

ใบความรู้ที่ ๑ เรื่อง การอ่านออกเสียงบทร้อยกรองประเภทกาพย์ยานี ๑๑

หน่วยการเรียนรู้ที่ ๕ เรื่อง วิชาเหมือนสินค้า

แผนการจัดการเรียนรู้ที่ ๑ เรื่อง การอ่านออกเสียงบทร้อยกรองประเภทกาพย์ยานี ๑๑

รายวิชา พื้นฐานภาษาไทย รหัส ท๑๕๑๐๑ ภาคเรียนที่ ๑ ชั้นประถมศึกษาปีที่ ๕

การอ่านออกเสียงบทร้อยกรองประเภทกาพย์ยานี ๑๑

บทร้อยกรอง เป็นบทประพันธ์ที่ผู้แต่งคิดประดิษฐ์เรียบเรียงถ้อยคำ แต่ละวรรค แต่ละบท อย่างประณีต บรรจงตามลักษณะกฎเกณฑ์ของฉันทลักษณ์ ทำให้เกิดเสียง จังหวะ สีสันท่วงตาม เกิดความไพเราะเพลิดเพลินไปกับน้ำเสียงและเนื้อหาของเรื่องนั้น ๆ

การอ่านบทร้อยกรอง โดยทั่วไปแบ่งได้เป็น ๓ แบบ คือ อ่านแบบธรรมดา อ่านแบบเจรจา และอ่านแบบทำนองเสนาะ ทั้งนี้เพื่อให้เข้าใจการอ่านบทร้อยกรองอย่างลึกซึ้ง

วิธีการอ่านมี ๒ วิธี ดังนี้

สำหรับชั้นประถมศึกษาปีที่ ๕ ได้เลือกให้นักเรียนอ่าน ๒ แบบ ดังนี้

๑. อ่านแบบธรรมดา คือ การอ่านออกเสียงเหมือนกับการอ่านบทร้อยแก้วทั่วไปแต่จะมีการเว้นวรรค และเน้นจังหวะก็สัมผัสตามบทร้อยกรองแต่ละประเภท ซึ่งแตกต่างกัน

๒. อ่านแบบทำนองเสนาะ คือ การอ่านให้มีสำเนียงเสียงที่สูง ต่ำ หนัก เบา ยาว สั้น เอื้อนเสียงและเน้นสัมผัสให้ชัดเจน ไพเราะ เสียงเป็นกังวาน แสดงอารมณ์ตามเนื้อหาของบทร้อยกรอง

แผนผังกาพย์ยานี ๑๑

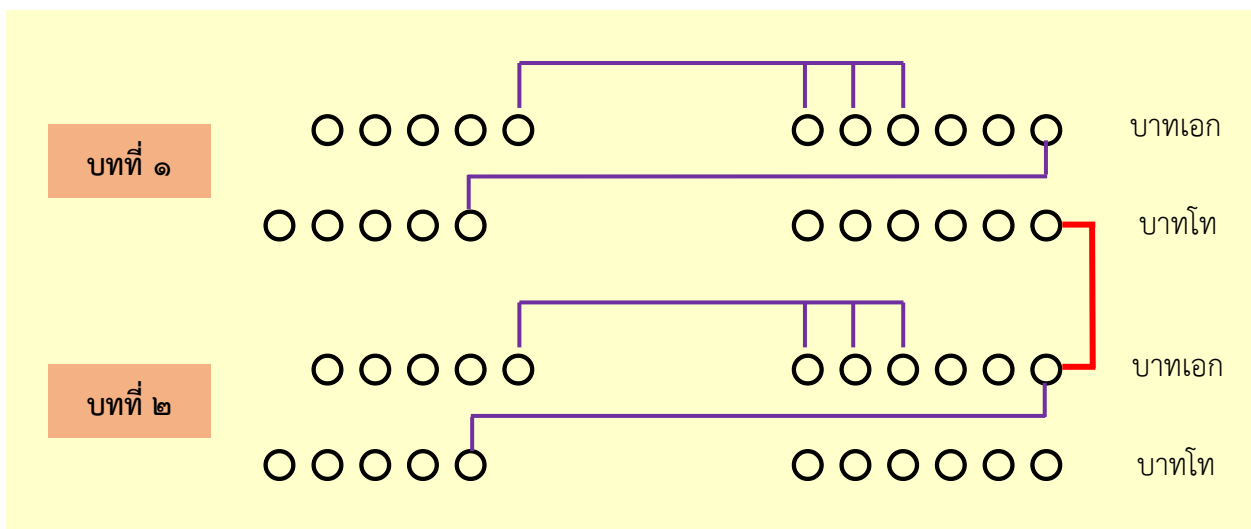

การอ่านกาพย์ยานี ๑๑

กาพย์ยานี ๑๑ เป็นคำประพันธ์ไทย ประเภทกาพย์ที่กวีนิยมแต่งมากที่สุด มีรูปแบบดังนี้ บทหนึ่งมีสองบาท เรียกว่า บาทเอกและบาทโท บาทละ ๑๑ คำ วรรคหน้ามี ๕ คำ แบ่งการอ่านได้ ๒/๓ วรรคหลัง ๖ คำ แบ่งจังหวะการอ่านได้ ๓/๓

ตัวอย่างการแบ่งจังหวะการอ่านกาพย์ยานี ๑๑

ปลาสร้อย / ลอยล่องชล //
เหมือนสร้อย / ทรงทราวมวย //

ว่ายเวียนวน / ปนกันไป //
ไม่เห็นเจ้า / เสร้าบว่าย //
(กาพย์เห่เรือ : เจ้าฟ้าธรรมธิเบศร)

กาพย์ยา / นีลำน้า //
วรรคหน้า / ห้าคำหมาย //
ครุ / ลหุ นั้น //
สัมผัส / ต้องจัดแจง //

สิบเอ็ดคำ / จำอย่าคลาย //
วรรคหลังหก / ยกแสดง //
ไม่สำคัญ / อย่าระแวง //
ให้ถูกต้อง / ตามวิธี //
(หลักภาษาไทย : กำชัย ทองหล่อ)

ด้วยธรรม / นั้นเทียมเท่า //
เอาเปรียบ / และเหยียบย่ำ //
ในน้ำ / ทุกหยดน้ำ //
ลมแดด / หรือดินใด //

แต่ใครเล่า / ที่ครอบงำ //
มवलชีวิต / จนผิดไป //
หรือใช้น้ำ / เฉพาะใคร //
ล้วนสมบัติ / อันเป็นกลาง //
(เพลงไทยของคนทุกข์ : ไพโรรินทร์ ช่างาม)

การอ่านออกเสียงบทร้อยกรองประเภทกาพย์ยานี ๑๑ ในแต่ละครั้ง ควรศึกษาบทร้อยกรองนั้นก่อน เพื่อให้สามารถอ่านได้ถูกต้อง ดังนี้

๑. หากคำศัพท์ยากในบทร้อยกรอง ต้องศึกษาคำอ่านและความหมายให้เข้าใจก่อน
๒. สังเกตรูปแบบของบทร้อยกรอง ต้องศึกษาประเภทของบทร้อยกรอง จำนวนคำในวรรค
๓. แบ่งจังหวะการอ่าน ต้องศึกษาจังหวะการอ่านของบทร้อยกรองประเภทนั้น ๆ เพราะบทร้อยกรอง ถ้ามี ๕ คำ ให้แบ่งเป็น ๒/๓ ถ้ามี ๖ คำ ให้อ่านเป็น ๓/๓ จึงจะลงตัว

การอ่านบทร้อยกรองควรปฏิบัติ ดังนี้

๑. รู้ลักษณะและจังหวะการอ่านของบทร้อยกรองแต่ละชนิด เช่น กลอนสี่ กลอนแปด โคลง ฉันท์ และ กาพย์ยานี ๑๑ ซึ่งเป็นคำประพันธ์ที่ชั้นประถมศึกษาปีที่ ๕ ได้ศึกษาเรียนรู้

ตัวอย่างคำประพันธ์ประเภทกาพย์ยานีที่ควรรู้จัก ได้แก่

- กาพย์ยานี เรื่อง วิชาเหมือนสินค้า
- กาพย์เห่ชมเครื่องคาวหวาน

๒. ออกเสียงคำให้ถูกต้องชัดเจนตามอักขรวิธี โดยเฉพาะตัว ร ล และคำควบกล้ำ เพื่อไม่ให้ความหมายคลาดเคลื่อน เช่น รวยระริน เลื่อนลอย เรื่อยเรื่อย โลดแล่น เคว้งคว้าง กรีดกราย โปรยปราย พลับพลึง ฯลฯ

๓. รู้วิธีอ่าน ดังนี้

๓.๑) เน้นเสียงคำที่เป็นสัมผัสบังคับให้ชัดเจนและต้องทอดเสียงคำสัมผัสระหว่างบทให้ยาวกว่าปกติ เน้นเสียงคำ เช่น ไหล – ไพร กว้าง – ทาง ทาง – ร้าง และทอดเสียงคำ ซลาลัย – อาศัย

๓.๒) ออกเสียงให้สูงและดังก้องในคำที่มีเสียงวรรณยุกต์จัตวา เช่น ไหว – สมัย

๓.๓) ไม่เอื้อนเสียงคำที่มีสระเสียงสั้นและเสียงเบา เช่น เลาะ แหล่ง สัก อับ

๓.๔) อ่านเสียงเบาและรวบเสียงคำที่มี ๒ พยางค์ ในคำที่ฉันทลักษณ์บังคับให้ออกเสียงเพียง ๑ พยางค์ โดยให้เสียงตกที่พยางค์หลัง เช่น สำราญ ซโลม สนิท

๓.๕) ต้องเอื้อนเสียงและทอดจังหวะให้ช้าลงเมื่อจบบท

๔. เข้าใจความหมายของคำศัพท์ เพื่อถอดความและจับใจความสำคัญได้

หลักสำคัญในการอ่านออกเสียงบทร้อยกรอง

๑. อ่านออกเสียงให้ชัดเจนและถูกต้องตามอักขรวิธี

๒. อ่านเว้นจังหวะวรรคตอนให้ถูกต้องตามลักษณะของบทร้อยกรองแต่ละประเภท รู้จักทอดจังหวะ เอื้อนเสียง หรือหลบเสียง

๓. น้ำเสียงชัดเจน นุ่มนวลน่าฟัง เสียงไม่เบาหรือดังมากเกินไป

๔. เน้นเสียงแสดงอารมณ์ให้เป็นไปตามเนื้อเรื่อง เช่น รัก ร่าเริง โกรธ เศร้า โดยใช้น้ำเสียงให้เข้ากับสถานการณ์นั้น ๆ