

รายวิชา ภาษาไทย

เรื่อง โคลงสุภาพิต พระราชนิพนธ์
รัชกาลที่ ๕ (โคลงสุภาพิตนฤทมนการ)

รหัสวิชา ท๒๒๑๐๒ ชั้นมัธยมศึกษาปีที่ ๒

ครูผู้สอน ฟาริเดห์ เบญญาการ





นักเรียนเคยไหม...

“ถ้ารู้อย่างนี้จะไม่พูดหรอก”

“ถ้ารู้อย่างนี้ก็จะไม่ทำหรอก”



นักเรียนเคยไหม...

นักเรียนเคยเสียใจกับผลของ
การกระทำของตนเองหรือไม่ เพราะเหตุใด

โคลงสุภาชิตพระราชนิพนธ์
พระบาทสมเด็จพระจุลจอมเกล้าเจ้าอยู่หัว

โคลงสุภาชิตนฤทุมนาการ



ใบความรู้ เรื่อง โคลงสุภาพิตนฤทมนนาการ
รายวิชาภาษาไทย รหัสวิชา ท๒๒๑๐๒ ภาคเรียนที่ ๒ ชั้นมัธยมศึกษาปีที่ ๒

โคลงสุภาพิตนฤทมนนาการ

กิจ ๑๐ ประการ ที่ผู้ประพดิตยั้งไม่เคยเสียใจ

โคลงสุภาพิตนฤทมนนาการ คือ เทศนาโวหาร เป็นคำสอน ซึ่งมีอยู่ ๒ แนวทาง คือ

- ๑ . สอนให้ปฏิบัติในสิ่งที่ดี
- ๒ . สอนให้ละเว้นสิ่งที่ไม่ดี

นฤทมนนาการ แปลว่า ไม่มีอาการเสียใจ

นฤ คือ ปราศจาก ทุมณ = ทุ + มน ทุ แปลว่า ไม่ดี มน แปลว่า ใจ อาการ คือ สภาพกิริยา

(นฤ + ทุ + มน + อาการ)

โคลงสุภาพิตนฤทมนนาการมีบทนำ ๑ บท เนื้อเรื่อง ๑๐ บท และบทสรุป ๑ บท บทนำกล่าว
ว่า ผู้รู้ได้ไตร่ตรองแล้วจึงกล่าวคำสอนเป็นแนวทางที่ควรประพดิต ๑๐ ประการ ชื่อว่า ทศนฤทมน
นาการ หมายถึง กิจ ๑๐ ประการที่ผู้ประพดิตยั้งไม่เคยเสียใจ ส่วนบทสรุปแนะนำว่า แนวทาง ๑๐
ประการนี้ ทุกคนควรรู้จักพิจารณา ถึงแม้จะประพดิตตามไม่ได้ครบถ้วน แต่ทำได้บ้างก็ยังมี

ที่มาและความสำคัญ

บทประพันธ์นี้เป็นพระราชนิพนธ์พระบาทสมเด็จพระจุลจอมเกล้าเจ้าอยู่หัว (รัชกาลที่ ๕) ซึ่งทรงได้
พระราชนิพนธ์แปลมาจากสุภาพิตภาษาอังกฤษ มาเป็นโคลงสี่สุภาพ เมื่อ พ.ศ.๒๔๒๓ โคลงสุภาพิตนฤ
ทมนนาการ เป็นคำประพันธ์ที่มีความสำคัญและคุณค่ายิ่ง เนื้อความ สั่งสอนและเตือนใจคน โดย
สอนให้ไตร่ตรองให้รอบคอบก่อนจะพูดหรือทำสิ่งใด เพราะ เมื่อตัดสินใจพูดหรือทำสิ่งใดสิ่งหนึ่งลงไป
แล้วเกิดผลเสีย ทำให้อยากจะเรียกคำพูดหรือเก็บเอาการกระทำนั้นคืนมา แต่ก็สายไปเสียแล้ว ไม่
อาจแก้ไขอะไรได้แล้ว

ให้นักเรียนศึกษาใบความรู้

เรื่อง

โคลงสุภาพิตพระราชนิพนธ์ ร.๕ โคลงสุภาพิตนฤทมนนาการ

นฤทุมนาการ หมายถึง

นฤทุมนากการ

นฤ

หมายถึง ปราศจาก

ทุ

หมายถึง เสีย

มน

หมายถึง ใจ

อาการ

หมายถึง สภาพ

นฤทุมนาการ

หมายถึง สภาพที่ปราศจากความเสียใจ

โคลงสุภาชิตนฤทุมนาการ

คือ แนวทางปฏิบัติตนทั้ง ๑๐ ประการ
ที่จะไม่มีวันพบกับความผิดหวังเสียใจ



ประวัติความเป็นมา

โคลงสุภาชิตนฤทุมนาการ

ประวัติความเป็นมา

พระบาทสมเด็จพระจุลจอมเกล้าเจ้าอยู่หัวทรงพระราช
นิพนธ์โคลงสุภาษิตเรื่องนี้ไว้เมื่อ พ.ศ. ๒๔๒๓ โดยทรงแปล
จากภาษาอังกฤษมาเป็นโคลงสี่สุภาพ

ลักษณะการประพันธ์

โคลงสุภาชิตนฤทุมนาการ



ลักษณะการประพันธ์

โคลงสี่สุภาพ

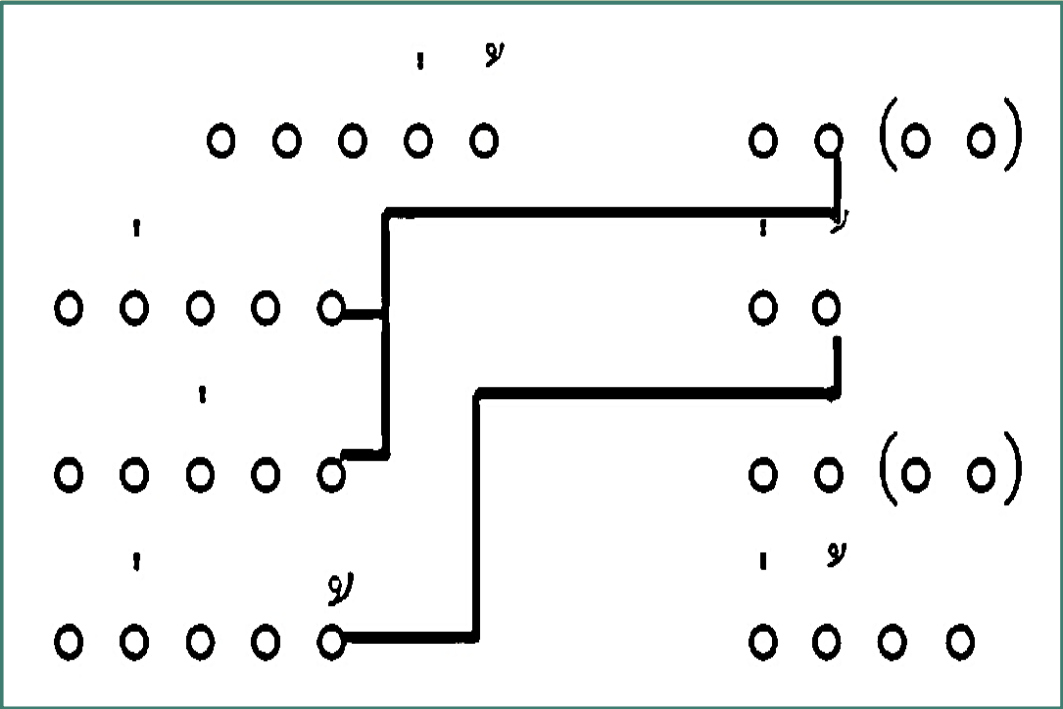

บทนำ ๑ บท

เนื้อเรื่อง ๑๐ บท

บทสรุป ๑ บท





จุดประสงค์การประพันธ์

โคลงสุภาชิตนฤทมนนากการ

จุดประสงค์การประพันธ์

เพื่อต้องการจะอธิบายสภาวะจิตใจที่เกี่ยวกับนามธรรม โดยแนะนำ ทั้งทางด้านมโนกรรม (การคิด) วจีกรรม (การพูด) และกายกรรม (การกระทำ) เหมาะสมที่จะเป็นเกราะป้องกัน ผู้ประพฤติมิให้ต้องเสียใจ



กิจกรรม

๑๐ ประการ ที่จะไม่เสียใจ

โคลงสุภาชิตนฤทุมนาการ

ใบงาน เรื่อง โคลงสุภาพิตโคลงสุภาพิตนฤทมนการ
รายวิชาภาษาไทย รหัสวิชา ท๒๒๑๐๒ ภาคเรียนที่ ๒ ชั้นมัธยมศึกษาปีที่ ๒

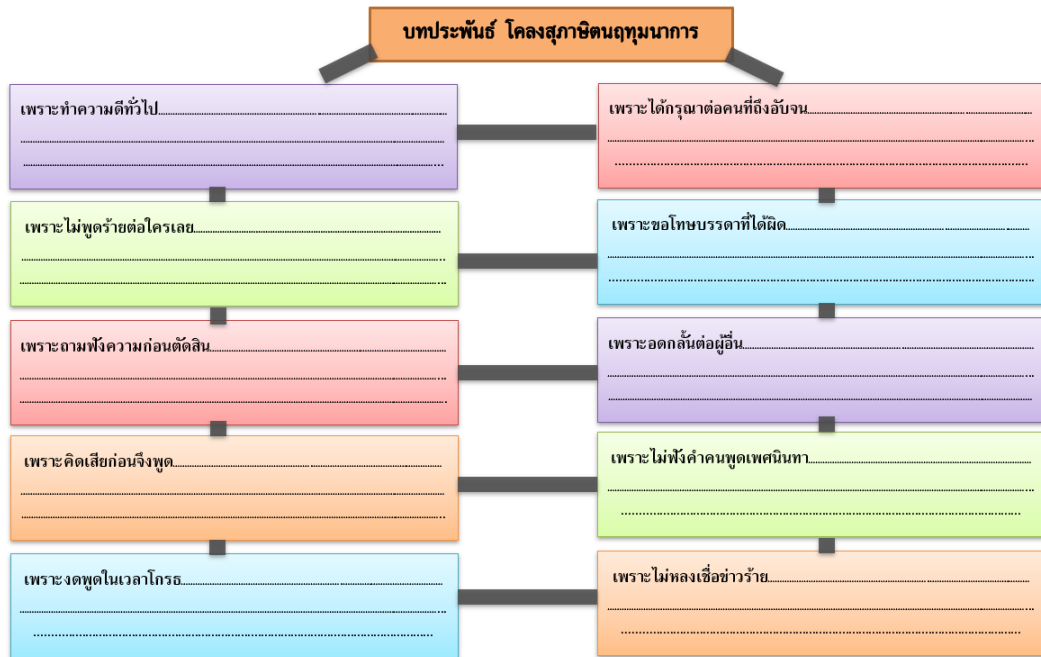

ให้นักเรียนทำใบงาน

เรื่อง

โคลงสุภาพิตพระราชนิพนธ์ ร.๕
โคลงสุภาพิตนฤทมนการ



บทประพันธ์

โคลงสุภาชิตนฤทุมนาการ

กิจ ๑๐ ประการที่ผู้ประพฤตยั้งไม่เคยเสียใจ

บัณฑิตวิจิตรแล้ว
ทศนฤมุนาการ
เหตุผู้ประพฤติปาน
โถมน้ำสเพราะกิจนี้

แถลงสาร สอนเอย
ชื่อชี้
ตั้งกล่าว นันนอ
ห่อนได้เคยมี

เพราะทำความดีทั่วไป

ทำดีไปเลือกเว้น

ผู้ใด ไตเฮย

แต่ผูกไมตรีไป

รอบข้าง

ทำคุณอุตหนุนใน

การชอบ ธรรมนา

ไร้ศัตรูปองมล้าง

กลับช่องสรรเสริญ

เพราะไม่พูดร้ายต่อใครเลย

เห็นहांโม่หะร้อน

สละส่อเสียดมารษา

คำหยาบจาบจ้วงอา-

ไปหมิ่นนินทาป้าย

ริษยา

ใส่ร้าย

ฆาตขู่ เข็ญเฮย

โทษให้ผู้ใด

เพราะถามฟังความก่อนตัดสิน

ยินคดีมีเรื่องน้อย

ยังบ่งเห็นไป

ฟังตอบสอบคำไข

ห่อนตัดสินห้วนห้วน

ใหญ่โฉน ก็ดี

เด็ดด้วน

คิดใคร่ ครวญนา

เหตุด้วยเบาความ

เพราะคิดเสียก่อนจึงพูด

พาทิมีสติรั้ง

รอบคอบชอบแลผิด

คำพูดพ่วงลิขิต

ฟังเพราะเสนาะต้อง

รอกคิด

ก่อนพร้อม

เขียนร่าง เรียงแฮ

โสตทั้งห่างภัย

เพราะงงดพูดในเวลาโกรธ

สามารถอาจห้ามงด
ปางเมื่อยังโกรธา
หยุดคิดพิจารณา
ชอบผิดคิดเห็นมั่น

วาจา ตนเฮย
ขุ่นแค้น
แพ้ชนะ ก่อนนา
ไม่ยังเสียความ

เพราะได้กรุณาต่อคนที่ถึงอับจน

กรุณานรชาติผู้

ช่วยรอดปลอดภัย

ผลจักเพิ่มพูนใน

ชนจักชูชื่อชื่อน

พ้องภัย พิบัติเฮย

สว่างร้อน

อนาคต กาลแฮ

ปางเบื้องปัจจุบัน

เพราะขอโทษบรรดาที่ได้ผิด

ใดกิจผิดพลาดแล้ว

ไปละ ลืมเลย

หย่อนทีฐิมานะ

อ่อนน้อม

ขอโทษเพื่อคารวะ

วายบาด หมายเฮ

ดีกว่าปดอ้อมค้อม

คิดแก้โดยโก่ง

เพราะอดกลั้นต่อผู้อื่น

ชั้นดีมีมากหมั่น

สันดาน

ใครเกะกะระราน

อดกลั้น

ไปฉุนเฉียวเฉกพาล

พาเดือด ร้อนพ้อ

ผู้ประพฤติดังนั้น

จักได้ใจเย็น

เพราะไม่ฟังคำคนพูดเพศนินทา

ไปฟังคนพูดฟุ้ง

เท็จและจริงงานเจือ

คือมิดที่กรีดเถื่อ

ฟังจะพาพลอยเข้า

ฟันเฟื่อ

คละเคล้ำ

ท่านท้าว ไปนา

พวกเพื่อรังควาน

เพราะไม่หลงเชื่อข่าวร้าย

อีกหนึ่งไปเชื่อถ้อย

บอกเล่าข่าวเหตุผล

สืบสอบประกอบจน

ยังบ่ด่วนยกย้าย

คำคน ลือแฮ

เรื่องร้าย

แจ่มเท็จ จริงนา

ตื่นตื่นก่อนกาล

ข้อความตามกล่าวแก่
ควรแก่ความพิจารณา
แม้จะไปขาดปาน
ควรระงับดับสูญ

สืบประการ นี้นอ
ทั่วผู้
โคลงกล่าว ก็ดี
สงบบ้างยังดี

**กิจ ๑๐ ประการที่ผู้ประพฤติ
ยังไม่เคยเสียใจ**

โคลงสุภาษิต พระราชนิพนธ์ ร.๕

โคลงสุภาษิตนฤทมนาคาร

เดิมเป็นสุภาษิตภาษาอังกฤษ
กล่าวถึงกิจ ๑๐ ประการ ที่ผู้ประพฤติ
ตามจะไม่ได้รับความเสียใจ จัดเป็น
โคลงสุภาษิตที่มีคุณค่าและควรแก่การ
นำไปปฏิบัติ



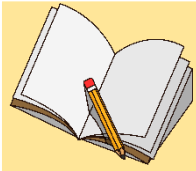

บทเรียนครั้งต่อไป

เรื่อง คุณค่าและข้อคิดโคลงสุภาษิต พระราชนิพนธ์
รัชกาล๕ (โคลงสุภาษิตนฤทมนาคาร)

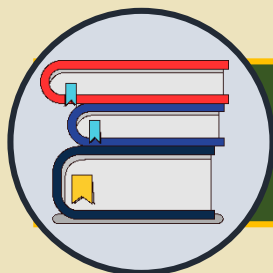

สิ่งที่ต้องเตรียม

หนังสือวรรณคดีชั้นมัธยมศึกษาปีที่ ๒

ปากกาสี

สามารถดาวน์โหลดได้ที่ www.dltv.ac.th

