

# รายวิชา ภาษาไทย

เรื่อง คุณค่าและข้อคิดโคลงสุภาพษิต  
พระราชนิพนธ์ รัชกาลที่ ๕  
(โคลงสุภาพษิตโสฬสไตรยางค์)

รหัสวิชา ท๒๒๑๐๒ ชั้นมัธยมศึกษาปีที่ ๒

ครูผู้สอน ฟาริเดห์ เบญญาการ



# กิจกรรม ทบทวนความรู้

เรื่อง โคลงสุภาษิตพระราชนิพนธ์  
รัชกาลที่ ๕ (โคลงสุภาษิตโสฬสไตรยางค์)



โคลงสุภาชิตพระราชนิพนธ์  
พระบาทสมเด็จพระจุลจอมเกล้าเจ้าอยู่หัว

โคลงสุภาชิตโสฬสไตรยางค์



สุภาชิตโสฬสไตรยางค์ หมายถึง ...

# สุขภาพจิตโสฬสไตรยางค์

หมายถึง สุขภาพจิตที่จำแนกเนื้อความเป็น  
๑๖ หมวด หมวดละ ๓ ข้อ รวมเป็น ๔๘ ข้อ





ประวัติความเป็นมา

โคลงสุภาचितโสฬสไตรยางค์

# ประวัติความเป็นมา

เดิมเป็นสุภาषิตภาษาอังกฤษ รัชกาลที่ ๕  
ทรงพระกรุณาโปรดเกล้าฯ ให้พระเจ้าบรมวงศ์เธอ  
กรมหลวงพิชิตปรีชากร กวีในราชสำนักแปลและ  
ประพันธ์เป็นภาษาไทย

# ประวัติความเป็นมา

เป็นโคลงสี่สุภาพซึ่งมีบทนำ ๑ บท เนื้อเรื่อง ๑๖ บท  
และบทสรุป ๑ บท บอกจำนวนสุภาชีตัวว่ามี ๑๖ หมวด  
หมวดละ ๓ ข้อ



# ประวัติความเป็นมา

ทรงพระราชนิพนธ์โคลงบทนำและโปรดให้  
คุณหญิง เปลี่ยน ภาสกรวงศ์ นำโคลงไปปักเป็นตัวอักษร  
ใส่กรอบกระจก ประดับบนพระที่นั่งทรงธรรมในงานพระเมรุ  
สมเด็จพระนางเจ้าสุนันทากุมารีรัตน์ จุลศักราช ๑๒๔๖

# ลักษณะการประพันธ์

โคลงสุภาหิตโสฬสไตรยางค์



# ลักษณะการประพันธ์

โคลงสี่สุภาพ

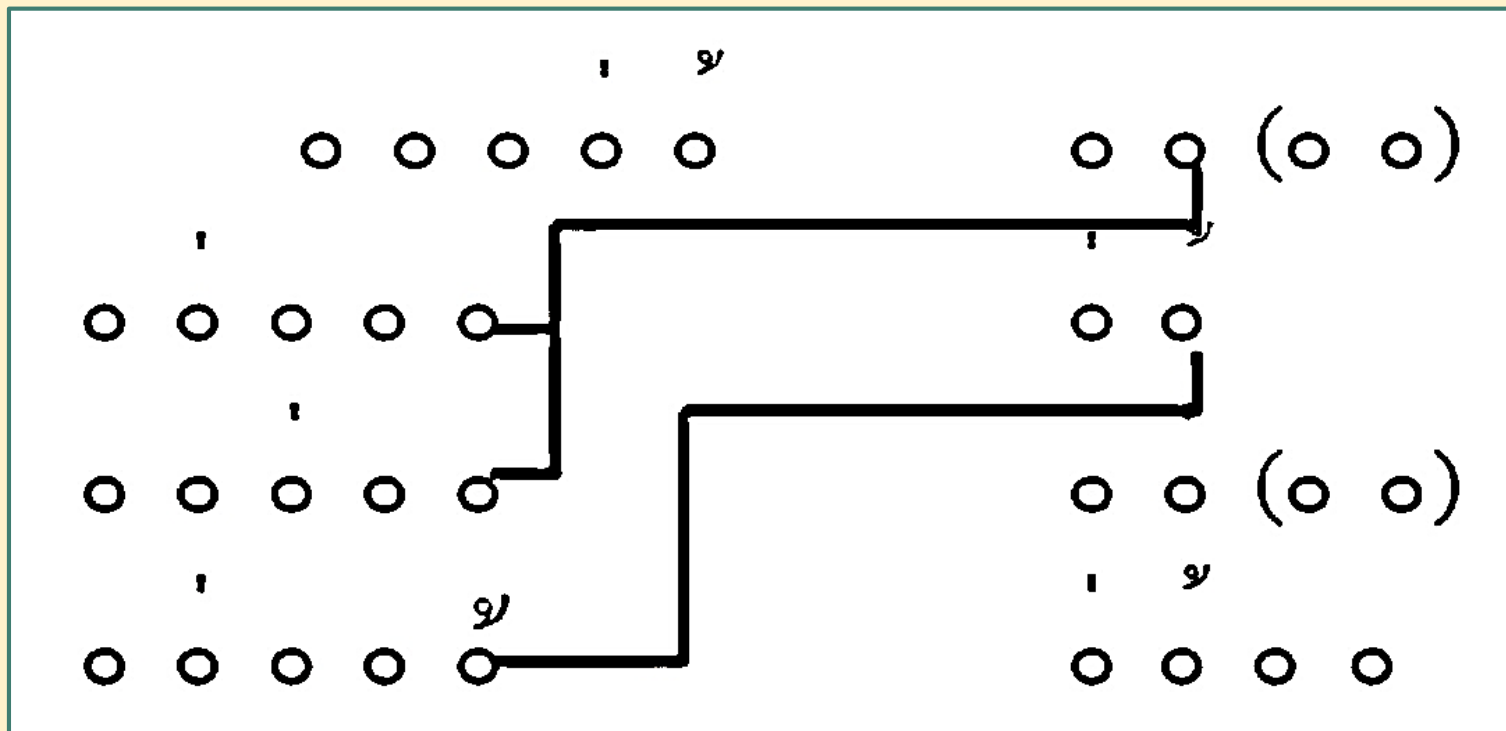



จุดประสงค์การประพันธ์

โคลงสุภาชาติโสฬสไตรยางค์

# จุดประสงค์การประพันธ์

เพื่อแนะนำสิ่งที่ควรปฏิบัติและสิ่งที่ควรละเว้น  
๑๖ หมวด หมวดละ ๓ ข้อ เพื่อให้ผู้ปฏิบัติมีความเจริญ  
ในชีวิต

# สามสิ่งควรรัก

ความกล้า ความสุภาพ ความรักใคร่



# สามสิ่งควรรชม

อำนาจปัญญา เกียรติยศ มีมารยาทดี

# สามสิ่งควรเกลียด

ความดูร้าย ความหยิ่งกำเริบ ออกตัณญา

สามสิ่งควรรังเกียจตีเตียน  
ชั่วเลวทราม มารยา รัชยา



# สามสิ่งควรเคารพ

ศาสนา, ยุติธรรม, สละประโยชน์ตนเอง

สามสิ่งควรรยินดี

งาม ตรงตรง ไทยแก่ตน

# สามสิ่งควรปรารถนา

ความสุขสบาย มิตรสหายที่ดีดี ใจสบายปรุโปร่ง





## กิจกรรม

๓ สิ่งควรกระทำ

๓ สิ่งไม่ควรกระทำ

โคลงสุภาชิตโสฬสไตรยางค์

ใบงาน เรื่อง โคลงสุภาพิตโสฬสไตรยางค์  
รายวิชาภาษาไทย รหัสวิชา ท๒๒๑๐๒ ภาคเรียนที่ ๒ ชั้นมัธยมศึกษาปีที่ ๒

สามสิ่งควรรัก

ความกล้า ความสุภาพ ความรักใคร่

ควรกล้ากล้ากล่าวถ้อย ทั้งหทัย แท้แท้

สุภาพพจน์ภายใน จิตพร้อม

ความรักประจักษ์ใจ จริงแน่ นอนฤ

สามสิ่งควรรักน้อม จิตให้สนิทจริง

ความว่า

.....  
.....  
.....  
.....

ให้นักเรียนทำใบงาน

เรื่อง

โคลงสุภาพิตพระราชนิพนธ์ ร.๕  
โคลงสุภาพิตโสฬสไตรยางค์



# บทประพันธ์

โคลงสุภาชาติโสฬสไตรยางค์

สามสิ่งควรอ่อนน้อมขอ

ความเชื่อถือ ความสงบ ใจบริสุทธิ์

ศรัทธาทำจิตหมั่น  
สงบระงับดับประสงค์  
จิตสะอาดปราศสิ่งพะวง  
สามส่วนควรเฝ้าเฝ้า

คงตรง  
สิ่งเศร้า  
วุ่นขุ่น หมองแฮ  
แต่ตั้งอธิษฐาน



สามสิ่งควรนับถือ

ปัญญา ฉลาด มั่นคง



ปัญญาตรองตรึล้า  
ฉลาดยั้งสิ่งแยบคาย  
มั่นคงไม่คีนคลาย  
สามสิ่งควรกอบกู้

ลึกลหลาย  
คาตรู  
คลอนกลับ กลายแฮ  
กับผู้นับถือ

# สามสิ่งควรจะชอบ

ใจอารีสุจริต ใจดี ความสนุกเบิกบานพร้อมเพรียง

สุจริตจิตโอบอ้อม  
ใจโปร่งปราศราศี  
สิ่งเกษมสุขเปรมปรี-  
สามสิ่งสมควรต้อง

อารี  
ขุนช่อง  
ดาพร้ง พร้อมแฮ  
ชอบต้องยินดี

# สามสิ่งควรสงสัย

ขอ หน้าเนื้อใจเสือ พลันรักพลันจิต

ค้ำยอຍกຍ່องเพี้ยน  
พัทตร์จิตผิดกันประมาณ  
เร็วรักพลัดพลันขาน  
สามส่วนควรแล้วผู้

ทุกประการ  
ยากรู้  
ค้ำกลับ พลันฤ  
พะพ้องพึงแคลง



# สามสิ่งควรละ

เกียจคร้าน วาจาพ่นเฟือ หยอกหยาบแลแสลงฤชั้ดคอ



เกียจคร้านการทำงานทั้ง

พูดมากเปล่าเปลืองปน

คำแสลงเสียดแทนของคน

สามสิ่งควรทิ้งไว้

การตน ก็ดี

ปดเหล่าน

คำหยาบ หยอกกฏ

ขาดสิ้นสันดาน

สามสิ่งควรจะทำให้มี  
หนังสือดี เพื่อนดี ใจเย็นดี

หนังสือสอนสั่งข้อ

เว้นบาปเสาะกัลยาณ

หนึ่งขาดปราศโทษ

สามสิ่งควรมีให้

วิทยา

มิตรไว้

คติห่อ ใจเฮย

มากยังยืนเจริญ

สามสิ่งควรจะหวงแหนหรือต่อสู้เพื่อรักษา  
ชื่อเสียงยศศักดิ์ บ้านเมืองของตน มิตรสหาย

ความดีมีชื่อทั้ง

ประเทศเกิดกุลพงศา

คนรักร่วมอธยา-

สามสิ่งควรสงวนตั้ง

ยศถา คักดีเฮย

อยู่ยัง

คัยสุข ทุกข์แฮ

ต่อสู้ผู้เบียน



สามสิ่งควรครองไว้

กิริยาที่เป็นในใจ    มักง่าย    วาจา

อาการอันเกิดด้วย น้ำใจ แปรฤ  
ใจซึ่งรีบเร็วไว ก่อนรู้  
วาจาจักพูดใน กิจสบบ สรรพแฮ  
สามสิ่งจำทั่วผู้ พิทักษ์หมั่นครองระวาง

สามสิ่งควรจะทำเตรียมเพื่อ

อนิจจัง      ชรา      มรณะ

สิ่งใดในโลกล้วน

หนึ่งชราหย่อนแรง

ความตายติดตามแสง

สามส่วนควรคิดค้น

เปลี่ยนแปลง

เร่งร้อน

ทำชีพ ประลัยเฮย

คตฺริู้เต็รียมคอย

จบสารสิบหกเค้า  
หมวดละสามคิดสรรพ  
เป็นสี่สิบแปดฉบับ  
ตามแบบบ่ขาดหัว

คะเนนับ หมวดแฮ  
เสร็จสิ้น  
บอกเยียง อย่างแฮ  
เสร็จแล้วบริบูรณ์





# กิจกรรม

## คุณค่าและข้อคิด

โคลงสุภาชาติโสฬสไตรยางค์

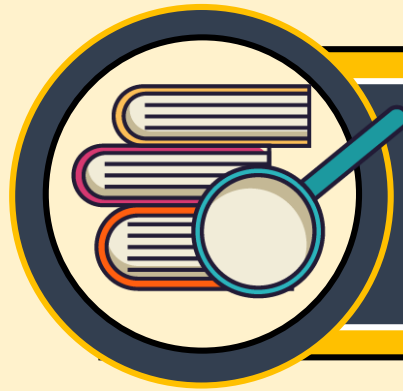

# ด้านเนื้อหา

เป็นการสั่งสอนการดำเนินชีวิตของมนุษย์โดยตรง  
ครอบคลุมชีวิตทั้งหมดให้รู้ว่าควรจะปฏิบัติตนอย่างไรจึงจะ  
เกิดเป็นมงคลแก่ชีวิต และผู้ที่ประสบความสำเร็จในชีวิตมักจะ  
ใฝ่หาคติธรรมต่าง ๆ เป็นเครื่องเตือนใจ



# ด้านวรรณศิลป์

การใช้สัมผัสสระและสัมผัสพยัญชนะในโคลงแต่ละบท

“สุขกายวายโรคร้อน	รำคาญ
มากเพื่อนผู้วานการ	ชีพได้
จิตแผ้วพ่องสำราญ	รมยสุข เกษมแฮ
สามสิ่งควรจักให้	รีบร้อนปรารณา”



# ด้านวรรณศิลป์

การใช้ถ้อยคำตรงไปตรงมา ทำให้เข้าใจง่าย

“สุจริตจิตโอบอ้อม  
ใจโปร่งปราศราศี  
สิ่งเกษมสุขเปรมปรี-  
สามสิ่งสมควรต้อง

อารี  
ขุนช่อง  
ดาพรุ่ง พร้อมแฮ  
ชอบต้องยินดี”

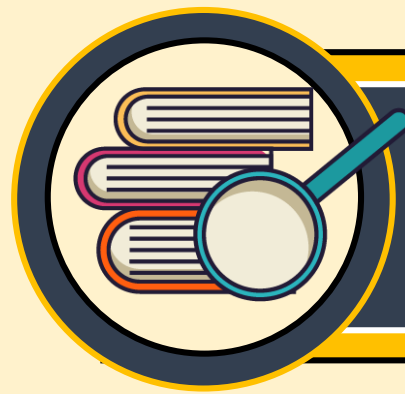

# ข้อคิดที่ได้รับ

ไม่ควรประมาทในการดำเนินชีวิต ทุกสิ่งในโลกนี้มี  
การเปลี่ยนแปลงอยู่เสมอ



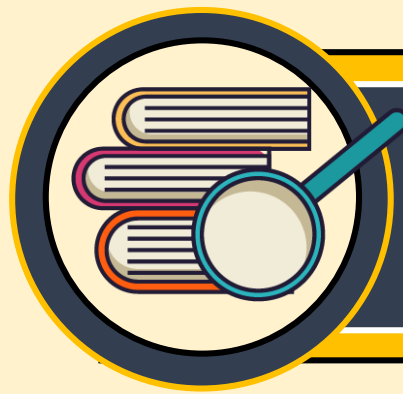

# ข้อคิดที่ได้รับ

ความสุขภาพ ความรัก การมีมารยาทดี มีจิตใจ  
โอบอ้อมอารี ทำให้เป็นผู้อ่อนโยน มีความสุข  
อารมณ์เบิกบาน ผู้อื่นย่อมต้องการอยู่ใกล้

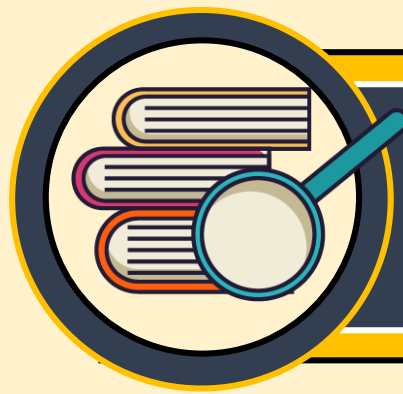

# ข้อคิดที่ได้รับ

เราไม่ควรประพฤติปฏิบัติตนในทางที่ไม่ดี  
เช่น ดุร้าย หยิ่ง เกียจคร้าน และอกตัญญู



# กิจกรรม

## สำรวจลักษณะนิสัยตนเอง

ให้นักเรียนเขียนข้อดีและข้อเสียของตนเอง อย่างละ ๓ ข้อ

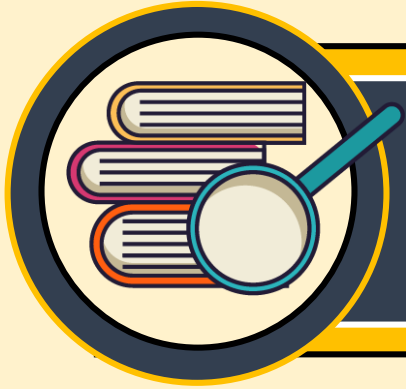

# กิจกรรม

## ถาม-ตอบ

โคลงสุภาชาติโสฬสไตรยางค์

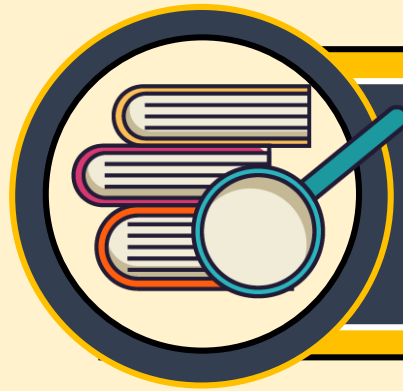

# กิจกรรม

นอกเหนือจากสามสิ่งที่ควรนับถือ

ปัญญา ฉลาด และมั่นคง

มีอะไรอีกบ้างที่นักเรียนคิดว่าควรนับถือ



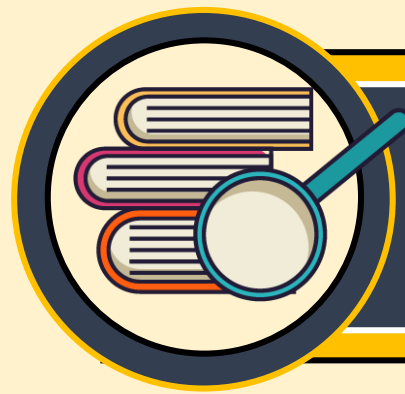

# กิจกรรม

นักเรียนมีหรือไม่มี

ข้อใดในโคลงสุภาษิตที่กล่าวมา

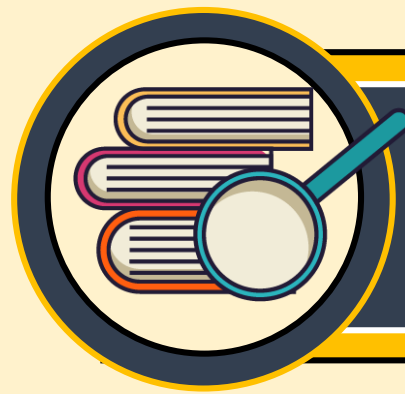

# กิจกรรม

โคลงสุภาชาติโสฬสไตรยางค์  
แสดงสำนวนของชีวิตอย่างไร

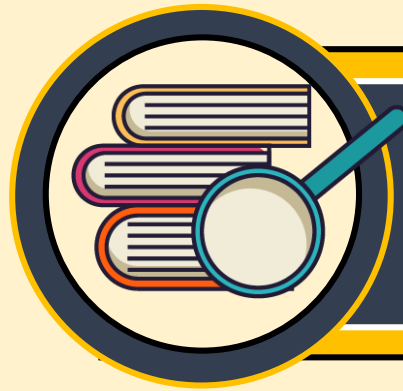

## กิจกรรม

นักเรียนสามารถนำคำสอนไปปรับใช้  
กับตนเองได้จริงหรือไม่  
มากน้อยเพียงใด

โคลงสุภาษิต พระราชนิพนธ์ รัชกาลที่ ๕  
(โคลงสุภาษิตโสฬสไตรยางค์)

โคลงสุภาษิตโสฬสไตรยางค์ มีทั้งหมด ๑๖ หมวด  
โดยมีเนื้อหาที่แนะนำบุคคลให้กระทำในสิ่งที่ดีและห้าม  
ไม่ให้กระทำสิ่งที่ไม่ดี เป็นโคลงสุภาษิตที่มีคุณค่ามีคติ  
ข้อคิดที่สามารถนำไปประพฤติปฏิบัติแล้วเกิดผลดี



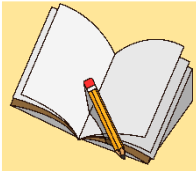

## บทเรียนครั้งต่อไป

เรื่อง โคลงสุภาชิต พระราชนิพนธ์ รัชกาลที่ ๕  
(โคลงสุภาชิตนฤทมนาคาร)

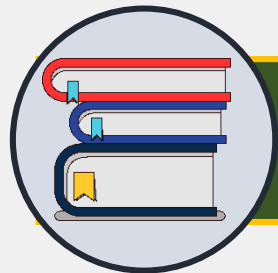

สิ่งที่ต้องเตรียม

หนังสือวรรณคดีชั้นมัธยมศึกษาปีที่ ๒

ปากกาสี

สามารถดาวน์โหลดได้ที่ [www.dltv.ac.th](http://www.dltv.ac.th)

