

รายวิชา ภาษาไทย

เรื่อง โคลงสุภาสิตพระราชนิพนธ์
รัชกาลที่ ๕ (โคลงสุภาสิตโสฬสไตรยางค์)

รหัสวิชา ท๒๒๑๐๒ ชั้นมัธยมศึกษาปีที่ ๒

ครูผู้สอน ฟาริเดห์ เบญญาการ



กิจกรรม ทบทวนความรู้

เรื่อง โคลงสุภาษิต
พระราชนิพนธ์ รัชกาลที่ ๕





ประวัติความเป็นมา

โคลงสุภาชิตพระราชนิพนธ์
พระบาทสมเด็จพระจุลจอมเกล้าเจ้าอยู่หัว



ผู้พระราชทานนิพนธ์

พระบาทสมเด็จพระจุลจอมเกล้าเจ้าอยู่หัว

ลักษณะการประพันธ์

โคลงสุภาพิตพระราชนิพนธ์

พระบาทสมเด็จพระจุลจอมเกล้าเจ้าอยู่หัว



ลักษณะการประพันธ์

โคลงสี่สุภาพ

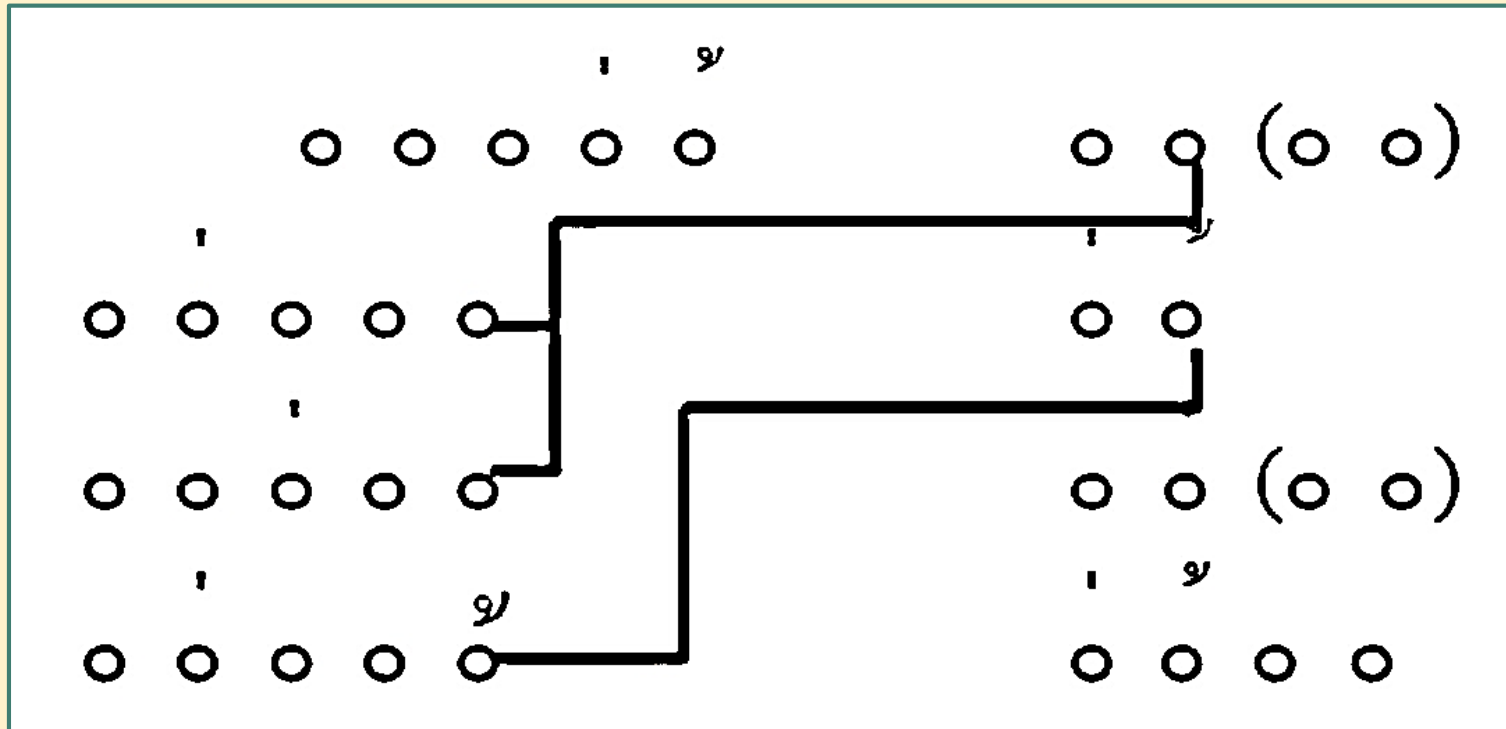



จุดประสงค์การประพันธ์

โคลงสุภาชิตพระราชนิพนธ์

พระบาทสมเด็จพระจุลจอมเกล้าเจ้าอยู่หัว

จุดประสงค์การประพันธ์

เพื่อต้องการจะอธิบายสุภาषิตที่เกี่ยวกับนามธรรมซึ่งเป็น
เรื่องใกล้ตัวที่เกี่ยวข้องกับคนทุกคน ทุกฐานะ ทุกอาชีพ
ได้นำไปเป็นเครื่องโน้มนำให้ประพฤติชอบให้ถูกต้อง
เหมาะสม และมีความสุข

โคลงสุภาชิตพระราชนิพนธ์
พระบาทสมเด็จพระจุลจอมเกล้าเจ้าอยู่หัว

โคลงสุภาชิตโสฬสไตรยางค์



ใบความรู้ เรื่อง โคลงสุภาพิตโสฬสไตรยางค์
รายวิชาภาษาไทย รหัสวิชา ท๒๒๑๐๒ ภาคเรียนที่ ๒ ชั้นมัธยมศึกษาปีที่ ๒

โคลงสุภาพิตโสฬสไตรยางค์

- ❖ **ที่มา** เดิมเป็นสุภาษิตภาษาอังกฤษ พระบาทสมเด็จพระจุลจอมเกล้าเจ้าอยู่หัว โปรดเกล้าฯ ให้กวีในราชสำนักแปลและประพันธ์เป็นโคลงภาษาไทย(พระเจ้าบรมวงศ์เธอ กรมหลวงพิชิตปรีชากร) แก้ไขให้ถูกต้องตามความในภาษาอังกฤษ ได้ทรงตรวจแก้และทรงพระราชนิพนธ์โคลงบทนำและโปรดให้ คุณหญิง เปลี่ยน ภาสกรวงศ์ นำโคลงไปปักเป็นตัวอักษรใส่กรอบกระจก ประดับบนพระที่นั่งทรงธรรมในงานพระเมรุสมเด็จพระนางเจ้าสุนันทากุมารีรัตน์ จุลศักราช ๑๒๔๖
- ❖ **ลักษณะการแต่ง** โคลงสี่สุภาพ
- ❖ **จุดมุ่งหมายในการแต่ง** เพื่อแนะนำสิ่งทีควรปฏิบัติและสิ่งทีควรละเว้น ๑๖ หมวด หมวดละ ๓ ข้อ เพื่อให้ผู้ปฏิบัติมีความเจริญในชีวิต
- ❖ **สาระสำคัญของเรื่อง** มีบทนำ ๑ บท เนื้อเรื่อง ๑๖ บท และบทสรุป ๑ บท ซึ่งบอกจำนวนสุภาษิตว่ามี ๑๖ หมวด หมวดละ ๓ ข้อ รวมเป็น ๔๘ ข้อ ดังนี้

- ๑.สามสิ่งควรรัก คือ ความกล้า ความสุภาพ ความรักใคร่
- ๒.สามสิ่งควรชม คือ อานาจปัญญา เกียรติยศ มารยาทดี
- ๓.สามสิ่งควรเกลียด คือ ความดุร้าย ความหยิ่งกำเริบ ความอกตัญญู
- ๔.สามสิ่งควรรังเกียจตีเตียน คือ ชั่วเลวทราม มารยา รัชยา
- ๕.สามสิ่งควรเคารพ คือ ศาสนา ยุติธรรม สละประโยชน์ตนเอง
- ๖.สามสิ่งควรยินดี คือ งาม ตรงตรง ไทยแก่ตน
- ๗.สามสิ่งควรปรารถนา คือ ความสุขสบาย มิตรสหายทีดี ใจสบายปฐโปรง
- ๘.สามสิ่งควรอ่อนนออนขอ คือ ความเชื่อถือ ความสงบ ใจบริสุทธิ์
- ๙.สามสิ่งควรนับถือ คือ ปัญญา ผลาด มั่นคง
- ๑๐.สามสิ่งควรชอบ คือ ใจอารีสุจริต ใจดี ความสนุกเบิกบานพร้อมเพรียง
- ๑๑.สามสิ่งควรสงสัย คือ ยอ หน้าเนื้อใจเสือ พลับรักพลัดจิต
- ๑๒.สามสิ่งควรละ คือ เกียจคร้าน วาจาพินเผื่อ หยอกหยาบและแสลงกาขัดคอ
- ๑๓.สามสิ่งควรกระทำให้มี คือ หนังสือดี เพื่อนดี ใจดี
- ๑๔.สามสิ่งควรหวงแหนหรือต่อสู้เพื่อรักษา คือ ชื่อเสียงยศศักดิ์ บ้านเมืองของตน มิตรสหาย
- ๑๕.สามสิ่งควรครองไว้ คือ กิริยาทีเป็นใจ มั่งง่าย วาจา
- ๑๖.สามสิ่งควรเตรียมเผื่อ คือ อนิจจัง ชรา มรณะ



ให้นักเรียนศึกษาใบความรู้

เรื่อง

โคลงสุภาพิตพระราชนิพนธ์ ร.๕ โคลงสุภาพิตโสฬสไตรยางค์

โสร่งส หมายถึง

ไตรยางค์ หมายถึง

โสฬส

หมายถึง สิบหก

ไตรยางค์

หมายถึง องค์กรสาม

โสมพงษ์ไตรยางค์ หมายถึง

โสฬสไตรยางค์

หมายถึง การจำแนกเนื้อความ
เป็น ๑๖ หมวด หมวดละ ๓ ข้อ

สุขภาพจิตโสฬสไตรยางค์

หมายถึง สุขภาพจิตที่จำแนกเนื้อความ
เป็น ๑๖ หมวด หมวดละ ๓ ข้อ รวมเป็น
๔๘ ข้อ



ประวัติความเป็นมา

โคลงสุภาภิตโสฬสไตรยางค์

ประวัติความเป็นมา

เดิมเป็นสุภาษิตภาษาอังกฤษ รัชกาลที่ ๕ ทรงพระกรุณาโปรดเกล้าฯ ให้พระเจ้าบรมวงศ์เธอ กรมหลวงพิชิตปรีชากร กวีในราชสำนักแปลและประพันธ์เป็นภาษาไทย

ประวัติความเป็นมา

เป็นโคลงสี่สุภาพซึ่งมีบทนำ ๑ บท เนื้อเรื่อง ๑๖ บท
และบทสรุป ๑ บท บอกจำนวนสุภาพษิตว่ามี ๑๖ หมวด
หมวดละ ๓ ข้อ

ประวัติความเป็นมา

ทรงพระราชนิพนธ์โคลงบทนำและโปรดให้
คุณหญิง เปลี่ยน ภาสกรวงศ์ นำโคลงไปปักเป็นตัวอักษร
ใส่กรอบกระจก ประดับบนพระที่นั่งทรงธรรมในงานพระเมรุ
สมเด็จพระนางเจ้าสุนันทากุมารีรัตน์ จุลศักราช ๑๒๔๖

ลักษณะการประพันธ์

โคลงสุภาชาติโสฬสไตรยางค์



ลักษณะการประพันธ์

โคลงสี่สุภาพ

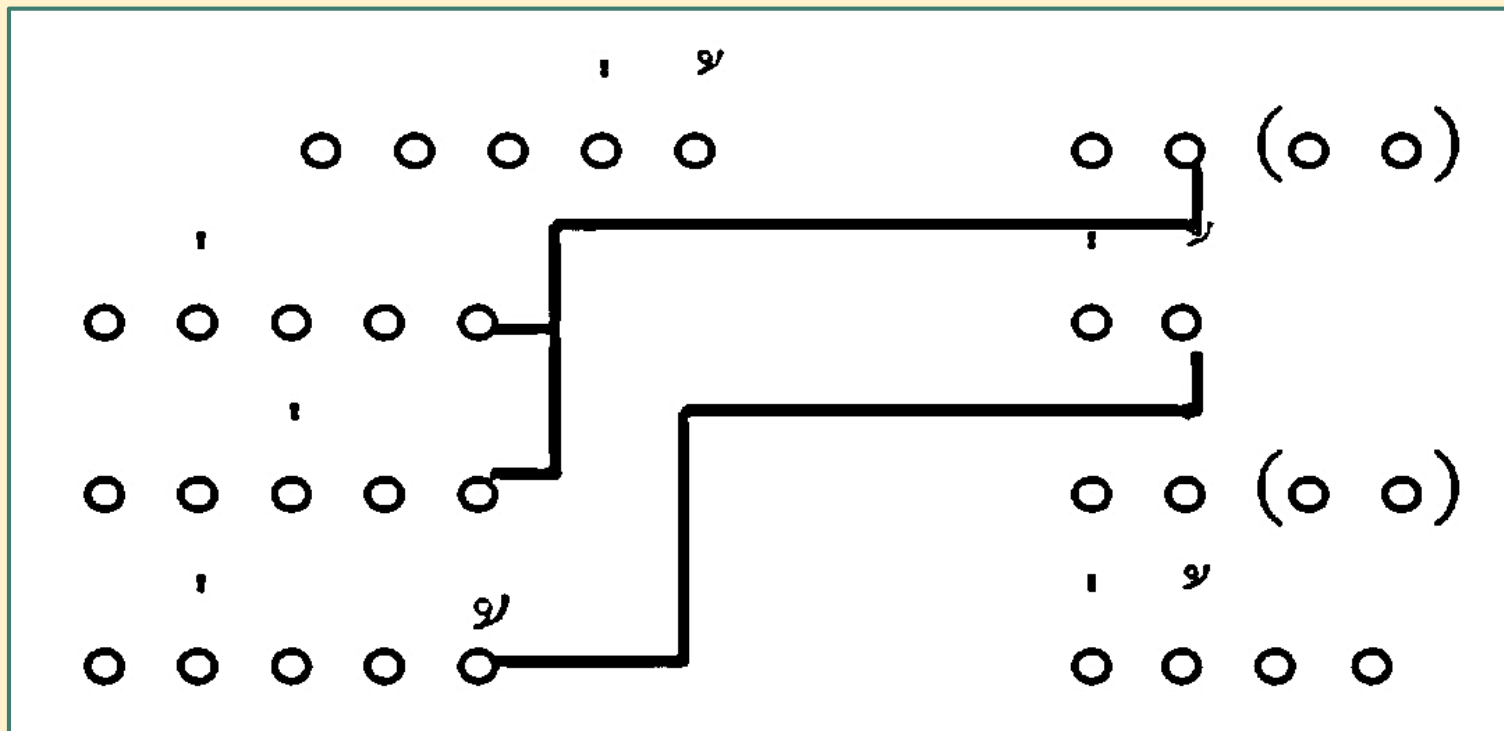



จุดประสงค์การประพันธ์

โคลงสุภาชาติโสฬสไตรยางค์

จุดประสงค์การประพันธ์

เพื่อแนะนำสิ่งที่ควรปฏิบัติและสิ่งที่ควรละเว้น
๑๖ หมวด หมวดละ ๓ ข้อ เพื่อให้ผู้ปฏิบัติมีความเจริญ
ในชีวิต



กิจกรรม

๓ สิ่งควรกระทำ

๓ สิ่งไม่ควรกระทำ

โคลงสุภาชิตโสฬสไตรยางค์

ใบงาน เรื่อง โคลงสุภาพิตโสฬสไตรยางค์
รายวิชาภาษาไทย รหัสวิชา ท๒๒๑๐๒ ภาคเรียนที่ ๒ ชั้นมัธยมศึกษาปีที่ ๒

สามสิ่งควรรัก

ความกล้า ความสุภาพ ความรักใคร่

ควรกล้ากล้ากลัวน้อย

ทั้งหทัย แท้แธ

สุภาพพจน์ภายใน

จิตพร้อม

ความรักประจักษ์ใจ

จริงแน่ นอนฤ

สามสิ่งควรรักน้อม

จิตให้สนิทจริง

ความว่า

.....
.....
.....
.....

ให้นักเรียนทำใบงาน

เรื่อง

โคลงสุภาพิตพระราชนิพนธ์ ร.๕
โคลงสุภาพิตโสฬสไตรยางค์



บทประพันธ์

โคลงสุภาชาติโสฬสไตรยางค์

บทนำ

ว่าด้วยความสามอย่าง

ปราชญ์แสดงดำริห์ด้วย ไตรยางค์
โสฬสหมดหมวดปาง ก่อนอ้าง
เป็นมาติกาทาง บัณฑิต แสวงเฮย
หวังสวัสดิ์จัดทุกข์สร้าง สืบสร้างศุภผล

สามสิ่งควรรัก

ความกล้า ความสุภาพ ความรักใคร่

ควรกล้ากล้ากล่าวถ้อย
สุภาพพจน์ภายใน
ความรักประจักษ์ใจ
สามสิ่งควรรักน้อม

ทั้งหทัย แท้แฮ
จิตพร้อม
จริงแน่ นอนฤ
จิตให้สนิทจริง

สามสิ่งควรรชม

อำนาจปัญญา เกียรติยศ มีมารยาทดี

ปัญญาสติล้ำ
อำนาจศักดิ์ศฤงคาร
มารยาทเรียบเสียมสาร
สามสิ่งจักควรตั้ง

เลิศญาณ
มังขัง
เสียมเงื่อน งามนอ
แต่ช่องสรรเสริญ

สามสิ่งควรเกลียด

ความดูร้าย ความหยิ่งกำเริบ ออกตัณญ

ใจบาปจิตหยาบร้าย
กำเริบเอิบเกินสกุล
อีกหนึ่งห้องนรู้คุณ
สามสิ่งควรเกลียดท้อ

ทารุณ
หยิ่งก้อ
ใครปลุก ผึ่งแฮ
จิตแท้อย่าสมาน

สามสิ่งควรรังเกียจตีเตียน
ชั่วเลวทราม มารยา รัชยา

ใจชั่วชาติต่ำช้า

ทุจริตมารยาปน

หึงจิตคิดเกลียดคน

สามส่วนควรเกลียดใกล้

ทรชน

ปกไว้

ดีกว่า ตัวเฮ

เกลียดช่องสมาคม

สามสิ่งควรเคารพ

ศาสนา, ยุติธรรม, สละประโยชน์ตนเอง

ศาสนาสอนสั่งให้
หนึ่งยุติธรรมไปมี
ประพฤติเพื่อประโยชน์ศรี
สามสิ่งควรรอบรู้

ประพฤติดี
เลือกผู้
สวัสดิ์ทั่ว กันแฮ
เคารพเรื่องเจริญคุณ

สามสิ่งควรรยินดี

งาม ตรงตรง ไทยแก่ตน

สรรพางค์โสภาคย์พร้อม
ภาษิตจิตประจักษ์
เป็นสุขโสดตนรัก
สามสิ่งควรชกน้อม

ธัญลักษณ์
ชื่อพร้อม
การชอบ ธรรมนา
จิตให้ยินดี

สามสิ่งควรปรารถนา

ความสุขสบาย มิตรสหายที่ดีดี ใจสบายปรุโปร่ง

สุขกายวายโรคร้อน
มากเพื่อนผู้วานการ
จิตแผ่ผ่องสำราญ
สามสิ่งควรจักให้

รำคาญ
ชีพได้
รมย์สุข เกษมแฮ
รีบร้อนปรารภนา

โคลงสุภาษิต พระราชนิพนธ์ ร.๕

โคลงสุภาษิตโสฬสไตรยางค์

เดิมเป็นสุภาษิตภาษาอังกฤษ

ทรงพระกรุณาโปรดเกล้าโปรดกระหม่อม
ให้กวีในพระราชสำนักแปลและประพันธ์
เป็นโคลงภาษาไทย กล่าวถึงสิ่งที่ควร
ปฏิบัติและสิ่งที่ควรละเว้น ๑๖ หมวด
หมวดละ ๓ ข้อ รวม ๔๘ ข้อ



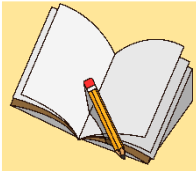

บทเรียนครั้งต่อไป

เรื่อง คุณค่าและข้อคิดโคลงสุภาษิต พระราชนิพนธ์
รัชกาลที่ ๕ (โคลงสุภาษิตโสฬสไตรยางค์)

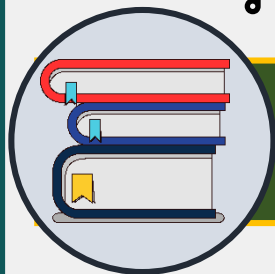

สิ่งที่ต้องเตรียม

หนังสือวรรณคดีชั้นมัธยมศึกษาปีที่ ๒

ปากกาสี

สามารถดาวน์โหลดได้ที่ www.dltv.ac.th

