

รายวิชา ภาษาไทย

รหัสวิชา ท๒๑๑๐๒

เรื่อง

การอ่านออกเสียงร้อยกรอง

โคลงสี่สุภาพ (๒)

ผู้สอน ครูวิชุดา กลิ่นจางกล
ชั้นมัธยมศึกษาปีที่ ๑



การออกเสียงร้อยกรอง โคลงสี่สุภาพ (๒)



จุดประสงค์การเรียนรู้

๑. บอกหลักการอ่านร้อยกรองประเภทโคลงสี่สุภาพได้
๒. อ่านออกเสียงร้อยกรองประเภทโคลงสี่สุภาพได้ถูกต้อง
๓. ท่องจำบทอาขยานและบทร้อยกรองตามความสนใจได้



“ลองอ่านดู
หนูทำได้”





เสียงลือเสียงเล่าอ้าง

อันใด พี่เอ๋ย

เสียงย่อมยอศใคร

ทั่วหล้า

สองเขือพี่หลับไหล

ลืมตื่น ฤพี่

สองพี่คิดเองอ้า

อย่าได้ถามเพื่อ



ลักษณะบังคับของโคลงสี่สุภาพ

คณะ

โคลงสี่สุภาพบทหนึ่งมี ๔ บาท แต่ละบาทประกอบด้วย วรรค ๒ วรรค วรรคหน้า ๕ คำ วรรคหลัง ๒ คำ ยกเว้นวรรคหลังของบาทที่ ๔ จะมี ๕ คำ ในบาทที่ ๑ และ ๓ อาจมีคำสร้อยหรือไม่ก็ได้

ลักษณะบังคับของโคลงสี่สุภาพ

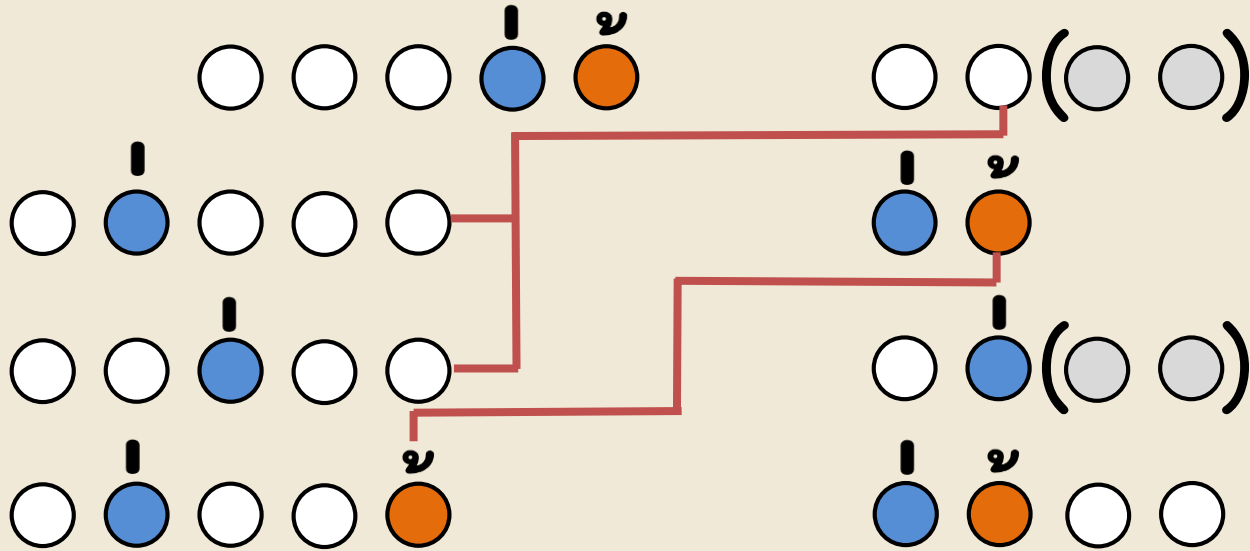

วิธีการอ่านโคลงสี่สุภาพ

๑. อ่านทอดเสียงให้ตรงตามจังหวะของแต่ละวรรค

วรรคหน้าแต่ละบาทมี ๒ จังหวะ จังหวะละ ๒ คำ และ ๓ คำ วรรคหลังบาทที่ ๑ และบาทที่ ๓ มี ๑ จังหวะ เป็นจังหวะ ๒ คำ ถ้ามีคำสร้อยก็เพิ่มอีก ๑ จังหวะ เป็นจังหวะ ๒ คำ วรรคหลังบาทที่ ๒ มี ๑ จังหวะ เป็นจังหวะ ๒ คำ วรรคหลังบาทที่ ๔ มี ๒ จังหวะ จังหวะละ ๒ คำ

วิธีการอ่านโคลงสี่สุภาพ

๒. คำทำยวรรคที่ใช้คำเสียงจัตวา

ต้องเอื้อนเสียงให้สูงเป็นพิเศษ ตามปกติ
โคลงสี่สุภาพที่แต่งถูกต้องและไพเราะ
ใช้คำเสียงจัตวาตรงคำท้ายของบาทที่ ๑ หรือ
คำท้ายบท

วิธีการอ่านโคลงสี่สุภาพ

๓. เอื้อนวรรณคหลังบาทที่ ๒ ให้เสียงต่ำกว่าปกติ
๔. ในกรณีที่มีคำมาก พยายามเค้นแผนบังคับับ
ต้องรวบเสียงคำนั้น ๆ ให้สั้นเข้า

ตัวอย่างการแบ่งวรรคการอ่านโคลงสี่สุภาพ

เสียงลือ/ เสียงเล่าอ้าง/

อันใด/ พี่เอย/

เสียงยอม/ ยอยศใคร/

ทั่วหล้า/

สองเขือ/ พี่หลับไหล/

ลืมนั้น/ ฤพี่/

สองพี่/ คิดเองอ้า/

อย่าได้/ ถามเฝือ//

การอ่านทำนองประเภทยโคลงสี่สุภาพ

การใส่ทำนอง

การใส่ทำนองในการอ่านโคลงสี่สุภาพ นิยมอ่านบาท
ที่หนึ่ง ที่สอง และที่สี่ให้มีเสียงขึ้นลง สูงต่ำตามเสียง
วรรณยุกต์ แล้วอ่านบาทที่สามวรรคแรกให้มีเสียงสูงขึ้น
กว่าทุกบาท โดยเฉพาะท้ายวรรคอ่านให้มีเสียงจัตวา
ปนอยู่ด้วย โดยทอดเสียงวรรณยุกต์

การอ่านทำนองประเภทโคลงสี่สุภาพ

สำหรับการอ่านโคลงกระทู้ ที่มีคำกระทู้ยู่ต้นวรรค
ทุกวรรคนั้น มีหลักการอ่านอยู่ว่าให้การอ่านกระทู้
เรียงลงมาด้วยเสียงธรรมชาติแบบอ่านร้อยแก้วเสียก่อน
เพื่อให้ผู้ฟังทราบเกี่ยวกับกระทู้นั้นก่อนว่า กล่าวถึงอะไร
แล้วจึงอ่านทำนองเช่นเดียวกับโคลงสี่สุภาพ

การอ่านทำนองประเภทโคลงสี่สุภาพ

ตัวอย่างโคลงกระทู้

เพื่อนกิน

สิ้นทรัพย์แล้ว

เหนงหนี

หาง่าย

หลายหมื่นมี

มากได้

เพื่อนตาย

ถ่ายแทนชี-

วาอาตม์

หายาก

ฝากผีไข้

ยากแท้จักหา

สื่อเสียงการอ่านโคลงสี่สุภาพ

ขอขอบคุณสื่อเสียงประกอบการสอน

โคลงโลกนิติ ทำนองเสนาะ ม.1 สุดไพเราะ

เผยแพร่โดย : Bank Channel

เผยแพร่วันที่ 16 มกราคม 2560

ที่มา : <https://www.youtube.com/watch?v=yItA3ny6lws>



กิจกรรม

“การอ่านโคลงสี่สุภาพ”

นักเรียนจับกลุ่มฝึกการอ่านโคลงสี่สุภาพ

โดยให้นักเรียนแต่ละกลุ่ม

เลือกบทที่ชอบแล้วฝึกอ่านใส่ทำนอง



สรุปความรู้

การอ่านออกเสียง

ร้อยกรองโคลงสี่สุภาพ



บทเรียนครั้งต่อไป

วิเคราะห์คุณค่า วรรณคดีด้านเนื้อหา



ดาวน์โหลดได้ที่ www.dltv.ac.th

รายวิชาภาษาไทย ชั้นมัธยมศึกษาปีที่ ๑