

รายวิชา ภาษาไทย

รหัสวิชา ท๒๑๑๐๒

เรื่อง

การอ่านออกเสียงร้อยกรอง

โคลงสี่สุภาพ (๑)

ผู้สอน ครูวิชุดา กลิ่นจางกล
ชั้นมัธยมศึกษาปีที่ ๑



การอ่านออกเสียงร้อยกรอง โคลงสี่สุภาพ (๑)



จุดประสงค์การเรียนรู้

๑. บอกฉันทลักษณ์โคลงสี่สุภาพได้
๒. บอกหลักการอ่านร้อยกรองประเภทโคลงสี่สุภาพ
๓. อ่านออกเสียงร้อยกรองประเภทโคลงสี่สุภาพ

ได้ถูกต้อง



กิจกรรม

“ช่วยฉันอ่านที”





เสียงลือเสียงเล่าอ้าง

อันใด พี่เอ๋ย

เสียงย่อมยอศใคร

ทั่วหล้า

สองเขือพี่หลับไหล

ลืมตื่น ฤพี่

สองพี่คิดเองอ้า

อย่าได้ถามเพื่อ



ลักษณะบังคับของโคลงสี่สุภาพ

๑. คณะ

โคลงสี่สุภาพบทหนึ่งมี ๔ บาท แต่ละบาทประกอบด้วย วรรค ๒ วรรค วรรคหน้า ๕ คำ วรรคหลัง ๒ คำ ยกเว้นวรรคหลังของบาทที่ ๔ จะมี ๕ คำ ในบาทที่ ๑ และ ๓ อาจมีคำสร้อยหรือไม่ก็ได้

ลักษณะบังคับของโคลงสี่สุภาพ

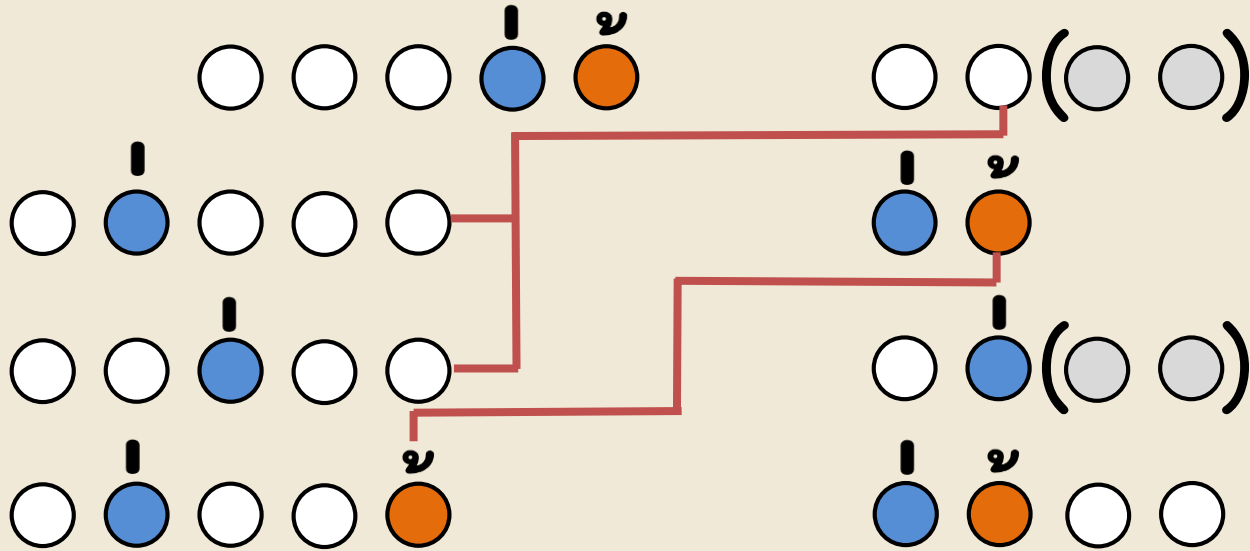

ลักษณะบังคับของโคลงสี่สุภาพ

๒. คำเอก คำโท

โคลงสี่สุภาพบังคับให้มี **คำเอก ๗ แห่ง** และ **โท ๕ แห่ง** ในกรณีที่หาคำเอกไม่ได้ อาจใช้คำตายแทน คำเอก และทำเอกโทษ เช่น

ลักษณะบังคับของโคลงสี่สุภาพ

คำตายที่แทนคำเอก

คุณแม่นาหนักเพียง

พสุธา

คุณบิตรดุจอา

ภาคกว้าง

คุณพืฟ่างศิขรา

เมรุมาศ

คุณพระอาจารย์อ่าง

อาจสู้สาคร

(โคลงโลกนิติ ของ สมเด็จพระเจ้าบรมวงศ์เธอกรมพระยาเดชาดิศร)

ลักษณะบังคับของโคลงสี่สุภาพ

๓. คำเอกโทษและคำโทโทษ

ในการหาคำเอกคำโทมาแต่งโคลงนั้น บางที่ยากมาก ถึงอนุโลมให้ใช้คำเอกโทษ คำโทโทษแทน
ทั้งนี้เพื่อให้ได้คำเอก คำโทตามข้อบังคับของ
โคลงสี่สุภาพ เช่น

ลักษณะบังคับของโคลงสี่สุภาพ

คำเอกโทษ

เนื้ออ่อนก่อนชูเนื้อ

น้องหญิง

อ่อนแอบแนบอกอิง

อุ่นล้ำ

นวลจันทร์นั้นนวลจริง

แต่ชื่อ ฤาเอย

นวลพีพีกลิ่นกล้า

กลิ่นเนื้อเหลือนวล

(นิราศสุพรรณ ของ สุนทรภู่)

ลักษณะบังคับของโคลงสี่สุภาพ

คำโทโทษ

ขอฝากซากสวาทสร้อย
ไว้ที่ท่าสาคร
ศาลาท่าวัดพร
ใครที่พี่เป็นพี่

สุนทร
เขตนี
พี่ฝาก มาเอย
พี่ให้อภัยเจริญ

(นิราศสุพรรณ ของ สุนทรภู่)

ลักษณะบังคับของโคลงสี่สุภาพ

๔. สัมผัส

สัมผัสนอก บังคับไว้ดังนี้

คำสุดท้ายของบาทที่ ๑ (ไม่นับคำสร้อย) สัมผัสกับคำที่ ๕ ของบาทที่ ๒ และ บาทที่ ๓ คำสุดท้ายของบาทที่ ๒ สัมผัสกับคำที่ ๕ ของบาทที่ ๔

ลักษณะบังคับของโคลงสี่สุภาพ

ถ้าแต่งโคลงมีจำนวนมากกว่า ๑ บท จะต้อง
สัมผัสเชื่อมระหว่างบทด้วย คือ ให้คำสุดท้าย
ของบทต้นสัมผัสกับคำที่ ๑ หรือ ๒ หรือ ๓ ของ
บทต่อไป

ลักษณะบังคับของโคลงสี่สุภาพ

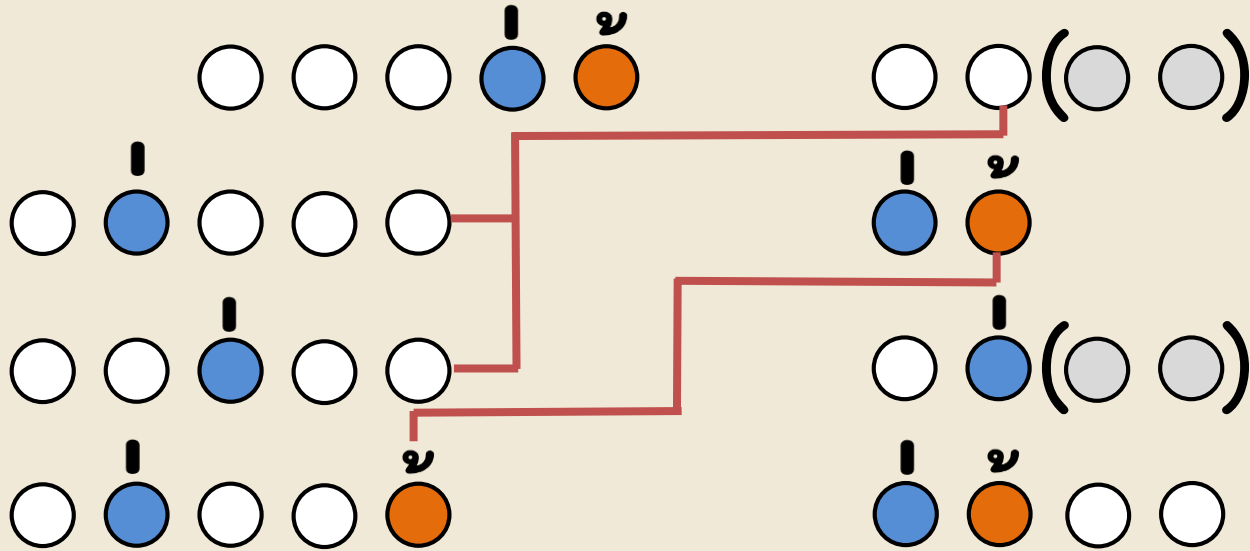

ลักษณะบังคับของโคลงสี่สุภาพ

๕. คำสร้อย

คำสร้อยของโคลงสี่สุภาพ มีอยู่ ๒ แห่ง คือ บาทที่ ๑ และ บาทที่ ๓ คำสร้อยตามปกติมีอยู่ ๒ คำ คำต้นนั้นมีหน้าที่ ต่อคำข้างหน้าให้ได้ความครบ ส่วนคำท้ายเป็นคำเสริมให้เต็ม เช่น เจ็บจิต จริงพ่อ, อย่างไร ฤาแม่, ฟังคำ หน้อยรา, โ้ออก เราอา

วิธีการอ่านโคลงสี่สุภาพ

๑. อ่านทอดเสียงให้ตรงตามจังหวะของแต่ละวรรค

วรรคหน้าแต่ละบาทมี ๒ จังหวะ จังหวะละ ๒ คำ และ ๓ คำ วรรคหลังบาทที่ ๑ และบาทที่ ๓ มี ๑ จังหวะ เป็นจังหวะ ๒ คำ ถ้ามีคำสร้อยก็เพิ่มอีก ๑ จังหวะ เป็นจังหวะ ๒ คำ วรรคหลังบาทที่ ๒ มี ๑ จังหวะ เป็นจังหวะ ๒ คำ วรรคหลังบาทที่ ๔ มี ๒ จังหวะ จังหวะละ ๒ คำ

วิธีการอ่านโคลงสี่สุภาพ

๒. คำทำยวรรคที่ใช้คำเสียงจัตวา

ต้องเอื้อนเสียงให้สูงเป็นพิเศษ ตามปกติ
โคลงสี่สุภาพที่แต่งถูกต้องและไพเราะ
ใช้คำเสียงจัตวาตรงคำท้ายของบาทที่ ๑ หรือ
คำท้ายบท

วิธีการอ่านโคลงสี่สุภาพ

๓. เอื้อนวรรณคหลังบาทที่ ๒ ให้เสียงต่ำกว่าปกติ
๔. ในกรณีที่มีคำมาก พยายามเค้นแผนบังคับับ
ต้องรวบเสียงคำนั้น ๆ ให้สั้นเข้า

ตัวอย่างการแบ่งวรรคการอ่านโคลงสี่สุภาพ

เสียงลือ/ เสียงเล่าอ้าง/

อันใด/ พี่เอย/

เสียงยอม/ ยอยศใคร/

ทั่วหล้า/

สองเขือ/ พี่หลับไหล/

ลืมนั้น/ ฤพี่/

สองพี่/ คิดเองอ้า/

อย่าได้/ ถามเฝือ//

กิจกรรม

“การอ่านโคลงสี่สุภาพ”

นักเรียนจับคู่ฝึกปฏิบัติ

การอ่านโคลงสี่สุภาพ





เสียงลือเสียงเล่าอ้าง

เสียงย่อมยอศใคร

สองเขือพี่หลับไหล

สองพี่คิดเองอ้า

อันใด พี่เอย

ทั่วหล้า

ลืมนั่น ฤพี่

อย่าได้ถามเพื่อ



สรุปความรู้

การอ่านออกเสียง

ร้อยกรองโคลงสี่สุภาพ



บทเรียนครั้งต่อไป

การอ่านออกเสียง

ร้อยกรองโคลงสี่สุภาพ

(๒)



ดาวน์โหลดได้ที่ www.dltv.ac.th

รายวิชาภาษาไทย ชั้นมัธยมศึกษาปีที่ ๑