

# รายวิชา ภาษาไทย

เรื่อง คุณค่าและข้อคิดวรรณคดี  
โคลงภาพพระราชพงศาวดาร  
ภาพที่ ๕๖ พันท้ายนรสิงห์ถวายชีวิต

รหัสวิชา ท๒๒๑๐๑ ชั้นมัธยมศึกษาปีที่ ๒

ผู้สอน ครูฟาริเดาะห์ เบญญาภาจ



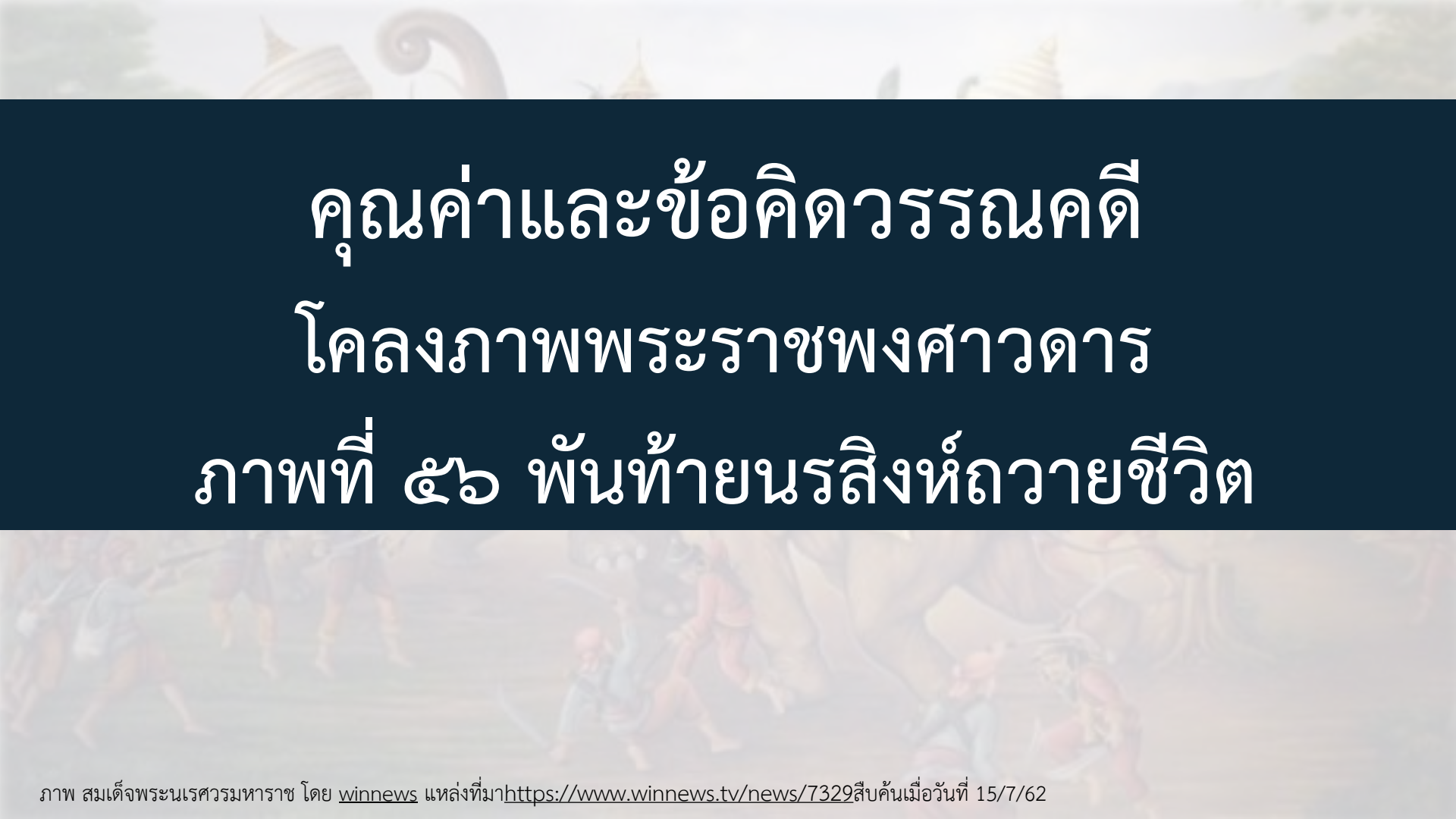

คุณค่าและข้อคิดวรรณคดี  
โคลงภาพพระราชพงศาวดาร  
ภาพที่ ๕๖ พันท้ายนรสิงห์ถวายเป็นชีวิต

# ภาพที่ ๕๖

## ภาพพื้นท่ายนรสิงห์ถวายเป็นชีวิต



ขอขอบคุณรูปภาพจาก[https://www.google.com/search?q=ภาพเขียน+ของ+พระวรวงศ์เธอ+วิจิตร+ภาพพื้นท่ายนรสิงห์&tbm=isch&bs=rimg:CeslcEZm2r\\_1kljubkUAMEB7li](https://www.google.com/search?q=ภาพเขียน+ของ+พระวรวงศ์เธอ+วิจิตร+ภาพพื้นท่ายนรสิงห์&tbm=isch&bs=rimg:CeslcEZm2r_1kljubkUAMEB7li)

สืบค้นเมื่อวันที่ 10/7/62



# พันท้ายนรสิงห์



ขอขอบคุณรูปภาพจาก<https://www.google.com/search?biw=1600&bih=757&tbm=isch&sa=1&ei=bBA0XeOsIMam9QPvy4PQAQ&q=พันท้ายนรสิงห์ถวายชีวิต&oq=เสีบค้นเมื่อวันที่ 10/7/62>

ขอขอบคุณรูปภาพจาก<https://www.google.com/search?q=ศาลพันท้ายนรสิงห์ถวายชีวิต&tbm=isch&tbs=ring:CX0RDHL1Y5XoljjZWAwrtaP2-O0qเสีบค้นเมื่อวันที่ 10/7/62>



# ศาลพันท้ายนรสิงห์ สมุทรสาคร





ผู้พระนิพนธ์

พระเจ้าบรมวงศ์เธอ กรมพระนราธิปประพันธ์พงศ์



# ภาพเขียน

นายทอง (พระวรวงศ์วาตวิจิตร)

# ลักษณะการประพันธ์ ( โคลงสี่สุภาพ )

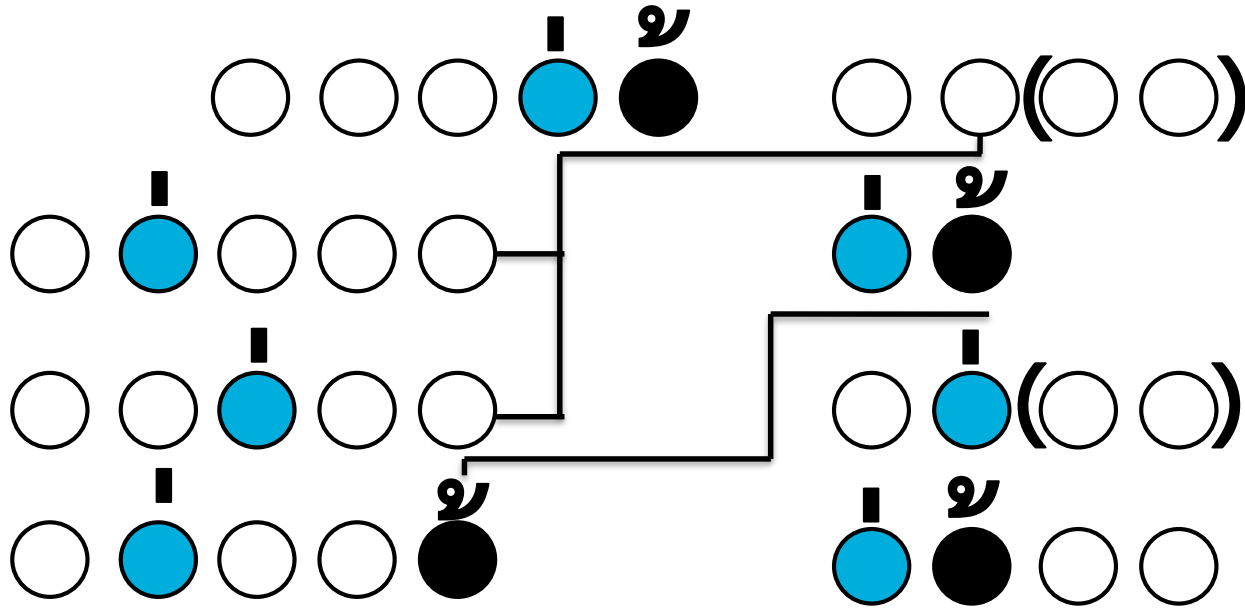

จำนวน ๔ บท



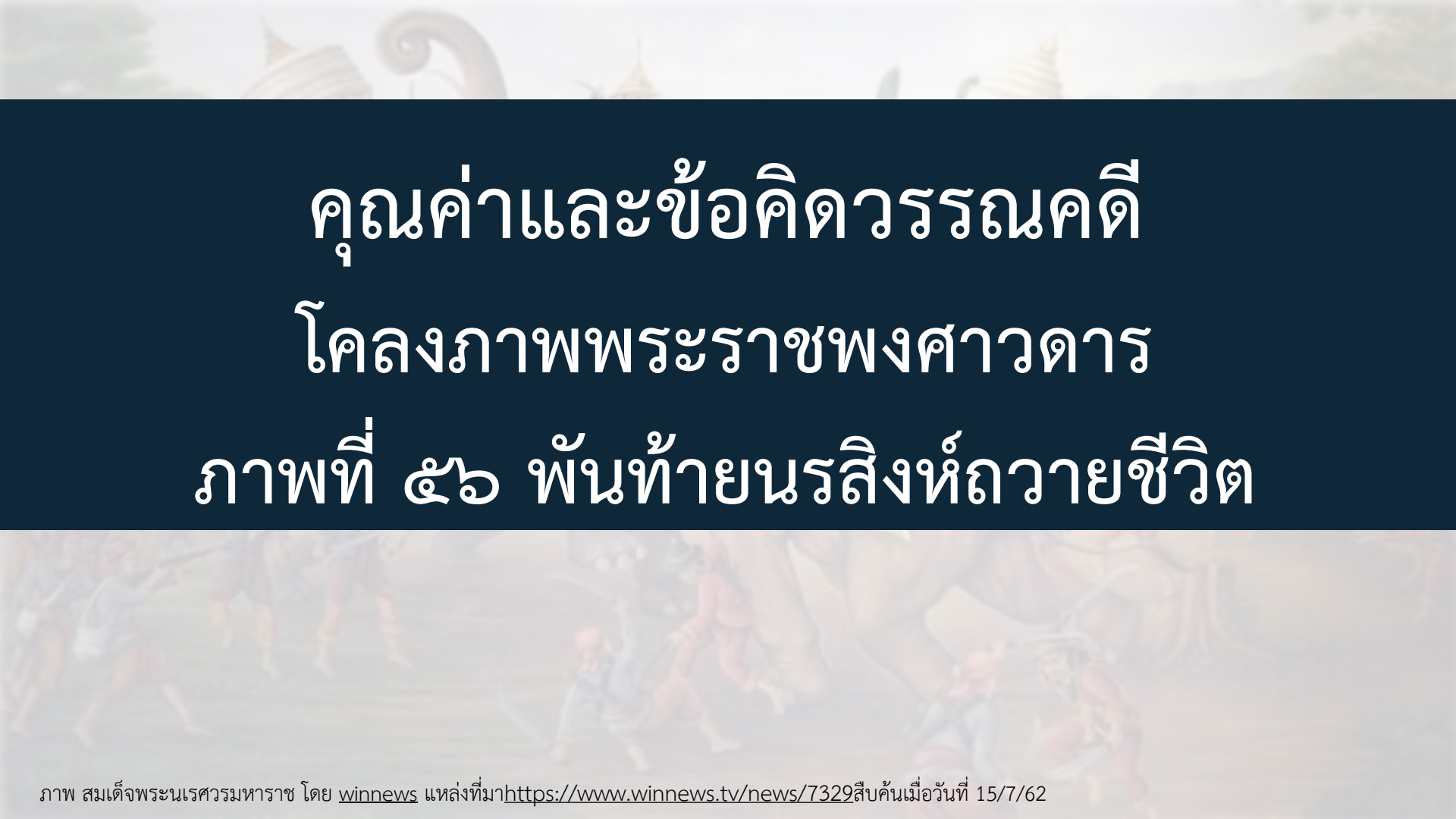

# คุณค่าและข้อคิดวรรณคดี โคลงภาพพระราชพงศาวดาร ภาพที่ ๕๖ พันท้ายนรสิงห์ถวายเป็นชีวิต



- ด้านเนื้อหา

- ด้านวรรณศิลป์

- ด้านสังคม

- ความรู้และข้อคิดที่ได้รับ

# คุณค่าด้านเนื้อหา

โคลงภาพพระราชพงศาวดาร  
ภาพที่ ๕๖ พันท้ายนรสิงห์ถวายเป็นชีวิต





# คุณค่าด้านเนื้อหา

กล่าวถึงวีรกรรมของพันท้ายนรสิงห์ ซึ่งเป็นแบบอย่างของข้าราชการสำนึกรับผิดชอบ แสดงให้เห็นถึงความจงรักภักดี ความซื่อสัตย์ ความกตัญญู



# คุณค่าด้านเนื้อหา

ยอมรับวิถีชีวิตเพื่อรักษาความศักดิ์สิทธิ์  
ของกฎหมายและพระเกียรติยศของ  
สมเด็จพระเจ้าเสือ



ภูมิพลอบกลับตั้ง  
จำสั่งเพชรฆาตพัน  
โชนเรือกับหัวพัน  
ศาลสืบกฤตติคุณเค้า

ขอบรรร ลัยพ่อ  
ฟาดเกล้า  
เช่นที่ ศาลแล  
คติไว้ในสยาม



# คุณค่าด้านวรรณศิลป์

โคลงภาพพระราชพงศาวดาร

ภาพที่ ๕๖ พันท้ายนรสิงห์ถวายเป็นชีวิต



# คุณค่าด้านวรรณศิลป์

การเลือกใช้ถ้อยคำสั้นกะทัดรัด  
แต่ได้เนื้อความโดยใช้โคลงสี่สุภาพ  
เพียง ๔ บท



สรรเพชญ์ที่แปดเจ้า  
เสด็จประพาสทรงปลา  
ล่องเรือเอกไชยมา  
คลองคดโขนเรือค้ำ

อยุธยา  
ปากน้ำ  
ถึงโคก ขามพ้อ  
ซัดไม้หักสลาย



พันท้ายตกประหม่าสิ้น สติคิด  
โดดจากเรือทูลอุทิศ โทษร้อง  
พันท้ายนรสิงห์ผิด บทฆ่า เลี้ยเทอญ  
หัวกับโขนเรือต้อง คู่เส้นทำศาล

ภูบาลบำเหน็จให้  
พันไม้ออมอยู่ยอม  
พระโปรดเปลี่ยนโทษปลอม  
พันกราบทูลตัดด้วย

โทษถนอม ใจนอ  
มอดม้วย  
พันรูป แทนพ่อ  
ท่านทิ้งประเพณี

ภูมิพลอบกลับตั้ง  
จำสั่งเพชฌฆาตฟัน  
โขนเรือกับหัวพัน  
ศาลสืบกฤตติคุณเค้า

ขอบรรร ลัยพ่อ  
ฟาดเกล้า  
เช่นที่ ศาลแล  
คติไว้ในสยาม

# คุณค่าด้านวรรณศิลป์

การเลือกใช้ถ้อยคำสัมผัสอักษร





ภูบาลบำเหน็จให้  
พันไม้ออมอยู่ยอม  
พระโปรดเปลี่ยนโทษปลอม  
พันกราบทูลตัดด้วย

โทษถนอม ใจนอ  
มอดม้วย  
พันรูป แทนพ่อ  
ท่านทิ้งประเพณี

# คุณค่าด้านสังคม

โคลงภาพพระราชพงศาวดาร

ภาพที่ ๕๖ พันท้ายนรสิงห์ถวายเป็นชีวิต



# คุณค่าด้านสังคม

แสดงออกให้เห็นถึงคุณธรรม  
ค่านิยมของคนไทย



# ความรู้และข้อคิดที่ได้รับ

โคลงภาพพระราชพงศาวดาร  
ภาพที่ ๕๖ พันท้ายนรสิงห์ถวายชีวิต





พิจารณาคำประพันธ์ที่มีศิลปะการใช้  
ภาษาที่ใช้คำน้อยแต่มีเนื้อความมาก  
และแสดงภาพได้ชัดเจน



นักเรียนคิดว่า ในสังคมปัจจุบันมี  
บุคคลเช่น **พันท้ายนรสิงห์** อยู่มาก  
หรือน้อยเพียงใด เพราะเหตุใด



นักเรียนคิดว่า พันท่ายนรสิงห์  
เป็นแบบอย่างที่ดีสำหรับวัยของ  
นักเรียนในเรื่องใด





อนุสาวรีย์พันท้ายนรสิงห์

อักษรรินทร์ "พันท้ายนรสิงห์"

สงฆ์ให้อับชงาย

บดินทรเดชา

อักษรรินทร์ อักษรรินทร์



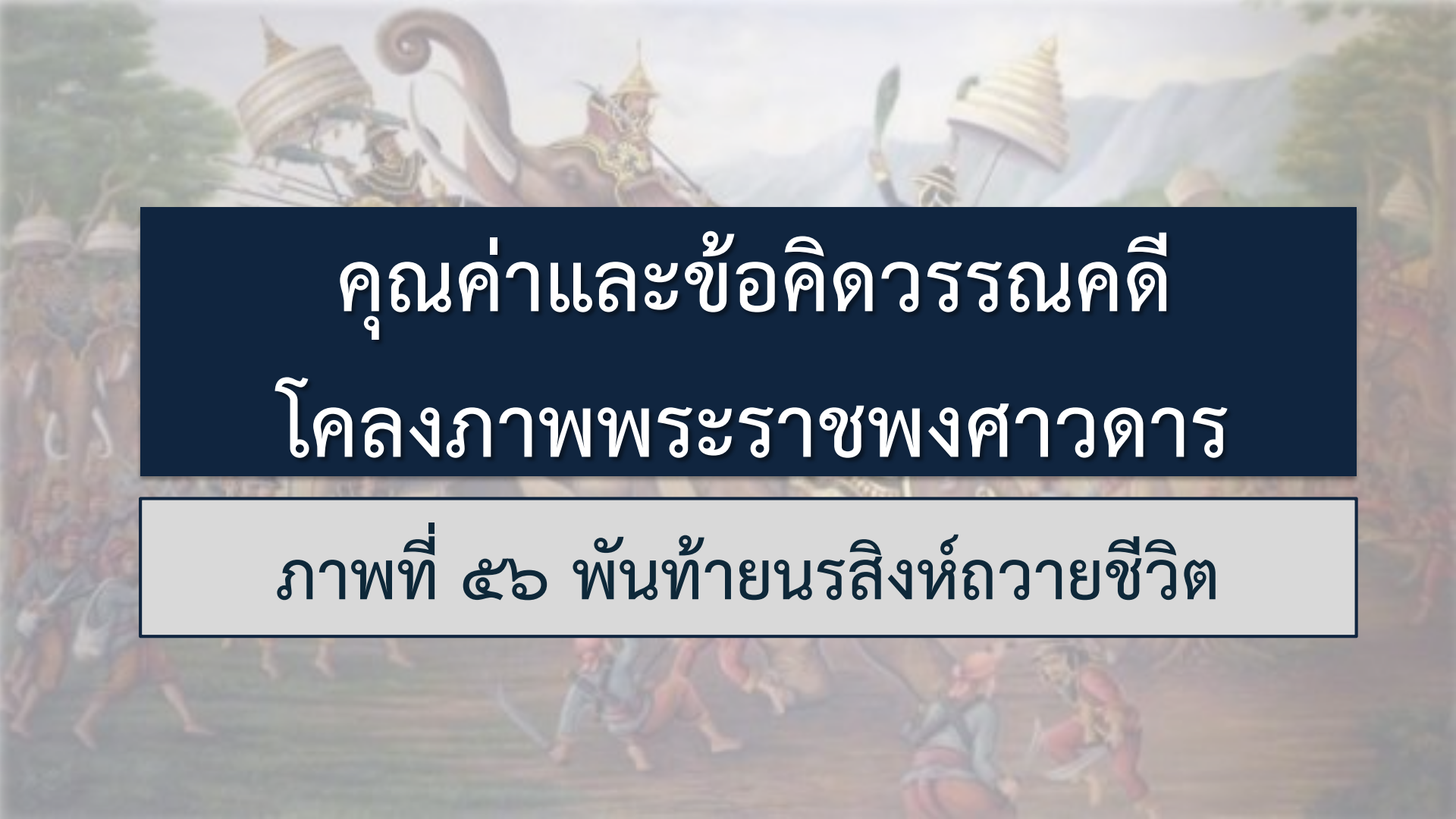

คุณค่าและข้อคิดวรรณคดี  
โคลงภาพพระราชพงศาวดาร

ภาพที่ ๕๖ พันท้ายนรสิงห์ถวายเป็นชีวิต