

## ใบความรู้ที่ ๑ เรื่อง ฉากละคร

หน่วยการเรียนรู้ที่ ๒ เรื่อง สร้างงานศิลป์ผ่านละครเวที

แผนการจัดการเรียนรู้ที่ ๑ เรื่อง ฉากละคร

รายวิชา ศิลปะ (ทัศนศิลป์) รหัสวิชา ศ๒๓๑๐๑ ภาคเรียนที่ ๑ ชั้นมัธยมศึกษาปีที่ ๓

### ใบความรู้ที่ 1 เรื่อง ฉากละคร (Setting)

#### ความหมาย

ฉากละคร หมายถึง สถานที่ที่เป็นสิ่งแวดล้อมหรือสภาพแวดล้อมของตัวละครและเป็นพื้นที่สำหรับการแสดง โดยสถานที่นี้จะออกแบบเพื่อให้เน้นการกระทำและความขัดแย้งของตัวละครและแสดงถึงสถานที่ เวลา ยุคสมัยอย่างชัดเจน เพื่อให้เห็นสภาพแวดล้อมของตัวละครมากยิ่งขึ้น ช่วยให้ผู้ชมสามารถเข้าใจบริบทของการแสดงและเรื่องราวมากยิ่งขึ้น

การออกแบบฉากที่ดีจะช่วย

.....

.....

.....

.....

.....

.....

#### ประวัติศาสตร์ ฉากละคร

ฉากละคร สมัย กรีก-โรมัน

ฉากละคร สมัย เรอเนสซองส์

ฉากละคร สมัย ศตวรรษที่ 19 - ปัจจุบัน



#### ยุคกรีก-โรมัน

มีการใช้ฉากละครที่เป็นภาพวาดขนาดใหญ่ และใช้อุปกรณ์ประกอบฉากต่าง ๆ ที่มีลักษณะเหมือนจริงหรือที่เรียกว่า Realistic setting โดยชาวโรมันจะใช้เครื่องประกอบฉากที่สามารถแยกเป็นชิ้น ๆ แต่ทำสีเลียนแบบของจริง หรือบางครั้งอาจนำของจริงเข้ามาใช้ในฉากเลย อย่างการนำเสาโรมันมาตกแต่งให้สวยงามแล้วนำเข้าฉาก หรือการใช้เครื่องประกอบฉากที่ลอกเลียนแบบธรรมชาติ เช่น ภูเขา ถ้ำ ก่อนหิน เป็นต้น

### ยุคเรอเนสซองส์

ฉากละครในยุคนี้มีการปรับเปลี่ยนเป็นลักษณะของหลังระบายที่แบ่งเป็นชั้น ๆ ลึกเข้าไปในเวทีหรือเรียกว่า “.....” โดยแต่ละชั้นจะถูกบรรจุवादลงพื้นผ้าใบหรือวัสดุที่แตกต่างไปตามยุคสมัย จากศิลปินที่มีชื่อเสียง वादเป็นภาพอาคารสิ่งปลูกสร้างที่มีลวดลายวิจิตรงดงาม

### ยุคศตวรรษที่ 19 - ปัจจุบัน

ฉากที่มีลักษณะเป็นภาพวาดสองมิติ เริ่มเสื่อมความนิยมลงด้วยแนวคิดที่ว่า ฉากสองมิติ เป็นเพียงการแสดงให้เห็นว่าศิลปินที่วาดมีฝีมือมากน้อยเพียงใด แต่ไม่สามารถสะท้อนแนวคิดที่แท้จริงของบทละคร ฉากละครแบบใหม่ ๆ จึงมีกลไกซับซ้อนขึ้น ปรากฏเป็นฉากละครแบบสามมิติที่ประยุกต์เทคนิคแบบใหม่ ๆ เข้าไป เช่น แสงสี ระบบกลไก การถ่ายภาพจากโปรเจคเตอร์ เป็นต้น ซึ่งเอื้ออำนวยให้สามารถนำเสนอบทละครได้อย่างตรงตาม ความต้องการของผู้กำกับและนักแสดง โดยได้พัฒนามาอย่างต่อเนื่อง ในปัจจุบันฉากละครมีความหลากหลายมากขึ้นอยู่กับผู้กำกับว่าต้องการจะนำเสนอฉากละครและบทละครในรูปแบบใด

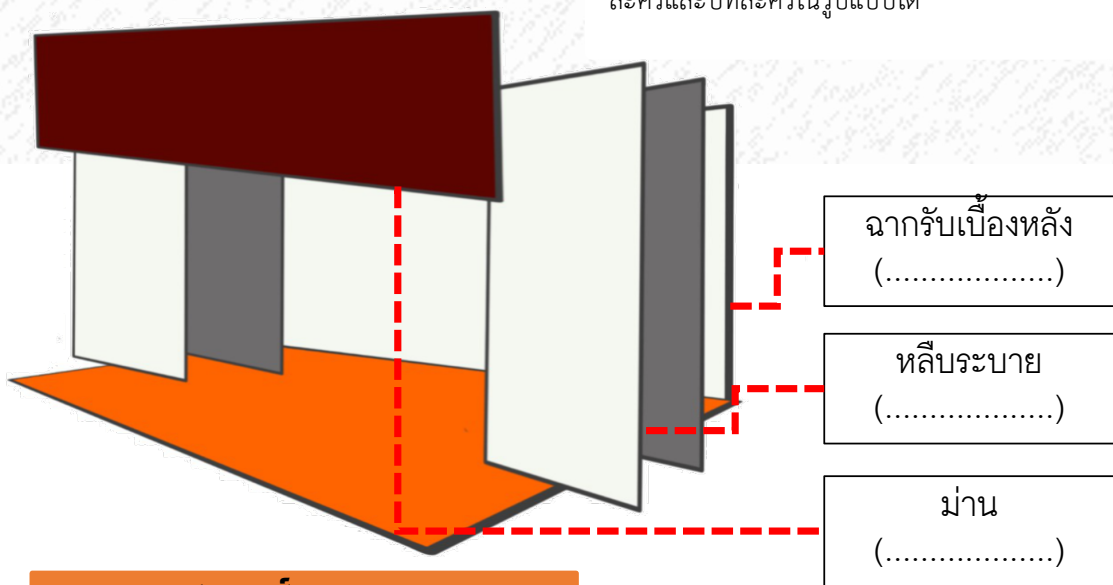

### ยุคเรอเนสซองส์

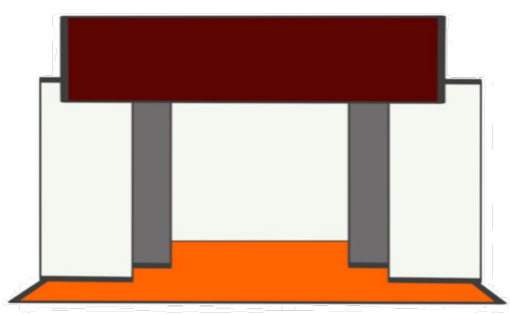

## ส่วนประกอบของฉากละคร

ฉากละครประกอบด้วย 3 ส่วน

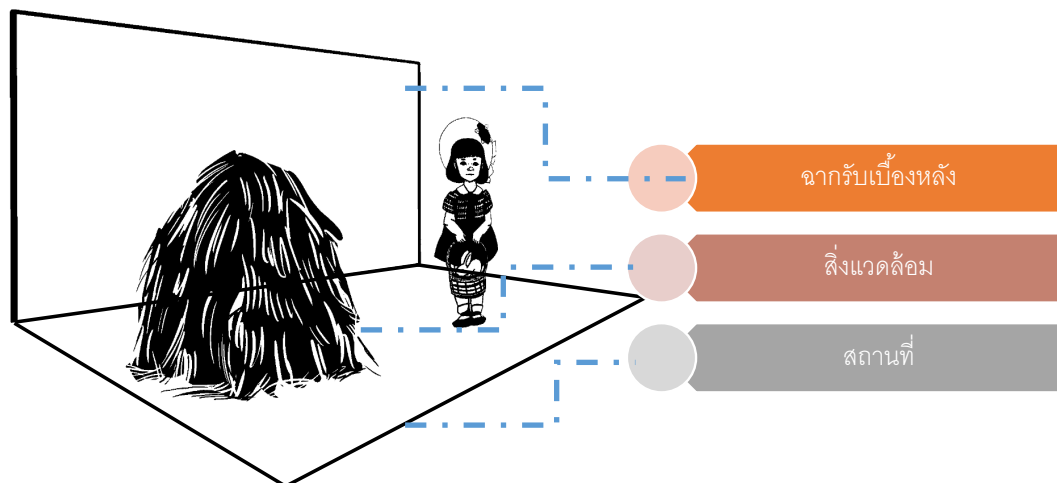

สถานที่ (Place)

สิ่งแวดล้อม (Local)

ฉากรับเบื้องหลัง (Scenery)

- บริเวณทั้งหมดของการแสดงที่มีส่วนประกอบอื่น ๆ และนักแสดงอยู่
- อุปกรณ์ประกอบฉากทุกชิ้นที่ปรากฏอยู่หน้าฉาก รวมทั้งตัวนักแสดง และแสงเสียง
- ฉากส่วนที่อยู่ด้านหลังสุดของนักแสดงและอุปกรณ์ประกอบฉาก สามารถออกแบบได้หลากหลายขึ้นอยู่กับฉากนั้น ๆ

## รูปแบบฉาก (Form)

รูปแบบฉากเรียกอีกอย่างว่า types of stage setting หรือ physical set สามารถสื่อถึงสถานที่เหตุการณ์ต่าง ๆ ในฉากที่เกิดขึ้นได้อย่างชัดเจน สามารถแบ่งสถานที่ในฉากได้ 3 ชนิดดังนี้

### ฉากภายใน (Interior setting)

คือ ฉากที่แสดงภายในของสถานที่ใดสถานที่หนึ่ง ประกอบด้วยกำแพงอย่างน้อย 1 ด้าน หรือมีเครื่องประกอบฉากที่สื่อถึงตัวอย่างภายใน เช่น .....

.....

.....



## จากภายนอก (Exterior setting)

คือ ฉากที่แสดงภายนอกอาคาร ที่อยู่อาศัย ชายคา บ้าน รั้วหน้าบ้าน ในป่า ภูเขา หรือสถานที่ใดที่ปรากฏท้องฟ้าปกคลุมหรือปรากฏการณ์ธรรมชาติอย่างชัดเจน หรือมีเครื่องประกอบฉากที่สื่อถึง เช่น

.....  
.....

## ฉากผสมระหว่างจากภายในและจากภายนอก (combination of interior and exterior)

คือ ฉากที่ออกแบบให้สามารถเห็นได้ทั้งภายในและภายนอกของสถานที่นั้น ๆ โดยอาจใช้แสงในการเปิด-ปิดไฟช่วยแบ่งฉากภายในและภายนอก



## รูปแบบฉาก (Form)

มีออกแบบหลากหลายหลายรูปแบบ ขึ้นอยู่กับประสบการณ์และความสามารถของผู้ออกแบบฉาก เราสามารถแบ่งรูปแบบได้ดังนี้

- Drop and wing set หรือ ..... เป็นรูปแบบฉากที่มีหลังม่าน มีพื้นหลังในสุดเป็นฉากรับเบื้องหลัง Cutdrops หรือ Backdrop ด้านข้างเป็นหลังแบบ Wing drops มีลักษณะเป็นแบบทันสมัย (Stylization) หรือ แบบเหมือนจริง (Realism) หรือ แบบทูลูทรา (Theatricalism) ฉากประเภทนี้เหมาะกับการแสดงที่ ballet หรือ musical theatre หรือ modern dance

- Box set หรือ ..... เป็นรูปแบบฉากที่มีฝาด้าน 3 ด้าน และ 1 ด้าน เปิดให้ผู้ชมรับชม มีลักษณะแบบเหมือนจริง (Realism) หรือ แบบธรรมชาติ (Naturalism) แต่แสดงภาพเป็นลักษณะเหนือจริง

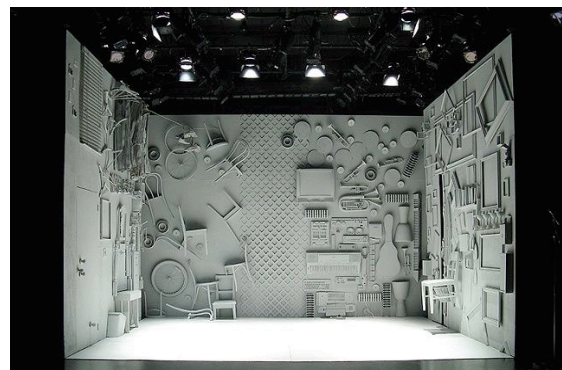

ฉากแบบ Box set มีด้านหนึ่งเปิดออกให้ผู้ชมเห็น

- Permanent set หรือ ..... หมายถึง รูปแบบฉากที่เป็นโครงสร้างถาวรไม่เปลี่ยนแปลงตลอดการแสดง ยกเว้นบางครั้งอาจนำเครื่องประกอบฉากที่เป็นโครงสร้างย่อย ที่เรียกว่า (Set pieces) หรือ แบบห้อยด้านบน (Flown units) มีลักษณะเข้าได้ดีกับฉากแบบโครงสร้าง (Formalism)
- Unit set หรือ ..... เป็นรูปแบบฉากที่เป็นโครงสร้างไม่ถาวร สามารถเปลี่ยนแปลงตลอดการแสดง มักขึ้นรูปทรงง่าย ๆ ที่จะเปลี่ยนความหมายไปเมื่อเปลี่ยนตำแหน่ง
- Symbolic set หมายถึง รูปแบบฉากที่ใช้สัญลักษณ์ต่าง ๆ มาสื่อความคิดของบทละครที่ต้องการสื่อสารกับผู้ชม โดยรับเลือกและตัดสินใจจากผู้กำกับ เช่น ไม้กางเขนบ่งบอกถึงโบสถ์ ธงชาติ บ่งบอกถึงประเทศนั้น ๆ นกพิราบขาว บ่งบอกถึงความอิสระ เป็นต้น



ฉากในภาพ เห็นถึงบ้านที่โดนตัดผนังออก และเน้นโครงสร้าง

- Skeleton set หมายถึง รูปแบบฉากที่เน้นโครงสร้างของสิ่งก่อสร้างหรือสถานที่ฉากจะถูกตัดรายละเอียดออกหรือไม่บ่งบอกสถานที่แน่นอนว่าเป็นที่ไหนแต่สื่อความหมายถึงบทละครและเหตุการณ์ที่เกิดขึ้น
- Multi - set หรือ ..... หมายถึง รูปแบบฉากที่สร้างขึ้นโดย มีจุดมุ่งหมายให้เหตุการณ์มากกว่า 2 เหตุการณ์สามารถเกิดขึ้นได้ในสถานการณ์เดียวกันอย่างต่อเนื่องหรือเกิดขึ้นพร้อมกัน



# สไตล์จากละคร (style)

เป็นสิ่งที่จำเป็นอย่างมากสำหรับการออกแบบฉากละคร หากกำหนดสไตล์อย่างชัดเจน ผู้ออกแบบจะสามารถดำเนินการออกแบบได้อย่างเป็นระบบขั้นตอน โดยสามารถแบ่ง สไตล์ของฉากละครได้ดังนี้

**แบบธรรมชาติ** (.....) คือ ฉากที่ถอดแบบมาจากสถานที่จริงหรือบรรยากาศจริง เช่น ฉากในภาพยนตร์

**แบบเหมือนจริง** (.....) คือ ฉากที่เลียนแบบมาจากสภาพความเป็นจริง อย่างน้อย 80 – 90 % บนพื้นฐานความสมจริง โดยอาจตัดรายละเอียดบางส่วนที่ไม่จำเป็นออก แต่ยังคงสมจริงอยู่ เช่น เพดานห้อง ลวดลายบนพื้นห้อง

**แบบเรียบง่าย** (.....) คือ ฉากที่ตัดรายละเอียดที่ไม่จำเป็นออกทั้งหมด เหลือเพียงเครื่องประกอบฉากที่จำเป็นที่ต้องการให้ละครสื่อสารกับคนดูเท่านั้น เช่น โต๊ะอาหารสื่อถึงห้องอาหาร ต้นไม้หนึ่งต้นแทนต้นไม้ในป่า

**แบบเลือกเฉพาะส่วน** (.....) คือ ฉากที่เลือกเพียงประกอบของฉากที่มีความหมายเฉพาะและเหมาะสมกับละครเรื่องนั้น ๆ นำมาขยายให้ได้รูปแบบสีสรรที่เหมาะสม เป็นการเน้นฉากส่วนนั้น ๆ

**แบบเน้นแสดงอารมณ์ความรู้สึก** (.....) คือ ฉากที่แสดงความลับที่ซ่อนไว้ภายในจิตใจ เน้นการสีสรรอารมณ์และสื่อความคิดเห็น ไม่เน้นเรื่องรูปฟอร์ม ภาพที่เกิดขึ้นมักเป็นภาพเบลอ ๆ จาง ๆ

**แบบเน้นสำแดงอารมณ์** (.....) คือ ฉากที่เป็นสัญลักษณ์นิยมแบบเกินจริง เพื่อสร้างแรงกดดันทางอารมณ์ของละครนั้น ด้วยการบิดเบือนหรือขยายรูปทรง ด้วยการใส่แสงสีเสียงเข้าช่วย



ฉากนี้เป็นฉากที่เลียนแบบจากบ้านจริงแต่ตัดส่วนเพดานออก

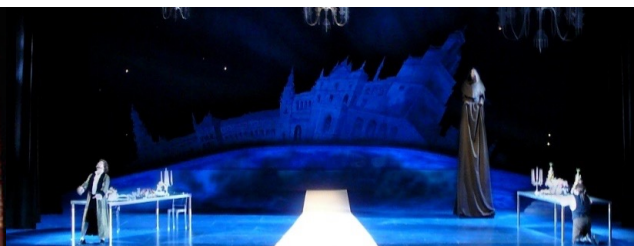

ฉากนี้เป็นฉากที่ตัดทุกส่วนเหลือเพียงโต๊ะอาหารเพื่อสื่อถึงห้องอาหาร

**แบบสัญลักษณ์** (.....) คือ ฉากแบบที่สามารถเนรมิตภาพความคิด และบรรยากาศ ผ่านเครื่องหมายหรือสัญลักษณ์ แทนความคิดให้ปรากฏในรูปวัตถุที่สามารถมองเห็นได้

**แบบแผงหลายชั้น** (.....) คือฉากจำนวนหลาย ๆ ชั้น โดยวาดภาพลงบนแผ่นไม้หลาย ๆ แผ่น แล้วตัดตามแบบเป็นชั้น ๆ สามารถตั้งอยู่ได้ด้วยตัวเองบนเวที เช่น ต้นไม้ แผงประตู

**แบบโครงสร้าง** (.....) คือ ฉากที่ไม่เน้นความเหมือนจริง หรือบ่งบอกว่าสถานที่นั้นเป็นสถานที่ใด ประเทศใด โดยเน้นไปที่โครงสร้างของวัตถุในฉากนั้น ๆ

**แบบโครงสร้างทางสถาปัตยกรรม** (.....) คือ ฉากที่เน้นพื้นหลังของตัวละคร เป็นแบบโครงสร้างทางสถาปัตยกรรมหรือกลไลต่าง ๆ ไม่แสดงพื้นผิว เน้นการตัดทอนเพื่อให้เกิดเคลื่อนไหวของนักแสดง เป็นไปได้ง่าย

**แบบทันสมัย หรือแบบการ์ตูน** (.....) คือ ฉากที่มีคุณลักษณะเฉพาะสามารถปรับเปลี่ยนไปได้ เป็นการใช้กราฟิก มีการขยายสัดส่วน บิดเบี้ยว และโครงสร้างของสัดส่วนต่าง ๆ มีสีสัน ลายเส้น และเป็นการเลียนแบบรูปฟอร์มแห่งความจริงแบบธรรมชาติ แต่มีรูปแบบเกินจริง ที่คุ้นเคยและใกล้ตัว เช่น ฉากในหนังการ์ตูน หนังสือตลก โดยจุดประสงค์คือต้องการแสดงถึงความสดใส

**แบบทูลุหระ** (.....) คือ ฉากที่นิยมใช้กับโรงละครแบบโพรซีเนียมเป็นหลัก (โรงละครแบบโพรซีเนียม เป็นพื้นที่การแสดง ถูกแบ่งออกจากบริเวณที่นั่งของผู้ชมอย่างชัดเจน ด้วยกรอบของเวที) มีการใช้หลืบให้เกิดประโยชน์ในการสร้างภาพและบรรยากาศ ทำให้เกิดความลึกมากยิ่งขึ้น



ฉากนี้สามารถเห็นได้ว่ามีแค่ส่วนที่เป็นโครงสร้าง

ฉากที่เน้นความรู้สึก จะเห็นว่าไม่มีรูปร่างแน่นอน

ฉากที่มีความเฉพาะ บิดเบี้ยว

# วิธีการวาดฉากและอุปกรณ์ที่ใช้

วิธีการวาดฉากละครมี 2 วิธีการ

## การวาดฉากละครแนวตั้ง

คือ การระบายสีฉากโดยฉากจะตั้งอยู่บนพื้นและถูกยึดกับกำแพงหรือโครงสร้างอื่น

## การวาดฉากละครแนวนอน

คือ การระบายสีฉากโดยนำฉากวางลงบนพื้นก่อน แล้วจึงนำมาติดตั้งโครงสร้างภายหลัง เป็นวิธีการนี้สามารถทำงานได้ง่ายที่สุด

## อุปกรณ์ที่ใช้ในการวาดฉาก



ดินสอ

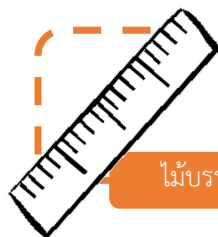

ไม้บรรทัด



ตลับเมตร

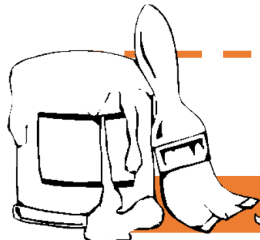

แปรงทาสี



พู่กัน



ถังน้ำ



เทปกาว



ผ้า



กระดาษเหลือใช้

Note.....

.....

.....

.....

.....

# วิธีสร้างจากเบื้องหลัง

สิ่งที่ควรคำนึงถึงเมื่อสร้างฉากรับเบื้องหลัง

มี 2 ประการ ได้แก่

## ขนาด

- ฉากรับเบื้องหลังเปรียบเสมือนภาพวาดขนาดใหญ่ เพราะฉะนั้น ผู้ที่ทำฉากรับเบื้องหลังต้องวางแผนว่าจะต้องใช้วัสดุอุปกรณ์ใดบ้างจำนวนมากน้อยเพียงใดเพื่อเพียงพอต่อการใช้งาน

## รายละเอียด

- เนื่องจากฉากรับเบื้องหลังเป็นภาพวาดขนาดใหญ่ ผู้ชมจะเห็นฉากจากระยะไกล เพราะฉะนั้นแล้ว รายละเอียดเล็กๆ ของภาพจำเป็นจะต้องถูกขยายให้ใหญ่ขึ้นเพื่อให้สามารถเห็นจากระยะไกล และจะต้องวางแผนให้ดีในเรื่องของการใช้สี เพราะสีบางสีเมื่อถูกแสงไฟตกกระทบอาจจะมองไม่เห็น

## การวาดฉากรับเบื้องหลัง มีวิธีการสร้าง 4 ขั้นตอน ดังนี้

### ขั้นตอนที่ 1 ออกแบบฉากรับเบื้องหลังขนาดจำลอง

- **ศึกษาบทละคร** ก่อนที่จะลงมือออกแบบฉากรับเบื้องหลังหรือ ส่วนประกอบอื่นๆ ในฉากละคร จะต้องศึกษาบทละครให้เข้าใจก่อน เช่น บรรยากาศของเรื่องเป็นอย่างไร มีองค์ประกอบอะไรบ้าง เป็นบทละครประเภทใด มีตัวละครสำคัญกี่ตัว เป็นต้น

- **เลือกฉากที่น่าสนใจ** เมื่อเข้าใจบทละครแล้วจึงเลือกฉากที่น่าสนใจที่ต้องการจะนำเสนอโดยอาจเลือกจากฉากที่เป็นฉากสำคัญของเรื่องหรือบรรยากาศโดยรวมของเรื่องก็ได้

- **การรวบรวมข้อมูล** สำหรับการออกแบบ เมื่อเลือกฉากที่สนใจได้แล้วจึงลงมือออกแบบโดยอาศัยข้อมูลจากบทละครและการสืบค้นเพิ่มเติม เช่น ต้องการวาดฉากรับเบื้องหลังจากบทละครที่เกี่ยวกับความบอยตามบทละครเหตุการณ์ที่เกิดขึ้นในเมืองเล็กๆ กลางๆ ทะเลทรายในศตวรรษที่ 18 ผู้ทำฉากจึงต้องหาข้อมูลเกี่ยวกับเมืองกลางทะเลทรายที่ความบอยอาศัยอยู่โดยศึกษารายละเอียดเกี่ยวกับสถาปัตยกรรมการแต่งกายของคนในเมืองบรรยากาศ เป็นต้น

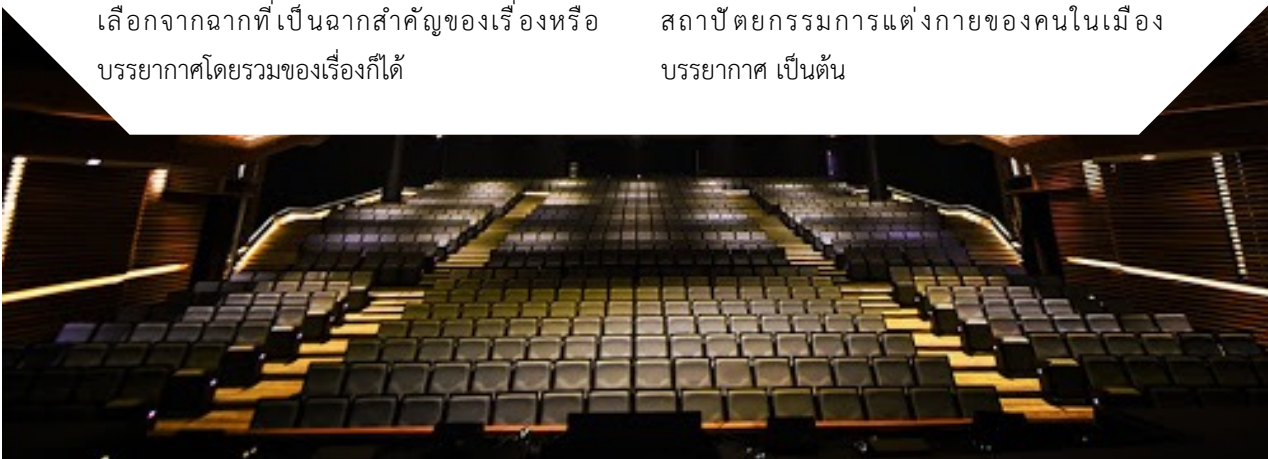

## - สำรองสถานที่และสภาพแวดล้อม

แบ่งออกเป็น 3 ส่วนดังนี้

**ขนาดของฉากรับเบื้องหลัง** วัดขนาดของฉากรับเบื้องหลังของจริงเพื่อนำมาทำเป็นสัดส่วนที่ย่อลงมาแล้วเพื่อทำแบบร่างในกระดาษสถานที่สำรองสถานที่บริเวณที่จะนำ ฉากรับไปตั้งว่าอยู่กลางแจ้ง (outdoor) หรืออยู่ภายในร่ม (Indoor) เพื่อใช้เป็นข้อมูลในการเลือกอุปกรณ์และสี

**การวาดแบบร่าง (ขนาดจำลอง)** ออกแบบฉากรับเบื้องหลังจากบทละครและข้อมูลที่รวบรวมมาได้ลงบนกระดาษตีตารางเพื่อกำหนดสัดส่วนภาพกำกับด้วยสัดส่วนย่อ

**เวลา** สำรองแสงเงาภายในสถานที่ที่จะนำฉากรับไปตั้งในเวลาที่จะมีการแสดงเพื่อใช้เป็นข้อมูลในการเลือกสี และเทคนิคพิเศษอื่นๆ เช่น หากมีการแสดงในเวลากลางวันจะต้องใช้สีที่ดูจริงจะมองเห็นรายละเอียดของฉากรับจะต้องใช้ไฟที่ดวงในการทำให้ฉากสว่าง เป็นต้น

## ขั้นตอนที่ 2 การเตรียมพื้นผิวของฉากรับเบื้องหลังสำหรับวาดระบายสี

- **สำรวจความสมดุลของฉากรับ** ให้ลองตั้งฉากขึ้น หรือวางระนาบกับพื้น สำรวจดูว่าฉากรับเอียงหรือโป่งพองหรือไม่แล้วจึงซ่อมแซม
- **สำรวจพื้นผิว** หากเป็นฉากเก่าที่เคยใช้แล้วให้สำรวจดูว่ามีเศษเทปกาว ลวดเย็บกระดาษ ตะปู และเศษวัสดุอื่นๆ หรือไม่ ให้กำจัดออกให้หมดพยายามทำพื้นผิวของฉากรับเบื้องหลังให้เรียบที่สุด
- **ระบายสีพื้นหลัง** แบ่งออกเป็น 2 กรณี
  - หากพื้นผิวของฉากรับเป็นสีอื่นๆ ที่ไม่ใช่สีขาวหรือเป็นลวดลายใดๆ ให้ระบายสีขาวทับทั้งหมด
  - \*ยกเว้นต้องการสีของฉากรับแบบนั้นอยู่แล้ว
  - หากพื้นผิวระบายด้วยสีขาวอยู่แล้วก็ไม่ต้องระบายเพิ่ม
  - การระบายสีพื้นหลังยังแยกออกเป็นอีกหลายประเภท เช่น การระบายสีเดียว การระบายสองสีไล่ระดับและอื่น ๆ เป็นต้น

### ขั้นตอนที่ 3 การร่างภาพลงบนฉากรับเบื้องหลังของจริงสี

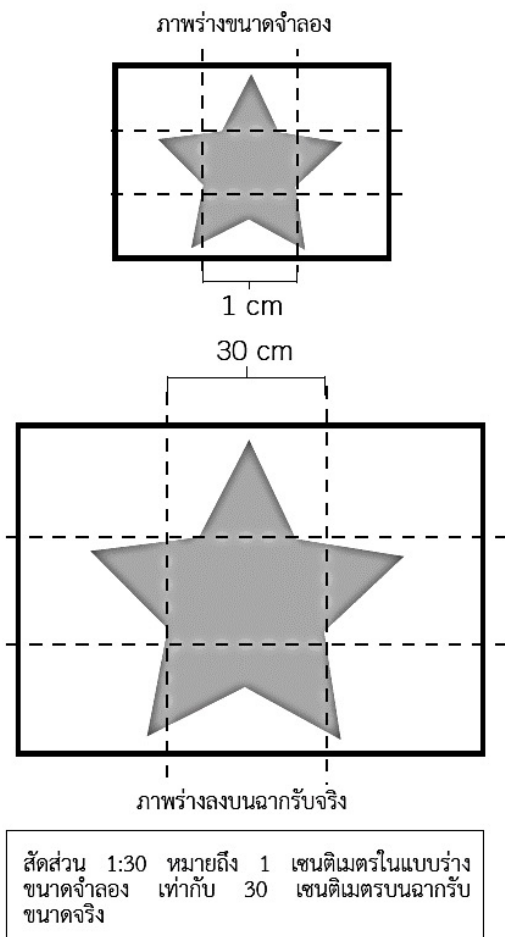

#### การตีสเกล

คือ การตีเส้นตารางเพื่อบอกขอบเขตของภาพที่จะวาดลงบนฉากรับขนาดจริงโดยเส้นตารางที่ดีจะตีลงบนแบบร่างที่เป็นส่วนย่อยของฉากรับขนาดจริงและตีเส้นตารางเดียวกันนี้ลงบนฉากรับขนาดจริง โดยต้องกำกับมาตราส่วนของเส้นตารางให้ชัดเจน อธิบายดังรูป

การตีเส้นสเกลจะช่วยให้การวาดฉากรับเบื้องหลังง่ายขึ้น และคลาดเคลื่อนน้อยลงเนื่องจาก ภาพถูกแบ่งออกเป็นช่องเล็ก ๆ จึงทราบขอบเขตที่จะวาดและระบายสี

การร่างภาพด้วยดินสอบนฉากรับจริงร่างตามแบบร่างขนาดจำลองโดยดูตามเส้นตาราง ร่างเพียงโครงร่างคร่าว ๆ แต่ต้องเห็นรูปร่างชัดเจนร่างในส่วนของภาพที่มีขนาดใหญ่



### ขั้นตอนที่ 4 ระบายสี

สิ่งที่ต้องคำนึงถึงสำหรับการระบายสีฉากรับเบื้องหลัง

- สีเพียงพอสำหรับระบายสีพื้นที่หนึ่ง ๆ หรือไม่ โดยเฉพาะสีที่ต้องผสมเป็นพิเศษ เพราะการผสมใหม่อาจจะทำให้ไม่ได้สีเดิม
- มีอุปกรณ์พร้อมและเพียงพอเหมาะสมกับการระบายสีบนพื้นที่ขนาดใหญ่

# การระบายสีมี 2 ขั้นตอน

## การระบายสีด้วยการถมให้เต็ม

การระบายสีด้วยการถมให้เต็ม (.....) หมายถึง การระบายสีภาพโดยรวมทั้งหมดซึ่ง ได้แก่ รูปร่างของวัตถุทั้งหมด (.....) และ พื้นหลัง (.....)

### การเก็บรายละเอียด

มี 2 ขั้นตอนที่สำคัญดังนี้

- การเก็บรายละเอียดเส้น (.....) คือ การเน้นภาพในส่วนของเส้นต่าง ๆ เพื่อให้ภาพมีมิติ และแยกออกเป็นสัดส่วน เส้นในที่นี้ อาจหมายถึง ลวดลายที่เห็นชัดเจนทั้งลวดลายที่เป็นเส้นตรงและเส้นโค้ง
- การเก็บรายละเอียดพื้นผิว (.....) คือ เทคนิคการระบายสีที่ทำให้เกิดลวดลายต่าง ๆ ทำให้เกิดความรู้สึกของพื้นผิวของฉากก่อให้เกิดพื้นผิวที่เหมือนกับวัสดุในธรรมชาติที่สุด เช่น ทราย อิฐ หิน ต้นไม้

## การแบ่งหน้าที่การทำจากรับเบื้องหลัง

ฝ่ายระบายสีฉาก (.....) มีหน้าที่แบ่งเอาไว้ชัดเจนโดยฝ่ายมาสีนี้จะทำงานร่วมกับผู้ออกแบบฉาก ฝ่ายหัวหน้างานทาสีฉากเรียกว่า shop foreman หรือ charge man โดยในทีมระบายสีจะแบ่งหน้าที่ต่าง ๆ ดังนี้

<p><b>Charge man</b> ผู้รับผิดชอบงานประสานงานระหว่างผู้ออกแบบและฝ่ายทาสี มีความรู้เรื่องการระบายสีดีเป็นผู้ที่สามารถให้คำปรึกษาเรื่องระบายสีได้อย่างดี</p>	<p><b>Layout man</b> เป็นผู้วางแผนงานและร่างรายละเอียดพื้นฐานซึ่งเป็น out line หรือรูปร่างโดยรวมของตัวชิ้นงาน</p>	<p><b>Lay-in man หรือ filler</b> เป็นผู้ที่ลงสีฉากชั้นแรก และเติมสีส่วนต่าง ๆ ตามที่กำหนด งานค่อนข้างง่าย เหมาะกับผู้มีประสบการณ์ทำงานน้อย</p>
<p><b>Detail man</b> เป็นผู้มีทักษะและประสบการณ์สูงมากทำงานเกี่ยวกับการตกแต่งรายละเอียดทั้งหมด</p>	<p><b>Paint boy</b> เป็นเจ้าหน้าที่ไร้สังกัดทำหน้าที่ดูแลเครื่องมือเครื่องใช้ ทำความสะอาด ทำกาวและผสมสี</p>	<p><b>Note</b>..... ..... ..... ..... .....</p>