

# รายวิชา ภาษาไทย

รหัสวิชา ท๒๑๑๐๑ ชั้นมัธยมศึกษาปีที่ ๑

หน่วยการเรียนรู้ที่ ๒

กาลครั้งหนึ่ง หนังสือเล่มหนึ่งมีชื่อว่าฉัน

**เรื่อง เขียนจนชำนาญ สรรสารสำคัญ (๕)**

ครูผู้สอน ครูธีรสุด ฉ่ำทรัพย์





# เรื่อง เขียนจนชำนาญ

## สรรสารสำคัญ (๕)



# จุดประสงค์การเรียนรู้

๑. ระบุสิ่งที่เห็นแล้วเขียนสื่อสารได้
๒. เขียนหรือแสดงขั้นตอนการแต่งบทประพันธ์ได้
๓. สะท้อนประโยชน์ของการเขียนร่างผลงานและนำเสนอได้





## กิจกรรมชวนคิด

“บทร้อยแก้ว และบทร้อยกรอง  
มีความแตกต่างกันอย่างไร”





# โคลงสี่สุภาพ

## ฉันทลักษณ์ของโคลงสี่สุภาพ

**คณะ** โคลงสี่สุภาพ ๑ บท มี ๓๐ คำ ไม่รวมคำสร้อย  
โคลงสี่สุภาพ ๑ บท แบ่งเป็น ๔ บาท เช่น “**เสียงลือเสียง  
เล่าอ้าง อันใด พี่เอ๋ย**” นับเป็น ๑ บาท ๑ บาทแบ่งเป็น  
๒ วรรค คือ วรรคหน้า เช่น “**เสียงลือเสียงเล่าอ้าง**” และ  
วรรคหลัง เช่น “**อันใด**”





## โคลงสี่สุภาพ

วรรคหน้า มี ๕ คำ วรรคหลังของบาทที่  
๑ - ๓ มี ๒ คำ วรรคหลังของบาทที่ ๔ มี ๔ คำ  
วรรคหลังของบาทที่ ๑ และ ๓ อาจมีคำสร้อย  
ต่อท้ายได้ เช่น **พี่เอ๋ย ฤพี่** คำสร้อยเหล่านี้จะมี  
หรือไม่มีก็ได้





# โคลงสี่สุภาพ

**คำสร้อย** หมายถึง คำหรือวลีที่ใช้ลงท้ายวรรค ท้ายบาท หรือท้ายบทร้อยกรอง เพื่อความไพเราะของเสียงและความชัดเจนของความหมายหรือเพื่อแสดงว่าจบตอน เช่น **นา เฮย ฤ บารนี้ แก่แม่ นา โสทธิ์เทอญ** คำสร้อยมักพบใช้ใน คำประพันธ์ประเภทร่ายและโคลง





# โคลงสี่สุภาพ

**สัมผัส** โคลงสี่สุภาพบังคับสัมผัสระหว่างวรรค หรือสัมผัสนอก ซึ่งเป็นสัมผัสสระ ๓ แห่งคือคำสุดท้ายของวรรคที่ ๒ ส่งสัมผัสไปยังคำสุดท้ายของวรรคที่ ๓ กับ ๕ และคำสุดท้ายของวรรคที่ ๔ ส่งสัมผัสไปยังคำสุดท้ายของวรรคที่ ๗ ดังปรากฏในโคลงตัวอย่าง ได้แก่ ไต - ไคร - ไหล - และ หล้า - อ้า







# โคลงสี่สุภาพ

โคลงสี่สุภาพอาจมีสัมผัสภายในวรรคที่เรียกว่า **สัมผัสใน** ซึ่งเป็นได้ทั้งสัมผัสสระและสัมผัสอักษร เพื่อเสริมให้โคลงมีความไพเราะยิ่งขึ้นเช่น **ภ - เล่า,**  
**ย่อม - ยอ, หลับ - ไหล, เอง - อ้า**





## โคลงสี่สุภาพ

โดยทั่วไปโคลงสี่สุภาพไม่บังคับสัมผัสระหว่างบท  
แต่ถ้ามีสัมผัสระหว่างบท จะเรียกว่า ร้อยโคลง  
โดยจะให้คำสุดท้ายของบทไปสัมผัสกับคำที่ ๑ ๒ ๓  
๔ หรือ ๕ ของวรรคแรกในโคลงบทถัดไป





# โคลงสี่สุภาพ

## เอกโท

โคลงสี่สุภาพบังคับรูปวรรณยุกต์เอกและโท โดยกำหนดให้ใช้คำที่มีรูปวรรณยุกต์เอกหรือคำตาย (เรียกว่าคำเอก) ๗ คำ และคำที่มีรูปวรรณยุกต์โท (เรียกว่าคำโท) ๔ คำ





## โคลงสี่สุภาพ

คำเอกจะอยู่คำที่ ๔ ของวรรคแรกคำที่ ๒ ของวรรคที่ ๓ คำที่ ๑ ของวรรคที่ ๔ คำที่ ๓ ของวรรคที่ ๕ คำที่ ๒ ของวรรคที่ ๖ คำที่ ๒ ของวรรคที่ ๗ และคำที่ ๑ ของวรรคที่ ๘ คำโทจะอยู่ที่ คำที่ ๕ ของวรรคแรกทำที่ ๒ ของวรรคที่ ๔ คำที่ ๕ ของวรรคที่ ๗ และคำที่ ๒ ของวรรคที่ ๘ ดังปรากฏในโคลงตัวอย่างนี้





## โคลงสี่สุภาพ

คำเอก ได้แก่ เล่า ย่อม ท้าว พี่ ตีน พี่ อย่า

คำโท ได้แก่ อ่าง หล้า อ้า ได้

บางครั้งคำเอกโทในวรรคที่ ๑ สามารถสลับตำแหน่งกันได้  
ในกรณีที่หาคำเอกคำโทมาใช้ไม่ได้ก็อนุโลมให้ใช้คำเอกโทชแทน  
คำเอกและใช้คำโทโทชแทนคำโทได้แต่ไม่นิยมใช้





## โคลงสี่สุภาพ

**คำเอกโทษ** คือ คำที่รูปวรรณยุกต์เดินเป็นรูปโท แต่เปลี่ยนมาใช้รูปวรรณยุกต์เอก โดยคงเสียงรูปวรรณยุกต์ให้เหมือนเดิม เช่น ลู เป็น ลู

**คำโทโทษ** คือ คำที่รูปวรรณยุกต์เดินเป็นรูปเอก แต่เปลี่ยนมาใช้รูปวรรณยุกต์โท โดยคงเสียงรูปวรรณยุกต์ให้เหมือนเดิม เช่น ย่า เขียนเป็น หย่า

ที่มา หนังสือ กวีวิจารณ์วรรณนา





## ตัวอย่าง โคลงสี่สุภาพ

มหาอาวาสสร้อย  
ชินรูปองค์อุฬาร  
อมรगतค่าควรปาน  
ถวายเป็นระนมน้อมหน้า

ศรีสถาน  
เลิศล้ำ  
บุรีนี้่ง นุชเอ่  
เพื่อน้อง นาริรมย์





# แผนผังชั้นหลักษณ์

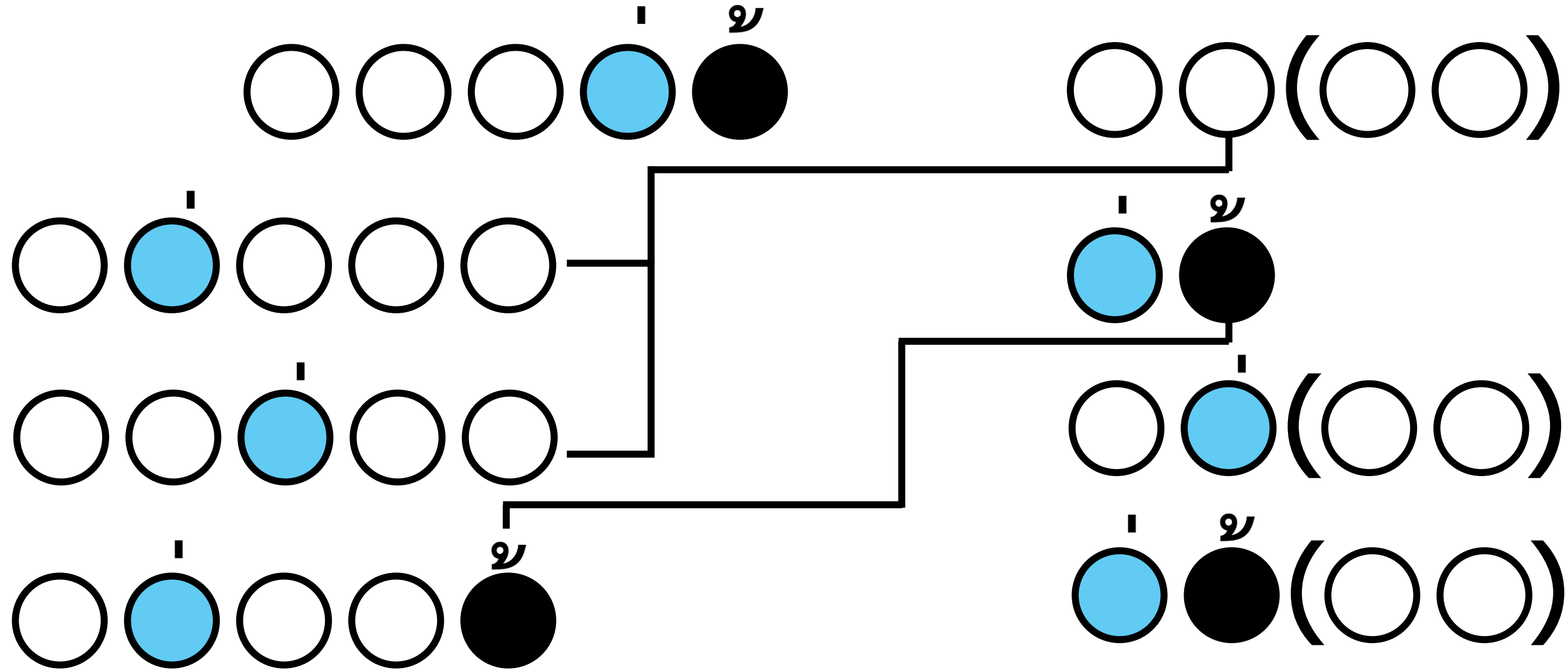





## โคลงโลกนิติ (โคลง-โลก-กะ-นิต)

### ประวัติและความเป็นมา

โคลงโลกนิติเป็นบทประพันธ์ที่มีมาตั้งแต่สมัยกรุงศรีอยุธยา ไม่ปรากฏนามผู้แต่งที่ชัดเจน เนื่องจากเป็นสุภาษิตเก่าที่ถูกนำมาร้อยเรียงเป็นคำโคลง ต่อมาเมื่อถึงสมัยพระบาทสมเด็จพระนั่งเกล้าเจ้าอยู่หัว (ร.๓) ทรงปฏิสังขรณ์วัดพระเชตุพนวิมลมังคลาราม (วัดโพธิ์)





## โคลงโลกนิติ (โคลง-โลก-กะ-นิต)

และประสงค์ให้มีการนำโคลงโลกนิติมาจารึกลงแผ่น  
ศิลาติดไว้เป็นธรรมทาน เพื่อที่ประชาชนจะได้ศึกษา  
คติธรรมจากบทประพันธ์





## โคลงโลกนิติ (โคลง-โลก-กะ-นิต)

ผู้ที่ได้รับมอบหมายให้นำโคลงโลกนิติมาชำระใหม่ (คัดลอก แก้ไข/ปรับปรุง) คือ สมเด็จพระเจ้าบรมวงศ์เธอ กรมพระยาเดชาดิศร โดยท่านได้ปรับปรุงโคลงโลกนิติให้ได้รับความถูกต้อง และไพเราะ





## โคลงโลกนิติ (โคลง-โลก-กะ-นิต)

โคลงโลกนิติ มีลักษณะคำประพันธ์ คือ เป็นโคลงสี่สุภาพ ซึ่งเป็นคำประพันธ์ที่แต่งยาก เนื่องจากมีการบังคับตำแหน่งคำเอก (คำที่สะกดด้วยวรรณยุกต์เอก) ๗ แห่ง และคำโท (คำที่สะกดด้วยวรรณยุกต์โท) ๔ แห่ง



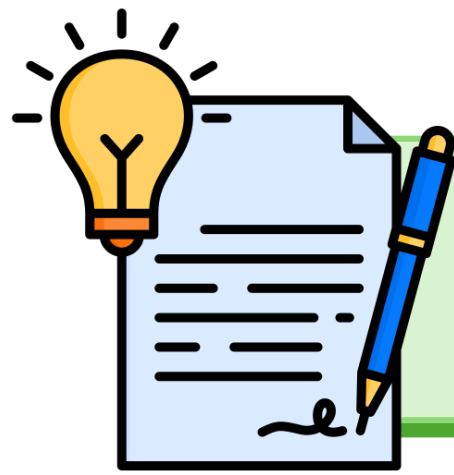

## เนื้อหาของโคลงโลกนิติ

โคลงโลกนิติ มีเนื้อหาที่เป็นเรื่องราวคำสอนที่หลากหลาย เช่น การคบคน การวางตน ความรอบคอบ ความกตัญญู ความเพียร เป็นต้น โดยมีทั้งการสอนอย่างตรงไปตรงมา และการเปรียบเทียบ





## ตัวอย่าง โคลงโลกนิติ

ปลาร้าพันห่อด้วย  
ใบก็เหม็นคาวปลา  
คือคนหมู่ไปหา  
ได้แต่ร้ายร้ายฟุ้ง

ใบคา  
คละคลุ้ง  
คบเพื่อน พาลนา  
เฟื่องให้เสียพงศ์





## ตัวอย่าง โคลงโลกนิติ

หมายถึง ปลาร้าหากห่อด้วยใบคา ใบคาก็จะติด  
กลิ่นเหม็นนั้นด้วย เช่นเดียวกับคนที่คบหากับ  
คนพาลย่อมจะทำให้ตนเองเสื่อมเสียชื่อเสียงไป  
ด้วย





# ลงมือทำ จดจำได้

ให้นักเรียนศึกษาใบความรู้เรื่อง

“เขียนจนชำนาญ ธุรสารสำคัญ (๕)”

เมื่อเสร็จแล้ว ให้ปฏิบัติใบงานที่ ๑๑

เขียนจนชำนาญ ธุรสารสำคัญ (๕)

แล้วนำเสนอตามลำดับ







# ใบความรู้ที่ ๑๑

## เรื่อง เขียนจนชำนาญ สรรสารสำคัญ (๕)



ใบความรู้ที่ ๑๑ เรื่อง เขียนจนชำนาญ สรรสารสำคัญ (๕)  
 หน่วยการเรียนรู้ที่ ๒ เรื่อง กาลครั้งหนึ่ง หนังสือเล่มหนึ่งมีชื่อว่าฉัน  
 แผนการจัดการเรียนรู้ที่ ๑๑ เรื่อง เขียนจนชำนาญ สรรสารสำคัญ (๕)  
 รายวิชา ภาษาไทย รหัสวิชา ท๒๑๐๑ ภาคเรียนที่ ๑ ชั้นมัธยมศึกษาปีที่ ๑

ฉันทลักษณ์ของโคลงสี่สุภาพ

คณะ

โคลงสี่สุภาพ ๑ บท มี ๓๐ คำ ไม่รวมคำสร้อย โคลงสี่สุภาพ ๑ บท แบ่งเป็น ๔ บาท เช่น “เสียงลือเสียงเล่าอ้าง อันใด พี่เอย” นับเป็น ๑ บาท ๑ บาทแบ่งเป็น ๒ วรรค คือ วรรคหน้า เช่น “เสียงลือเสียงเล่าอ้าง” และวรรคหลัง เช่น “อันใด”

วรรคหน้า มี ๕ คำ วรรคหลังของบาทที่ ๑ - ๓ มี ๒ คำ วรรคหลังของบาทที่ ๔ มี ๔ คำ วรรคหลังของบาทที่ ๑ และ ๓ อาจมีคำสร้อยต่อท้ายได้ เช่น พี่เอย ฤพี่ คำสร้อยเหล่านี้จะมีหรือไม่มีก็ได้

คำสร้อย หมายถึง คำหรือวลีที่ใช้ลงท้ายวรรค ท้ายบาท หรือท้ายบทหรือกรอง เพื่อความไพเราะของเสียงและความชัดเจนของความหมายหรือเพื่อแสดงว่าจบตอน เช่น นา เหย ฤ บารณี แก่แม่เนา โสตร์เถอญ คำสร้อยมักพบใช้ในคำประพันธ์ประเภทร่ายและโคลง

สัมผัส

โคลงสี่สุภาพบังคับสัมผัสระหว่างวรรค หรือสัมผัสนอกซึ่งเป็นสัมผัสสระ ๓ แห่งคือคำสุดท้ายของวรรคที่ ๒ ส่งสัมผัสไปยังคำสุดท้ายของวรรคที่ ๓ กับ ๕ และคำสุดท้ายของวรรคที่ ๔ ส่งสัมผัสไปยังคำสุดท้ายของวรรคที่ ๗ ดังปรากฏในโคลงตัวอย่างได้แก่ ไต - ไคร - ไหล - และ หล้า - อ้า

โคลงสี่สุภาพอาจมีสัมผัสภายในวัดที่เรียกว่าสัมผัสในซึ่งเป็นได้ทั้งสัมผัสสระและสัมผัสอักษรเพื่อเสริมให้โคลงมีความไพเราะยิ่งขึ้นเช่น ฤ - เล่า, ย่อม - ยอ, หลับ - ไหล, เอง - อ้า

โดยทั่วไปโคลงสี่สุภาพไม่บังคับสัมผัสระหว่างบท แต่ถ้ามีสัมผัสระหว่างบทจะเรียกว่าร้อยโคลงโดยจะให้คำสุดท้ายของบทไปสัมผัสกับคำที่ ๑ ๒ ๓ ๔ หรือ ๕ ของวรรคแรกในโคลงบทถัดไป

เอกโท

โคลงสี่สุภาพบังคับรูปวรรณยุกต์เอกและโทโดยกำหนดให้ใช้คำที่มีรูปวรรณยุกต์เอกหรือคำตาย (เรียกว่าคำเอก) ๗ คำและคำที่มีรูปวรรณยุกต์โท (เรียกว่าคำโท) ๔ คำ

คำเอกจะอยู่คำที่ ๔ ของวรรคแรกคำที่ ๒ ของวรรคที่ ๓ คำที่ ๑ ของวรรคที่ ๔ คำที่ ๓ ของวรรคที่ ๕ คำที่ ๒ ของวรรคที่ ๖ คำที่ ๒ ของวรรคที่ ๗ และคำที่ ๑ ของวรรคที่ ๘ คำโทจะอยู่ที่คำที่ ๕ ของวรรคแรกทำที่ ๒ ของวรรคที่ ๔ คำที่ ๕ ของวรรคที่ ๗ และคำที่ ๒ ของวรรคที่ ๘ ดังปรากฏในโคลงตัวอย่างนี้

คำเอก ได้แก่ เล่า ย่อม ท้าว พี่ ตีน พี่ อย่า

คำโท ได้แก่ อ้าง หล้า อ้า ได้

บางครั้งคำเอกโทในวรรคที่ ๑ สามารถสลับตำแหน่งกันได้

ในกรณีที่หาคำเอกคำโทมาใช้ไม่ได้ก่อนโลมให้ใช้คำเอกโทชแทนคำเอกและใช้คำโทโทชแทนคำโทได้ แต่ไม่นิยมใช้

คำเอกโทช คือคำที่มีรูปวรรณยุกต์เดินเป็นรูปโทแต่เปลี่ยนมาใช้รูปวรรณยุกต์เอกโดยคงเสียงรูปวรรณยุกต์ให้เหมือนเดิมเช่นสู้เป็นสู้



# ใบความรู้ที่ ๑๑

## เรื่อง เขียนจนชำนาญ สรรสารสำคัญ (๕)

คำโทษคือคำที่รูปวรรณยุกต์เดิมเป็นรูปเอกแต่เปลี่ยนมาใช้รูปวรรณยุกต์โทโดยคงเสียงรูปวรรณยุกต์ให้เหมือนเดิมเช่น ย่า เขียนเป็น หย่า

ที่มา หนังสือ กวีวิจารณ์วรรณนา

แผนผังฉันทลักษณ์

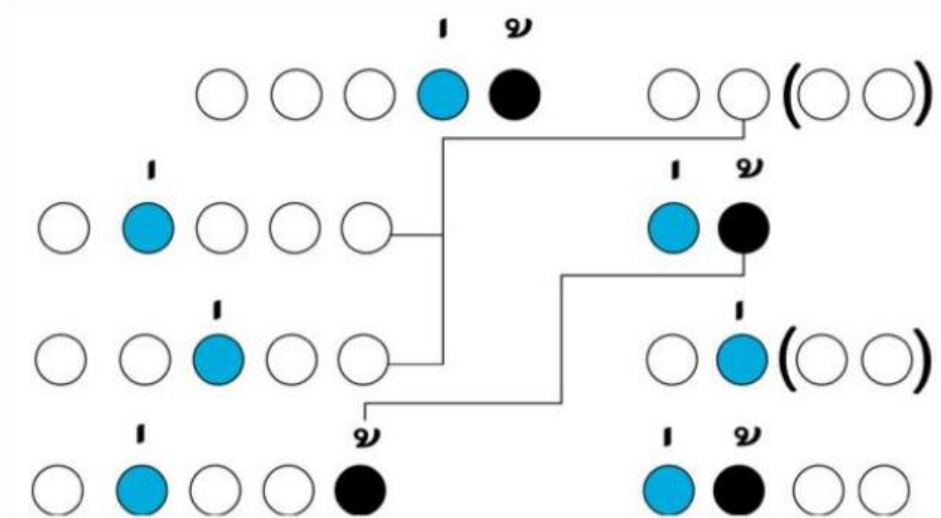



# ใบความรู้ที่ ๑๑

## เรื่อง เขียนจนชำนาญ สรรสารสำคัญ (๕)



ใบความรู้ที่ ๑๑ เรื่อง เขียนจนชำนาญ สรรสารสำคัญ (๕)  
หน่วยการเรียนรู้ที่ ๒ เรื่อง กาลครั้งหนึ่ง หนังสือเล่มหนึ่งมีชื่อว่าฉัน  
แผนการจัดการเรียนรู้ที่ ๑๑ เรื่อง เขียนจนชำนาญ สรรสารสำคัญ (๕)  
รายวิชา ภาษาไทย รหัสวิชา ท๒๑๑๐๑ ภาคเรียนที่ ๑ ชั้นมัธยมศึกษาปีที่ ๑

### โคลงโลกนิติ (โคลง-โลก-กะ-นิติ)

#### ประวัติและความเป็นมา

โคลงโลกนิติเป็นบทประพันธ์ที่มีมาตั้งแต่สมัยกรุงศรีอยุธยา ไม่ปรากฏนามผู้แต่งที่ชัดเจน เนื่องจากเป็นสุภาษิตเก่าที่ถูกนำมาร้อยเรียงเป็นคำโคลง ต่อมาเมื่อถึงสมัยพระบาทสมเด็จพระนั่งเกล้าเจ้าอยู่หัว (ร.๓) ทรงปฏิสังขรณ์วัดพระเชตุพนวิมลมังคลาราม (วัดโพธิ์) และประสงค์ให้มีการนำโคลงโลกนิติมาจารึกลงแผ่นศิลาติดไว้เป็นธรรมทาน เพื่อที่ประชาชนจะได้ศึกษาคติธรรมจากบทประพันธ์



ผู้ที่ได้รับมอบหมายให้นำโคลงโลกนิติมาชำระใหม่ (คัดลอก แก้ไข/ปรับปรุง) คือ สมเด็จพระเจ้าบรมวงศ์เธอ กรมพระยาเดชาดิศร โดยท่านได้ปรับปรุงโคลงโลกนิติให้ได้ใจความ ถูกต้อง และไพเราะ

โคลงโลกนิติ มีลักษณะคำประพันธ์คือเป็นโคลงสี่สุภาพ ซึ่งเป็นคำประพันธ์ที่แต่งยาก เนื่องจากมีการบังคับตำแหน่งคำเอก (คำที่สะกดด้วยวรรณยุกต์เอก) ๗ แห่ง และคำโท (คำที่สะกดด้วยวรรณยุกต์โท) ๔ แห่ง

#### เนื้อหาของโคลงโลกนิติ

โคลงโลกนิติ มีเนื้อหาที่เป็นเรื่องราวคำสอนที่หลากหลาย เช่น การคบคน การวางตน ความรอบคอบ ความกตัญญู ความเพียร เป็นต้น โดยมีทั้งการสอนอย่างตรงไปตรงมา และการเปรียบเทียบ

#### ตัวอย่างโคลงโลกนิติ

ปลาร้าพันห่อด้วย	ใบคา
ใบก็เหม็นคาวปลา	คละคลุ้ง
คือคนหมู่ไปหา	คบเพื่อน พาลนา
ได้แต่ร้ายร้ายฟุ้ง	เฟื่องให้เสียพงศ์

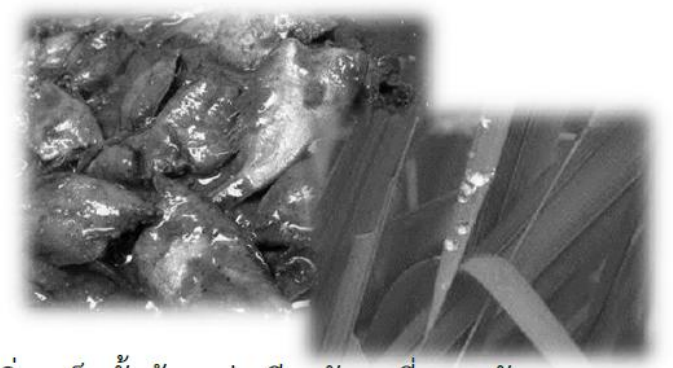

หมายถึง ปลาร้าหากห่อด้วยใบคา ใบคาก็จะติดกลิ่นเหม็นนั้นด้วย เช่นเดียวกับคนที่คบหากับคนพาล ย่อมจะทำให้ตนเองเสื่อมเสียชื่อเสียงไปด้วย

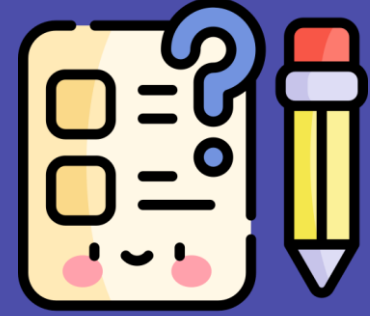

# ใบงานที่ ๑๑

## เรื่อง เขียนจนชำนาญ สรรสารสำคัญ (๕)



ใบงานที่ ๑๑ เรื่อง เขียนจนชำนาญ สรรสารสำคัญ (๕)  
หน่วยการเรียนรู้ที่ ๒ เรื่อง กาลครั้งหนึ่ง หนังสือเล่มหนึ่งมีชื่อว่าฉัน  
แผนการจัดการเรียนรู้ที่ ๑๑ เรื่อง เขียนจนชำนาญ สรรสารสำคัญ (๕)  
รายวิชา ภาษาไทย รหัสวิชา ท๒๑๑๐๑ ภาคเรียนที่ ๑ ชั้นมัธยมศึกษาปีที่ ๑

คำสั่ง ให้นักเรียนตอบคำถามจากการอ่านใบงานตามประเด็นต่อไปนี้

๑. จากการศึกษาวรรณคดีในบทเรียนชั้นมัธยมศึกษาปีที่ ๑ ให้นักเรียน ยกบทประพันธ์ที่ชอบ พร้อมแสดงเหตุผล (๕ คะแนน)

.....  
.....  
.....  
.....  
.....

๒. ให้นักเรียนทดลองแต่งบทร้อยกรองชนิดโคลง ๑ บท ลงในใบงาน (๕ คะแนน)

.....  
.....  
.....  
.....  
.....

๓. การแลกเปลี่ยนผลงานการประพันธ์ มีผลต่อนักเรียนอย่างไร จงอธิบาย (๕ คะแนน)

.....  
.....  
.....  
.....  
.....

๔. จากบทความนี้นักเรียนคิดว่าสามารถนำเอาความรู้ไปปรับใช้ในชีวิตประจำวันอย่างไร (๕ คะแนน)

.....  
.....  
.....  
.....  
.....

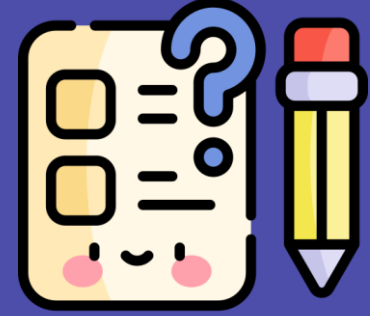

# ใบงานที่ ๑๑

## เรื่อง เขียนจนชำนาญ สรรสารสำคัญ (๕)



ใบงานที่ ๑๑ เรื่อง เขียนจนชำนาญ สรรสารสำคัญ (๕)  
 หน่วยการเรียนรู้ที่ ๒ เรื่อง กาลครั้งหนึ่ง หนังสือเล่มหนึ่งมีชื่อว่าฉัน  
 แผนการจัดการเรียนรู้ที่ ๑๑ เรื่อง เขียนจนชำนาญ สรรสารสำคัญ (๕)  
 รายวิชา ภาษาไทย รหัสวิชา ท๒๑๑๐๑ ภาคเรียนที่ ๑ ชั้นมัธยมศึกษาปีที่ ๑

คำชี้แจง ให้นักเรียนตอบคำถามต่อไปนี้

๑. โคลงโลกนิติอ่านว่าอย่างไร และมีความหมายว่าอย่างไร

๒. ใครเป็นผู้ชำระเรื่องโคลงโลกนิติ

๓. โคลงโลกนิติถูกจารึกไว้ ณ สถานที่ใด

๔. โคลงโลกนิติมีเนื้อหาเกี่ยวกับเรื่องใด

๕. โคลงโลกนิติแต่งด้วยคำประพันธ์ประเภทใด

๖. เติมคำลงในช่องว่างให้ถูกต้องตามข้อบังคับของโคลงสี่สุภาพ

๑) หนึ่งบาทมี .....บาท

๔) คำเอกมี .....แห่ง

๒) แต่ละบาทมี .....วรรค

๕) คำโทมี .....แห่ง

๓) ข้อบังคับของโคลงสี่สุภาพ คือ.....

๗. เติมวรรณยุกต์เอก วรรณยุกต์โท และโยงสัมผัสตามข้อบังคับของโคลงสี่สุภาพในแผนภูมิต่อไปนี้

○ ○ ○ ○ ○

○○(○○)

○ ○ ○ ○ ○

○○

○ ○ ○ ○ ○

○○(○○)

○ ○ ○ ○ ○

○○○○

# สรุป

นักเรียนคิดว่ากิจกรรมการเขียน  
ในชั่วโมงนี้ ทำให้เราได้ประโยชน์  
อย่างไรบ้าง





# คำไหนใช้ถูก



เชิงคค



สงค







# สิ่งคี่ (๓)

(๑) น. สัตว์มีเขา, วัว, ควาย (ป.; ส. ศฤงคี่).

(๒) น. ชื่อปลาชนิดหนึ่ง (ป.; ส. ศฤงคี่).

(๓) น. ทองคำ (ป.; ส. ศฤงคี่).

(๔) น. ชื่อผักชนิดหนึ่ง. (ป.; ส. ศฤงคี่).

ภาพเครื่องทอง ณ กรุพระปรางค์วัดราชบูรณะ จัดแสดงที่พิพิธภัณฑสถานแห่งชาติเจ้าสามพระยา  
ผู้ถ่ายภาพ นายธีรสุด ฉำทรัพย์



# บทเรียนครั้งต่อไป

## เรื่อง ระดับภาษา เพื่อการเขียนสื่อสาร



ดาวน์โหลดเอกสารเพิ่มเติมได้ที่ [www.dltv.ac.th](http://www.dltv.ac.th)

รายวิชา ภาษาไทย ระดับชั้นมัธยมศึกษาปีที่ ๑





# สิ่งที่ต้องเตรียม

- ๑) สื่อ PowerPoint เรื่อง ระดับภาษาเพื่อการเขียนสื่อสาร
- ๒) ใบความรู้ที่ ๑๒ เรื่อง ระดับภาษาเพื่อการเขียนสื่อสาร
- ๓) ใบงานที่ ๑๒ เรื่อง ระดับภาษาเพื่อการเขียนสื่อสาร



ดาวน์โหลดเอกสารเพิ่มเติมได้ที่ [www.dltv.ac.th](http://www.dltv.ac.th)

รายวิชา ภาษาไทย ระดับชั้นมัธยมศึกษาปีที่ ๑

