

# รายวิชา ศิลปะ (ทัศนศิลป์)

รหัสวิชา ศ๒๓๑๐๑ ชั้นมัธยมศึกษาปีที่ ๓

หน่วยการเรียนรู้ที่ ๒ สร้างงานศิลป์ผ่านละครเวที

## เรื่อง ฉากละคร

ครูผู้สอน ครูปิ่นแก้ว รัตนภักดี





เรื่อง

ฉากละคร



## จุดประสงค์การเรียนรู้

### ด้านความรู้ ความเข้าใจ (K)

๑. สามารถอธิบายความหมาย ประวัติ องค์ประกอบของฉากละคร
๒. สามารถอธิบายรูปแบบ การออกแบบ และสไตล์ของฉากละคร
๓. สามารถอธิบายขั้นตอนการออกแบบฉากละคร





## จุดประสงค์การเรียนรู้

ด้านคุณลักษณะ เจตคติ ค่านิยม (A)

เห็นความสำคัญและตระหนักถึงคุณค่าของฉากละคร



กิจกรรม

พินิจศิลป์ ฉากละคร





โขนมูลนิธิส่งเสริมศิลปาชีพ

ในสมเด็จพระนางเจ้าสิริกิติ์ พระบรมราชินีนาถ

ขอเชิญชมการแสดงโขน คอสม

# ศักราชราชันย์



KhonPerformance



The SUPPORT Foundation 2011



ที่มาภาพ Facebook Khon Performance โขนมูลนิธิส่งเสริมศิลปาชีพฯ

ฉากละคร

SETTING



## ฉากละคร SETTING

สถานที่ที่เป็นสิ่งแวดล้อมหรือสภาพแวดล้อม  
ของตัวละครและเป็นพื้นที่สำหรับการแสดง

สถานที่นี้จะออกแบบเพื่อให้เน้น การกระทำและความขัดแย้ง  
ของตัวละครและแสดงถึงสถานที่ เวลา ยุคสมัย อย่างชัดเจน เพื่อให้เห็น  
สภาพแวดล้อมของตัวละครมากยิ่งขึ้น ช่วยให้ผู้ชมสามารถเข้าใจบริบท  
ของการแสดงและเรื่องราวมากยิ่งขึ้น

## ฉากละคร SETTING



ภาพจาก ละครเวที เรื่อง “แผ่นดินของเรา เดอะมิวสิคัล”



ภาพจาก ละครเวที Rama D'RAMA ครั้งที่ ๗ เรื่อง “บรรทัดสุดท้าย”

การออกแบบฉากที่ดีจะช่วยสร้างสีสันและชีวิตชีวาให้แก่การผลิตการแสดง  
ช่วยทำให้ประสบการณ์ชมละครของผู้ชมน่าตื่นเต้นและน่าประทับใจมากยิ่งขึ้น

# ประวัติศาสตร์จากละคร

ยุคกรีก-โรมัน

ยุค  
เรอเนสซองส์

ยุคศตวรรษที่  
๑๙ - ปัจจุบัน

## ยุคกรีก - โรมัน

- ส่วนใหญ่เป็นภาพวาดขนาดใหญ่
- ใช้อุปกรณ์ประกอบฉากที่มีลักษณะเหมือนจริง หรือที่เรียกว่า Realistic setting
- ใช้เครื่องประกอบฉากที่สามารถแยกเป็นชั้น ๆ แต่ทำสีเลียนแบบของจริง หรือบางครั้งอาจนำของจริงเข้ามาใช้ในฉากเลย

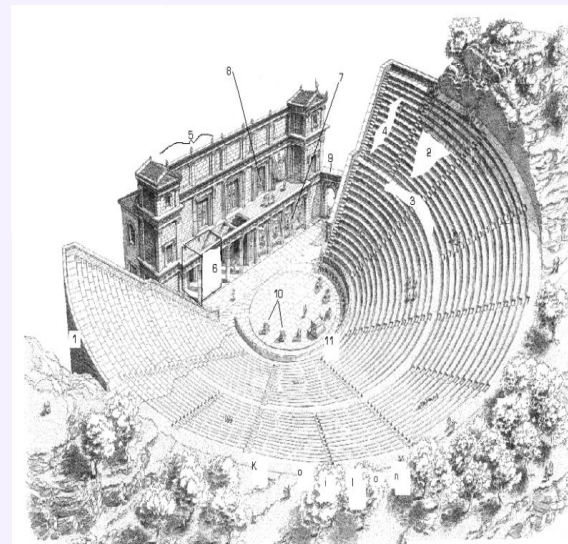

## ยุคเรอเนสซองส์

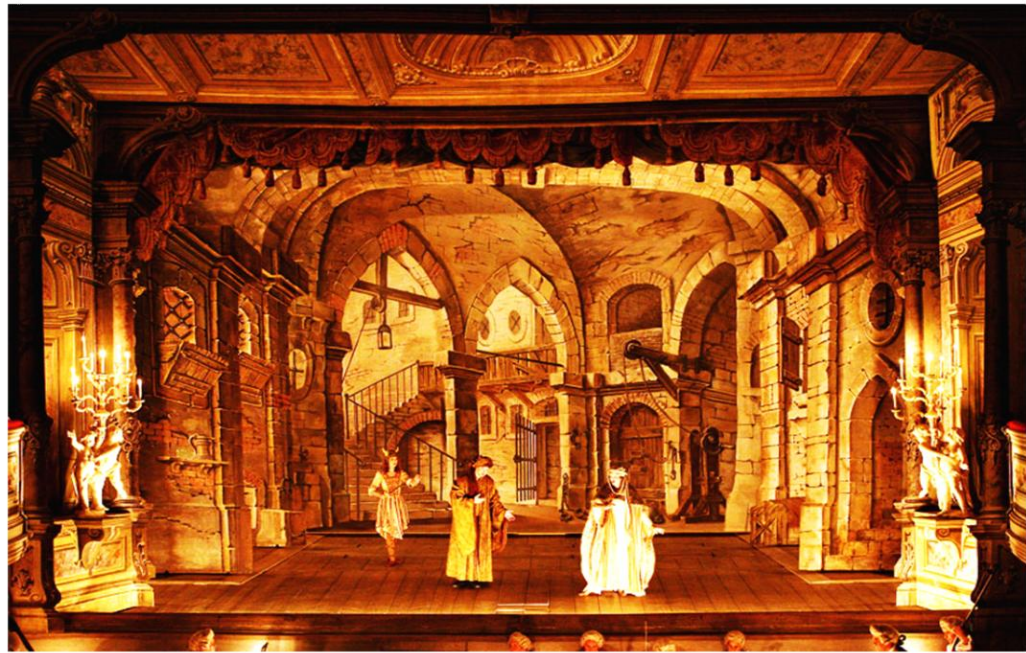

- ฉากละครมีการปรับเปลี่ยนเป็นลักษณะของลิ้นระบายนที่แบ่งเป็นชั้น ๆ ลึกเข้าไปในเวที หรือเรียกว่า Drop and wings
- แต่ละชั้นจะถูกวาดลงผ้าใบหรือวัสดุที่แตกต่างไปตามยุคสมัยจากศิลปินที่มีชื่อเสียง วาดเป็นอาคาร สิ่งปลูกสร้างที่มีลวดลายงดงาม

# ยุคเรอเนสซองส์

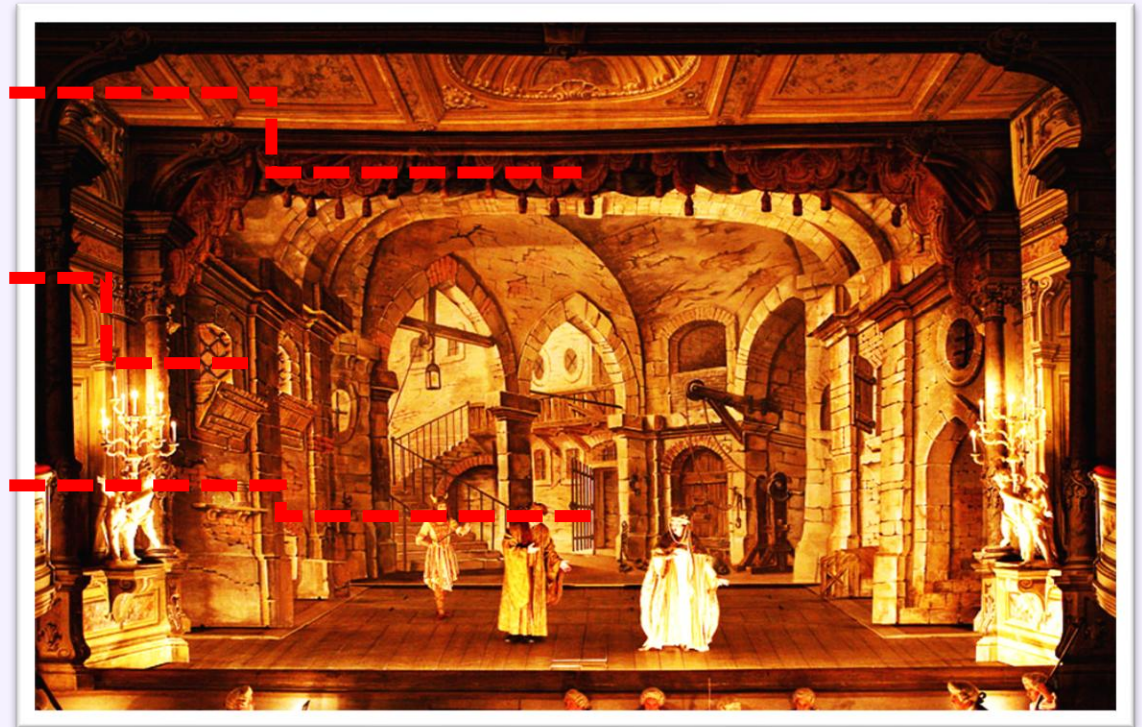
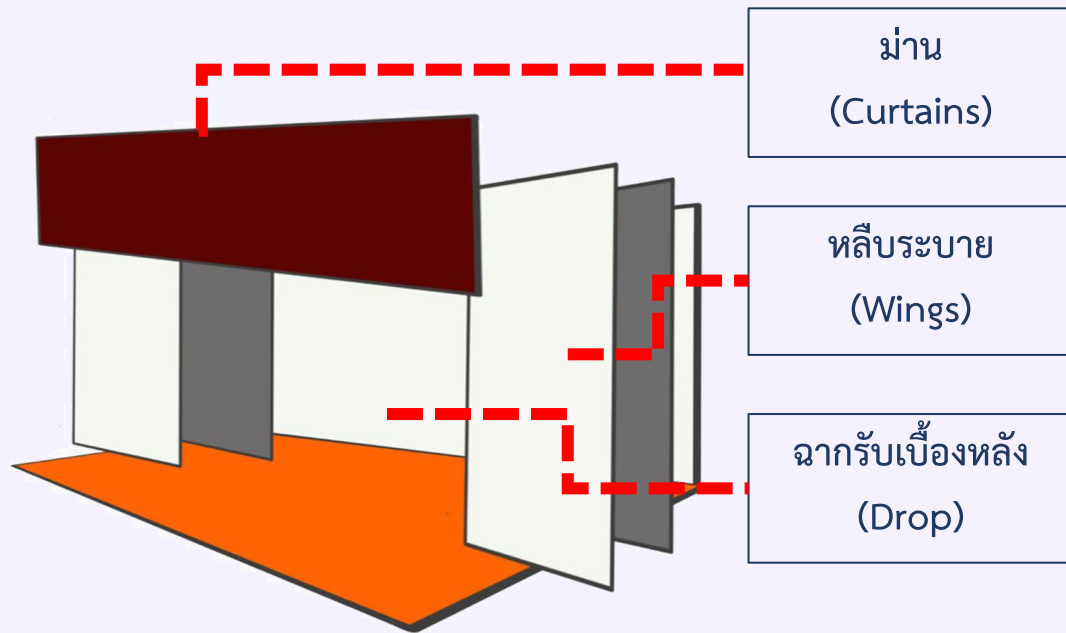

ฉากมีกลไกซับซ้อนขึ้น ปรากฏเป็น  
ฉากละครแบบสามมิติที่ประยุกต์  
เทคนิคแบบใหม่ ๆ เช่น แสงสี กลไก  
การฉายภาพ ฉากละครยุคนี้จะช่วย  
เอื้ออำนวยให้สามารถนำเสนอบท  
ละครได้อย่างตรงตามความต้องการ  
ของผู้กำกับและนักแสดง

## ยุคศตวรรษที่ ๑๙ – ปัจจุบัน





ฉากรับเบื้องหลัง

สิ่งแวดล้อม

สถานที่

สถานที่ (Place)  
บริเวณทั้งหมดของการแสดงที่มี  
ส่วนประกอบอื่น ๆ และนักแสดงอยู่



ฉากรับเบื้องหลัง

สิ่งแวดล้อม

สถานที่

สิ่งแวดล้อม (Local)

อุปกรณ์ประกอบฉากทุกชิ้นที่ปรากฏ  
อยู่หน้าฉาก รวมทั้งตัวนักแสดง  
และแสง



ฉากรับเบื้องหลัง

สิ่งแวดล้อม

สถานที่

ฉากรับเบื้องหลัง (Scenery)

ฉากส่วนที่อยู่ด้านหลังสุดของนักแสดงและอุปกรณ์ประกอบฉากสามารถออกแบบได้หลากหลาย อาจจะเป็นภาพทิวทัศน์ อาคาร บ้านเรือน

รูปแบบของฉากละคร  
types of stage setting

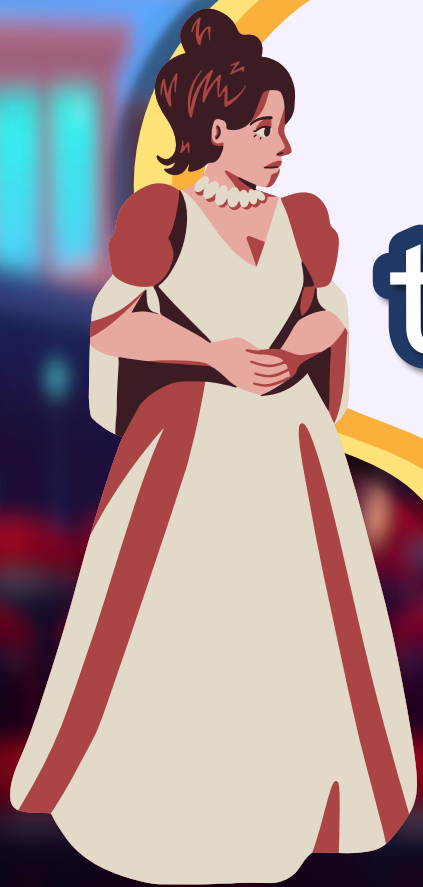

## รูปแบบของฉากละคร

ฉากภายใน

ฉากภายนอก

ฉากแบบผสม

types of stage setting หรือ physical set สามารถสื่อถึงสถานที่ที่เหตุการณ์ต่าง ๆ ในฉากที่เกิดขึ้นได้อย่างชัดเจน สามารถแบ่งสถานที่ในฉากได้ ๓ ชนิด ดังนี้

# ฉากร่างกายใน



ฉากที่แสดงภายใน  
ของสถานที่หนึ่ง ประกอบด้วย  
ด้วยกำแพงอย่างน้อย ๑ ด้าน  
หรือมีเครื่องประกอบฉาก  
ที่สื่อถึงตัวอย่างภายใน เช่น  
เครื่องบิน รถยนต์ รถไฟ บ้าน  
ที่อยู่อาศัย ถ้า

ฉากที่แสดงภายนอก

อาคาร ที่อยู่อาศัย ชายคาบ้าน  
รั้วหน้าบ้าน ในป่า ภูเขา  
หรือสถานที่ที่ปรากฏท้องฟ้า  
ปกคลุมหรือปรากฏการณ์  
ธรรมชาติอย่างชัดเจนหรือ  
มีเครื่องประกอบฉากที่สื่อถึง  
เช่น เสาไฟ ม้านั่งในสวน  
ต้นไม้ใหญ่

## ฉากภายนอก



# ฉากแบบผสม



ฉากที่ออกแบบให้  
สามารถเห็นได้ทั้งภายใน  
และภายนอกของสถานที่นั้น ๆ  
โดยอาจใช้แสงในการ  
เปิด - ปิดไฟช่วยแบ่งฉาก  
ภายใน และภายนอก

รูปแบบ

ฉากละครเวที



# Box set

หรือ Box setting เป็นรูปแบบฉาก  
ที่มีฝาผนัง ๒ - ๓ ด้าน และ ๑ ด้าน  
เปิดให้ผู้ชมรับชม มีลักษณะแบบ  
เหมือนจริง (Realism) หรือ  
แบบธรรมชาติ (Naturalism)  
แต่แสดงภาพเป็นลักษณะเหนือจริง



Deb O (Expatriate)

# Drop and wing set

Le théâtre au XVIII



หรือ Wing, border and backdrop setting เป็นรูปแบบฉากที่มีหลืบม่าน มีพื้นหลังในสุดเป็นฉากรับเบื้องหลัง Drop หรือ Cut drops หรือ Backdrop ด้านข้างเป็นหลืบแบบ Wing drops มีลักษณะเป็นแบบทันสมัย (Stylization) หรือแบบเหมือนจริง (Realism) หรือแบบทฤษฎี (Theatricalism)

หรือ architectural stage

เป็นรูปแบบฉากที่เป็นโครงสร้างถาวร

ไม่เปลี่ยนแปลงตลอดการแสดง

ยกเว้นบางครั้งอาจนำเครื่องประกอบ

ฉากที่เป็นโครงสร้างย่อย

ที่เรียกว่า (set pieces)

หรือแบบห้อยด้านบน (flown units)

มีลักษณะเข้าได้ดีกับฉาก

แบบโครงสร้าง (formalism)

## Permanent set



Hamilton Musical, ๒๐๑๖

Broadway

# Unit set



High school musical set

หรือ Suggestive set  
เป็นรูปแบบฉากที่เป็น  
โครงสร้างไม่ถาวร สามารถ  
เปลี่ยนแปลงตลอดการแสดง  
มักขึ้นรูปทรงง่าย ๆ ที่จะ  
เปลี่ยนความหมายไป  
เมื่อเปลี่ยนตำแหน่ง

# Symbolic set

เป็นรูปแบบฉากที่ใช้สัญลักษณ์ต่าง ๆ มาสื่อความคิดของบทละครที่ต้องการสื่อสารกับผู้ชม โดยรับเลือก และตัดสิ่งใจจากผู้กำกับ เช่น ไม้กางเขนบ่งบอกถึงโบสถ์ ธงชาติบ่งบอกถึงประเทศนั้น ๆ นกพิราบขาวบ่งบอกถึงความอิสระ เป็นต้น



# Skeleton Set

West Side Story, ๒๐๑๙  
Sydney Opera House



รูปแบบฉากที่เน้นโครงสร้าง  
ของสิ่งก่อสร้างหรือสถานที่ฉากจะถูก  
ตัดรายละเอียดออก หรือไม่บ่งบอก  
สถานที่แน่นอนว่าเป็นที่ไหนแต่สื่อ  
ความหมายถึง บทละครและเหตุการณ์  
ที่เกิดขึ้น

# Multi - set



August: Osage County, ๒๐๒๐  
Everyman Theatre

หรือ Simultaneous scene set หมายถึง รูปแบบฉากที่สร้างขึ้นโดยมีจุดมุ่งหมายให้เหตุการณ์ ๒ เหตุการณ์สามารถเกิดขึ้นได้ในสถานการณ์เดียวกันอย่างต่อเนื่องหรือเกิดขึ้นพร้อมกัน

# สไตล์ของฉากละคร Style



Hamilton Musical, ๒๐๑๖  
Broadway



## สไตล์ฉากละคร (style)

เป็นสิ่งที่จำเป็นอย่างมากสำหรับการออกแบบฉากละคร หากกำหนดสไตล์อย่างชัดเจน ผู้ออกแบบจะสามารถดำเนินการออกแบบได้อย่างเป็นระบบขั้นตอน โดยสามารถแบ่งสไตล์ของฉากละครเป็น ๑๑ สไตล์ ดังนี้

Hamilton Musical, ๒๐๑๖

Broadway

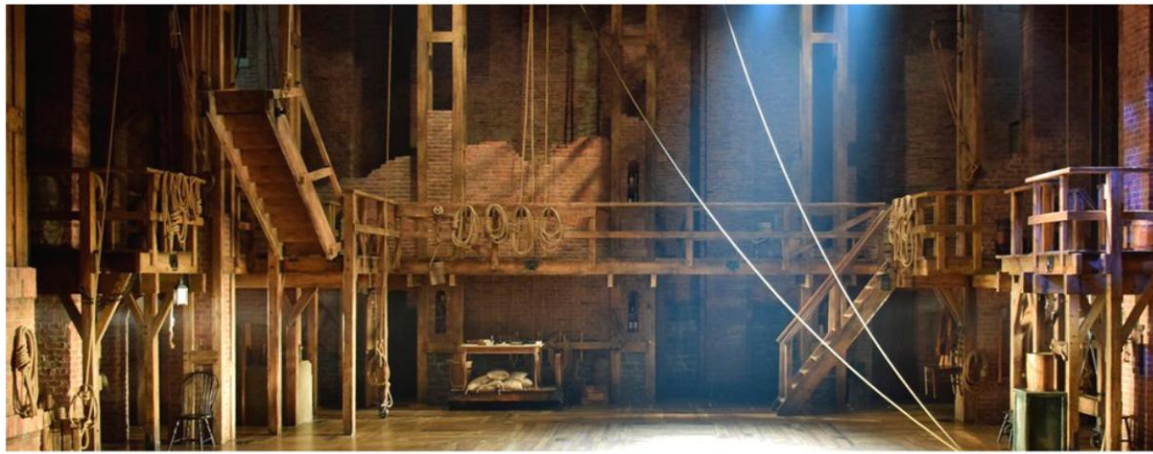

แบบธรรมชาติ (Naturalistic setting)  
ฉากที่ถอดแบบมาจากสถานที่จริงหรือ  
บรรยากาศจริง เช่น ฉากในภาพยนตร์

แบบเหมือนจริง (Realistic setting)  
ฉากที่เลียนแบบมาจากสภาพความ  
เป็นจริง อย่างน้อย ๘๐ - ๙๐ %  
บนพื้นฐานความสมจริง โดยอาจตัด  
รายละเอียดบางส่วนที่ไม่จำเป็นออก  
แต่ยังคงสมจริงอยู่ เช่น เพดานห้อง  
ลวดลายบนพื้นห้อง



แบบเรียบง่าย (Suggestive setting)

ฉากที่ตัดรายละเอียดที่ไม่จำเป็นออก  
ทั้งหมด เหลือเพียงเครื่องประกอบฉากที่  
จำเป็นที่ต้องการให้ละครสื่อสารกับคนดู  
เท่านั้น เช่น โต๊ะอาหารสื่อถึงห้องอาหาร  
ต้นไม้หนึ่งต้นแทนต้นไม้ในป่า



แบบเลือกเฉพาะส่วน (Selective realism)

ฉากที่เลือกเพียงส่วนประกอบของฉากที่มีความหมายเฉพาะและเหมาะสมกับละครเรื่องนั้น ๆ นำมาขยายให้ได้รูปแบบสีสรรที่เหมาะสมเป็นการเน้นฉากส่วนนั้น ๆ



แบบสัญลักษณ์ (Symbolism  
หรือ Nonrealistic setting)  
ฉากแบบที่สามารถเนรมิตภาพความคิด  
และบรรยากาศ ผ่านเครื่องหมาย  
หรือสัญลักษณ์ แทนความคิดให้ปรากฏ  
ในรูปวัตถุที่สามารถมองเห็นได้



## แบบแผงหลายชิ้น (Set pieces)

ฉากจำนวนหลาย ๆ ชิ้น โดยวาดภาพ  
ลงบนแผ่น แล้วตัดตามแบบเป็นชิ้น ๆ  
สามารถตั้งอยู่ได้ด้วยตัวเองบนเวที  
เช่น ต้นไม้ ประติมากรรม



ฉากที่ไม่เน้นความ  
เหมือนจริง หรือบ่งบอกว่า  
สถานที่นั้นเป็นสถานที่ใด  
ประเทศใด โดยเน้นไป  
ที่รูปฟอร์มของวัตถุ  
ในฉากนั้น ๆ

## แบบโครงสร้าง (Formalism หรือ Plasticism)

“Bernardo” in *West Side Story* at Short North Stage



แบบโครงสร้างทางสถาปัตยกรรม  
(Constructivism set)

ฉากที่เน้นพื้นหลัง  
ของตัวละคร เป็นแบบ  
โครงสร้างทางสถาปัตยกรรม  
หรือกลไกต่าง ๆ ไม่แสดง  
พื้นผิวเน้นการตัดทอนเพื่อให้  
การเคลื่อนไหวของนักแสดง  
เป็นไปได้ง่าย

ฉากที่มีคุณลักษณะเฉพาะสามารถ  
ปรับเปลี่ยนไปได้ เป็นการใช้กราฟิก  
มีสัดส่วน บิดเบี้ยว และโครงสร้าง  
ของสัดส่วนต่าง ๆ มีสีฉูดฉาด  
และเป็นการเลียนแบบรูปฟอร์ม  
แห่งความจริงแบบธรรมชาติ แต่มีรูปแบบ  
เกินจริง ที่คุ้นเคยและใกล้ตัว เช่น  
ฉากในหนังการ์ตูนหนังสือตลก  
โดยจุดประสงค์ คือ ต้องการแสดงถึง  
ความสดใส



แบบทันสมัย หรือแบบการ์ตูน  
(Stylization หรือ Stylized  
scenery)

## แบบทรูหรา (Theatricalism)



Théâtre National de l'Opéra de Paris

ฉากที่นิยมใช้กับโรงละคร  
แบบโพรซีเนียมเป็นหลัก มีการใช้  
ทลีสให้เกิดประโยชน์ในการ  
สร้างภาพและบรรยากาศ  
ทำให้เกิดความลึกมากยิ่งขึ้น

# วิธีการवाद

และอุปกรณ์ที่ใช้ใน  
การสร้างฉากละคร



# วิธีการวาดและอุปกรณ์ที่ใช้

วิธีการวาดฉากละครมี ๒ วิธีการ

การวาดฉากละครแนวนอน  
(Horizontal painting)

การระบายสีฉากโดยนำฉากวางลงบนพื้นก่อน แล้วจึงนำมาติดตั้งโครงสร้างภายหลัง วิธีการนี้สามารถทำงานได้ง่ายที่สุด

การวาดฉากละครแนวตั้ง  
(Vertical painting)

การระบายสีฉากโดยฉากจะตั้งอยู่บนพื้นและถูกยึดกับกำแพงหรือโครงสร้างอื่น ๆ

## การสร้างฉากรับเบื้องหลัง

วิธีการสร้างฉากรับเบื้องหลัง สิ่งที่ต้องคำนึงถึง เมื่อสร้าง  
ฉากรับเบื้องหลังมี ๒ ประการ ได้แก่

- ขนาด
- รายละเอียด

## ขนาด

เนื่องจากฉากรับเบื้องหลังเปรียบเสมือนภาพวาด  
ขนาดใหญ่ เพราะฉะนั้น ผู้ที่ทำฉากรับเบื้องหลัง  
ต้องวางแผนว่า จะต้องใช้วัสดุอุปกรณ์ใดบ้างจำนวนมาก  
น้อยเพียงใดเพื่อเพียงพอต่อการใช้งาน

## รายละเอียด

เนื่องจากฉากรับเบื้องหลังเป็นภาพวาดขนาดใหญ่ ผู้ชมจะเห็นฉากจากระยะไกล เพราะฉะนั้น รายละเอียดเล็ก ๆ ของภาพจำเป็นต้องถูกขยายให้ใหญ่ขึ้นเพื่อให้สามารถเห็นจากระยะไกล และจะต้องวางแผนให้ดีในเรื่องของการใช้สี เพราะสีบางสีเมื่อถูกแสงไฟตกกระทบอาจจะมองไม่เห็น

# การวาดฉากรับเบื้องหลัง

## มีวิธีการสร้าง ๔ ขั้นตอน

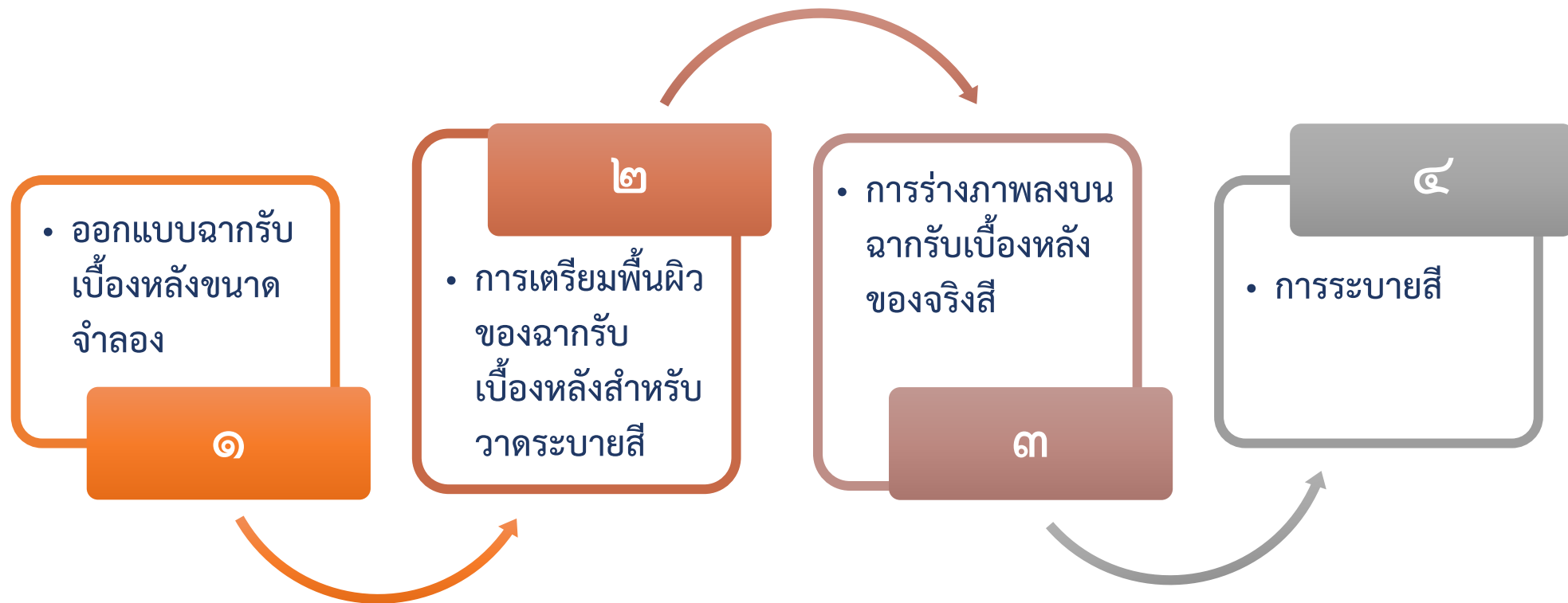

# ออกแบบฉากรับเบื่องหลังขนาดจำลอง

ศึกษาบทละคร

เลือกฉากที่  
น่าสนใจ

รวบรวมข้อมูล  
เพื่อออกแบบ

สำรวจสถานที่  
สภาพแวดล้อม

# การออกแบบฉากรับเบื้องหลังขนาดจำลอง

ศึกษา  
บท  
ละคร

- การศึกษาบทละครให้เข้าใจ เช่น บรรยากาศของเรื่อง เป็นอย่างไร มีองค์ประกอบอะไรบ้าง เป็นบทละครประเภทใด มีตัวละครสำคัญกี่ตัว เป็นต้น

## การออกแบบฉากรับเบื้องหลังขนาดจำลอง

เลือกฉาก  
ที่น่าสนใจ

- เลือกฉากที่น่าสนใจที่ต้องการจะนำเสนอโดยอาจเลือกจากฉากที่เป็นฉากสำคัญของเรื่องหรือบรรยากาศโดยรวมของเรื่องก็ได้

# การออกแบบฉากรับเบื้องหลังขนาดจำลอง

รวบรวม  
ข้อมูล  
เพื่อออกแบบ

- ลงมือออกแบบโดยอาศัยข้อมูลจากบทละคร
- และการสืบค้น

## การออกแบบฉากรับเบื่องหลังขนาดจำลอง

สำรวจสถานที่  
สภาพแวดล้อม

แบ่งออกเป็น ๓ ส่วนดังนี้

- ขนาดของฉากรับเบื่องหลัง วัดขนาดของฉากรับเบื่องหลังของจริงเพื่อนำมาทำเป็นสัดส่วนที่ย่อลงมาแล้วเพื่อทำแบบร่างในกระดาษ
- สำรวจสถานที่บริเวณที่จะนำฉากรับไปตั้งว่าอยู่กลางแจ้ง (outdoor) หรืออยู่ภายในร่ม (Indoor) เพื่อใช้เป็นข้อมูลในการเลือกอุปกรณ์และสี

## การออกแบบฉากรับเบื้องหลังขนาดจำลอง

สำรวจสถานที่  
สภาพแวดล้อม

แบ่งออกเป็น ๓ ส่วนดังนี้

- เวลา สำรองแสงเงาภายในสถานที่ ที่จะนำฉากรับไปตั้งในเวลาที่จะมีการแสดงเพื่อใช้เป็นข้อมูลในการเลือกสีและเทคนิคพิเศษอื่น ๆ

## การออกแบบฉากรับเบื่องหลังขนาดจำลอง

สำรวจสถานที่  
สภาพแวดล้อม

แบ่งออกเป็น ๓ ส่วนดังนี้

- การวาดแบบร่าง (ขนาดจำลอง)  
ออกแบบฉากรับเบื่องหลังจากบท  
ละครและข้อมูลที่รวบรวมมา  
ได้ลงบนกระดาษสีขาว  
เพื่อกำหนดสัดส่วนภาพกำกับ  
ด้วยสัดส่วนย่อ

# การเตรียมพื้นผิวของฉากรับเบื่องหลัง สำหรับวาดระบายสี

- ตรวจสอบความสมดุลของฉากรับ ให้ลองตั้งฉากขึ้น หรือวางระนาบกับพื้น ตรวจสอบว่าฉากรับเอียงหรือโป่งพองหรือไม่แล้วจึงซ่อมแซม
- ตรวจสอบพื้นผิว หากเป็นฉากรเก่าที่เคยใช้แล้วให้ตรวจสอบว่ามีเศษเทปกาว ลวดเย็บ กระดาษ ตะปู และเศษวัสดุอื่น ๆ หรือไม่ให้กำจัดออกให้หมดพยายามทำพื้นผิวของฉากรับให้เรียบที่สุด

# ระบายสีพื้นหลัง

หากพื้นผิวของฉากรับ  
เป็นสีอื่น ๆ ที่ไม่ใช่สีขาว  
ให้ระบายสีขาวทับ  
ทั้งหมด-----

\*ยกเว้นต้องการสีของ  
ฉากรับแบบนั้นอยู่แล้ว

หากพื้นผิวระบายด้วย  
สีขาวอยู่แล้วก็ไม่ต้อง  
ระบายเพิ่ม

การระบายสีพื้นหลัง  
ยังแยกออกเป็นอีก  
หลายประเภท เช่น  
การระบายสีเดียว  
การระบายสองสีไล่ระดับ  
และอื่น ๆ เป็นต้น

# การร่างภาพลงบนฉากรับ เบื้องหลังของจริงสี่

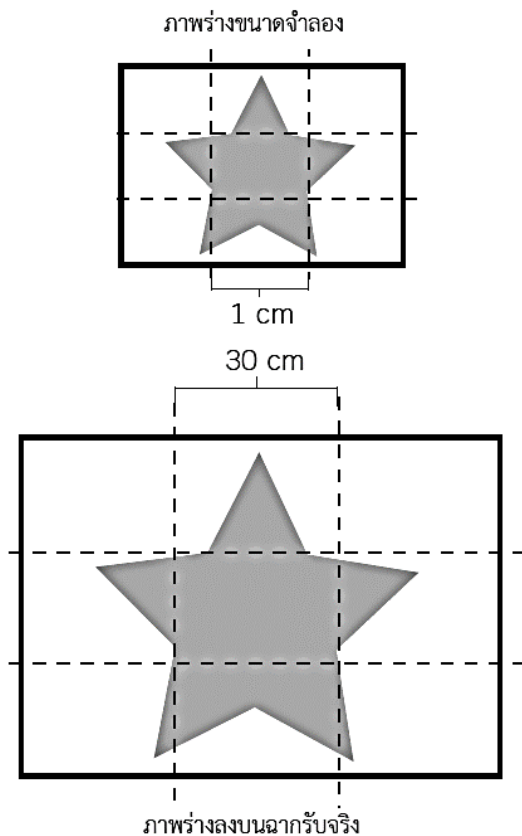

สัดส่วน 1:30 หมายถึง 1 เซนติเมตรในแบบร่าง  
ขนาดจำลอง เท่ากับ 30 เซนติเมตรบนฉากรับ  
ขนาดจริง

การตีสเกล คือ การตีเส้นตารางเพื่อบอก  
ขอบเขตของภาพที่จะวาดลงบนฉากรับขนาดจริง  
โดยเส้นตารางที่ตี จะตีลงบนแบบร่างที่เป็นส่วนย่อ  
ของฉากรับขนาดจริง และตีเส้นตารางเดียวกันนี้  
ลงบนฉากรับขนาดจริง โดยต้องกำกับมาตรา  
สัดส่วนของเส้นตารางให้ชัดเจน

# การร่างภาพด้วยดินสอบนฉากรับจริง

ร่างตามแบบร่างขนาดจำลองโดยดูตาม  
เส้นตาราง ร่างเพียงโครงร่างคร่าว ๆ แต่ต้องเห็น  
รูปร่างชัดเจนร่างในส่วนของภาพที่มีขนาดใหญ่

# การระบายสี

มี ๒ ขั้นตอนดังนี้

- การระบายสีด้วยการถมให้เต็ม (Base coat)
- การเก็บรายละเอียด (Finished painting)

การระบายสีด้วยการถมให้เต็ม (basecoat)

หมายถึง การระบายสีภาพโดยรวมทั้งหมด  
ซึ่งได้แก่ รูปร่างของวัตถุทั้งหมด (Cartooning)  
และพื้นหลัง (Background)

# การเก็บรายละเอียด

(finished painting) มี ๒ ขั้นตอนที่สำคัญดังนี้

- การเก็บรายละเอียดเส้น (Lining) คือ การเน้นภาพในส่วนของเส้นของต่าง ๆ เพื่อให้ภาพมีมิติและแยกออกเป็นสัดส่วน

\*\*\*เส้นในที่นี้อาจหมายถึงลวดลายที่เห็นชัดเจน ทั้งลวดลายที่เป็นเส้นตรงและเส้นโค้ง



# การเก็บรายละเอียด

(finished painting) มี ๒ ขั้นตอนที่สำคัญดังนี้

- การเก็บรายละเอียดพื้นผิว (Texturing)



คือ เทคนิคการระบายสีที่ทำให้เกิดลวดลายต่าง ๆ  
ทำให้เกิดความลึกของพื้นผิวของฉากก่อให้เกิดพื้นผิว  
ที่เหมือนกับวัสดุในธรรมชาติที่สุด เช่น ลาย อิฐ หิน  
ต้นไม้

# การระบายสี

สิ่งที่ต้องคำนึงถึง ๒ อย่าง คือ

- จะต้องมีสีเพียงพอสำหรับระบายสีพื้นที่หนึ่ง ๆ โดยเฉพาะสีที่ต้องผสมพิเศษเพราะหากผสมใหม่จะไม่มีสีเดิม
- มีอุปกรณ์พร้อมและเพียงพอเหมาะสมกับการระบายสีบนพื้นที่ขนาดใหญ่

# การแบ่งหน้าที่การทำฉากรับเบื้องหลัง

ฝ่ายระบายสีฉาก (Paint crew)

มีหน้าที่แบ่งเอาไว้ชัดเจน ฝ่ายทาสีนี้จะทำงานร่วมกับผู้ออกแบบฉาก ฝ่ายหัวหน้างานทาสีฉากเรียกว่า shop foreman หรือ charge man ทีมระบายสีจะแบ่งหน้าที่ต่าง ๆ ดังนี้

| Charge man || Layout man || Lay-in || Detail man || Paint boy |

## การแบ่งหน้าที่การทำงานจากรับเบื่องหลัง

Charge man

ผู้รับผิดชอบงานประสานงานระหว่างผู้ออกแบบ  
และฝ่ายทาสี มีความรู้เรื่องสีดีเป็นผู้ที่สามารถ  
ให้คำปรึกษาเรื่องระบายสีได้อย่างดี

# การแบ่งหน้าที่การทำงานจากรับเบื่องหลัง

Layout man

ผู้วางแผนงานและร่างรายละเอียดพื้นฐาน ซึ่งเป็น  
out line หรือรูปร่างโดยรวมของตัวชิ้นงาน

## การแบ่งหน้าที่การทำฉากรับเบื้องหลัง

Lay-in man

ผู้ที่ลงสีฉากชั้นแรก และเติมสีส่วนต่าง ๆ ตามที่

กำหนด งานค่อนข้างง่าย เหมาะกับผู้มี

ประสบการณ์ทำงานน้อย

# การแบ่งหน้าที่การทำงานรับเบื้องหลัง

Detail man

ผู้ที่มีทักษะและประสบการณ์สูงมาก ทำงาน  
เกี่ยวกับการตกแต่งรายละเอียดทั้งหมด

# การแบ่งหน้าที่การทำงานรอบเบื้องหลัง

Paint boy

เจ้าหน้าที่ไร้อังกาดทำหน้าที่ดูแลเครื่องมือเครื่องใช้

ทำความสะอาด ทำกาาและผสมสี

# คำถามชวนคิด

- ฉากละครมีความสำคัญ  
อย่างไรในการแสดงละครเวที





## บทเรียนครั้งต่อไป

# เรื่อง อุปกรณ์ประกอบฉากละคร



ดาวนโหลดเอกสารเพิ่มเติมได้ที่ [www.dltv.ac.th](http://www.dltv.ac.th)  
รายวิชา ศิลปะ (ทัศนศิลป์) ระดับชั้นมัธยมศึกษาปีที่ ๓



สิ่งที่ต้องเตรียม

## ใบความรู้ที่ ๒

# เรื่อง อุปกรณ์ประกอบฉากละคร



ดาวน์โหลดเอกสารเพิ่มเติมได้ที่ [www.dltv.ac.th](http://www.dltv.ac.th)  
รายวิชา ศิลปะ (ทัศนศิลป์) ระดับชั้นมัธยมศึกษาปีที่ ๓