

# รายวิชา ภาษาไทย

รหัสวิชา ท๒๒๑๐๑ ชั้นมัธยมศึกษาปีที่ ๒

หน่วยการเรียนรู้ที่ ๑ ลิขิตอักษรร้อยเรียงเรื่องเล่า

เรื่อง โคลงภาพพระราชพงศาวดาร (ภาพที่ ๑๐)

ครูผู้สอน ครูฟาริตะห์ เบญญาการ





หน่วยการเรียนรู้ที่ ๑ ลิขิตอักษรร้อยเรียงเรื่องเล่า

# โคลงภาพพระราชพงศาวดาร (ภาพที่ ๑๐)



## จุดประสงค์การเรียนรู้

๑. พุดอธิบายความหมายของคำศัพท์จากโคลงภาพพระราชพงศาวดาร ภาพ พระสุริโยทัยขาดคอช้างได้
๒. พุดถอดคำประพันธ์จากโคลงภาพพระราชพงศาวดาร ภาพ พระสุริโยทัยขาดคอช้างได้



## จุดประสงค์การเรียนรู้

- เขียนสรุปความจากโคลงภาพพระราชพงศาวดาร  
ภาพ พระสุริโยทัยขาดคอช้างได้
- ตระหนักใช้ภาษาไทยในการสื่อสารได้อย่างถูกต้อง  
เหมาะสม



ภาพสมเด็จพระนเรศวรตามจับพระยาจิ้นจันตุ  
(ภาพลำดับที่ ๓) ผู้เขียนชื่อ “นายใหญ่” ได้รางวัลที่ ๑๐



ภาพตีเมืองปัตตานีได้ปืนใหญ่  
(ภาพลำดับที่ ๗๗) ฝีมือของนายวร



โคลงกาพย์พระราชพงศาวดาร  
พร้อมบทขยายความและบทวิเคราะห์

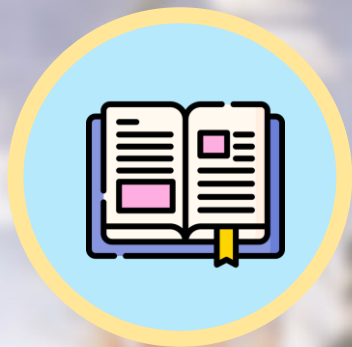

วรรณคดี

โคลงภาพ

พระราชพงศาวดาร

# ประวัติความเป็นมา

## โคลงภาพพระราชพงศาวดาร

โคลงภาพพระราชพงศาวดารเป็นหนังสือแต่งขึ้น  
โดยพระราชดำริพระบาทสมเด็จพระจุลจอมเกล้าเจ้าอยู่หัว  
ซึ่งเลือกเรื่องราวที่เป็นเหตุการณ์ประวัติศาสตร์สำคัญ  
สมัยอยุธยา สมัยธนบุรี และสมัยรัตนโกสินทร์  
ถึงรัชกาลพระบาทสมเด็จพระนั่งเกล้าเจ้าอยู่หัว



# ประวัติความเป็นมา

## โคลงภาพพระราชพงศาวดาร

ทรงเลือกสรรเรื่องราวจากพงศาวดาร โดยให้ช่างเขียน  
ที่มีฝีมือเขียนรูปภาพและให้แต่งโคลงบอกเรื่องประกอบ  
ภาพทุกภาพ มีทั้งรูปขนาดใหญ่ ขนาดกลาง ขนาดเล็ก  
รวมทั้งสิ้น ๙๒ ภาพ ๓๗๖ บท



# ประวัติความเป็นมา

โคลงภาพพระราชพงศาวดาร

ภาพขนาดใหญ่

มีโคลงประกอบ จำนวน ๖ บท

ภาพขนาดกลาง ขนาดเล็ก

มีโคลงประกอบ จำนวน ๔ บท



# ลักษณะการประพันธ์

โคลงภาพพระราชพงศาวดาร

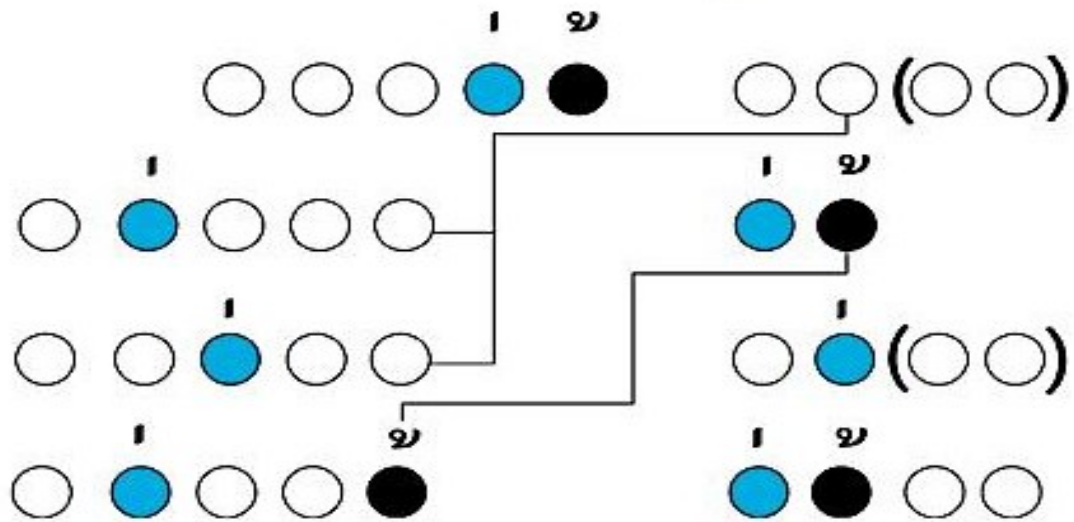

บทร้อยกรอง ประเภทโคลงสี่สุภาพ

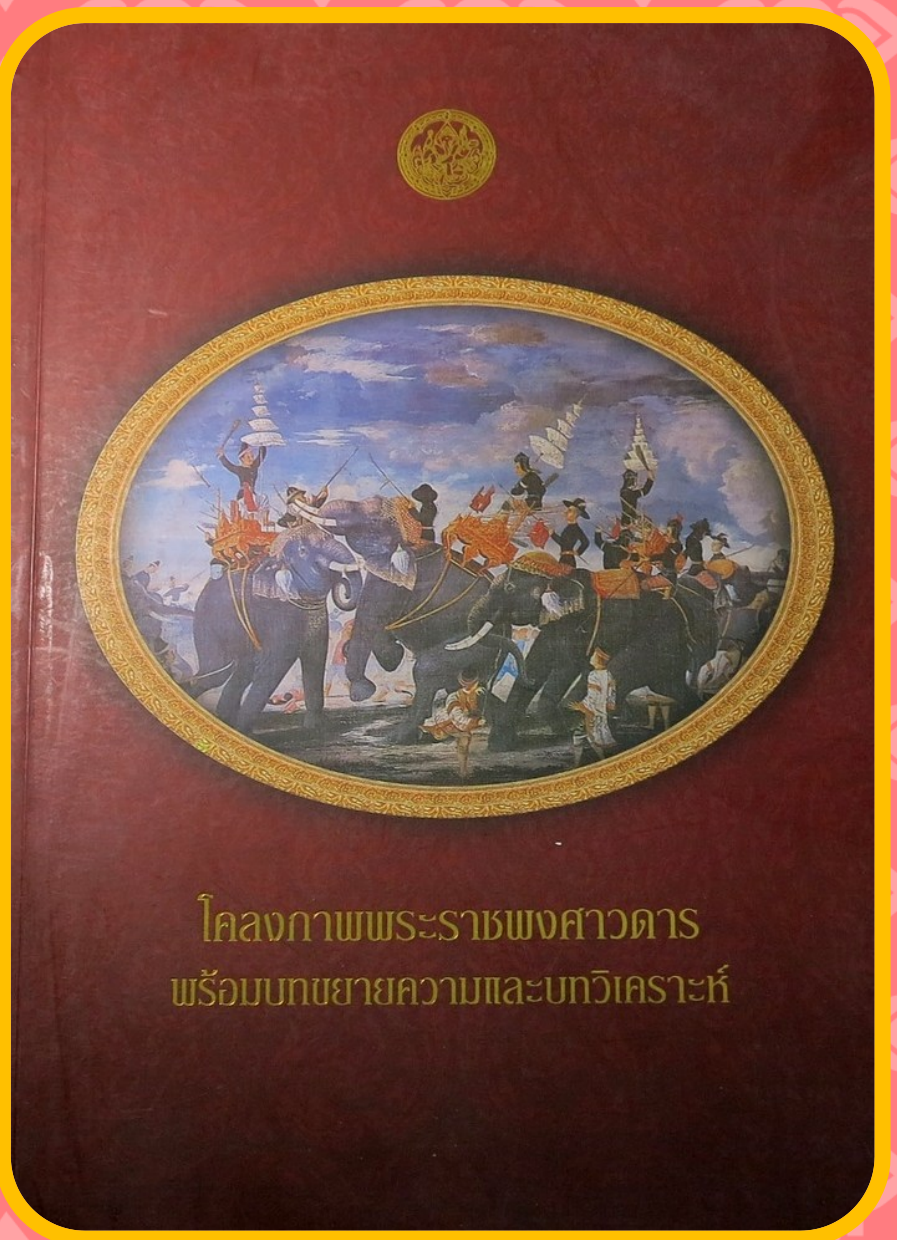



คำถามชวนคิด

นักเรียนรู้จักวีรสตรี

ท่านใดบ้าง

# ภาพที่ ๑๐ พระสุริโยทัยขาดคอช้าง



# ภาพที่ ๑๐ พระสุริโยทัยขาดคอช้าง



ผู้เขียนภาพ



สมเด็จพระเจ้าบรมวงศ์เธอ  
เจ้าฟ้ากรมพระยานริศรานุวัดติวงศ์

# ภาพที่ ๑๐ พระสุริโยทัยขาดคอช้าง



ผู้พระราชนิพนธ์โคลงประกอบภาพ



พระบาทสมเด็จพระจุลจอมเกล้าเจ้าอยู่หัว



กิจกรรม

# ถอดความบทประพันธ์ โคลงภาพพระราชพงศาวดาร (ภาพที่ ๑๐)





## รูปแบบกิจกรรม

๑. ให้นักเรียนแบ่งกลุ่ม กลุ่มละ ๕-๖ คน
๒. นักเรียนแต่ละกลุ่มจับสลากบทประพันธ์โคลงภาพพระราชพงศาวดารภาพที่ ๑๐
๓. นักเรียนแต่ละกลุ่มอ่านบทประพันธ์ แล้วร่วมกันค้นหาความหมายและถอดคำประพันธ์ ลงใบกิจกรรมเรื่อง ถอดความโคลงภาพพระสุริโยทัยขาดคอช้าง

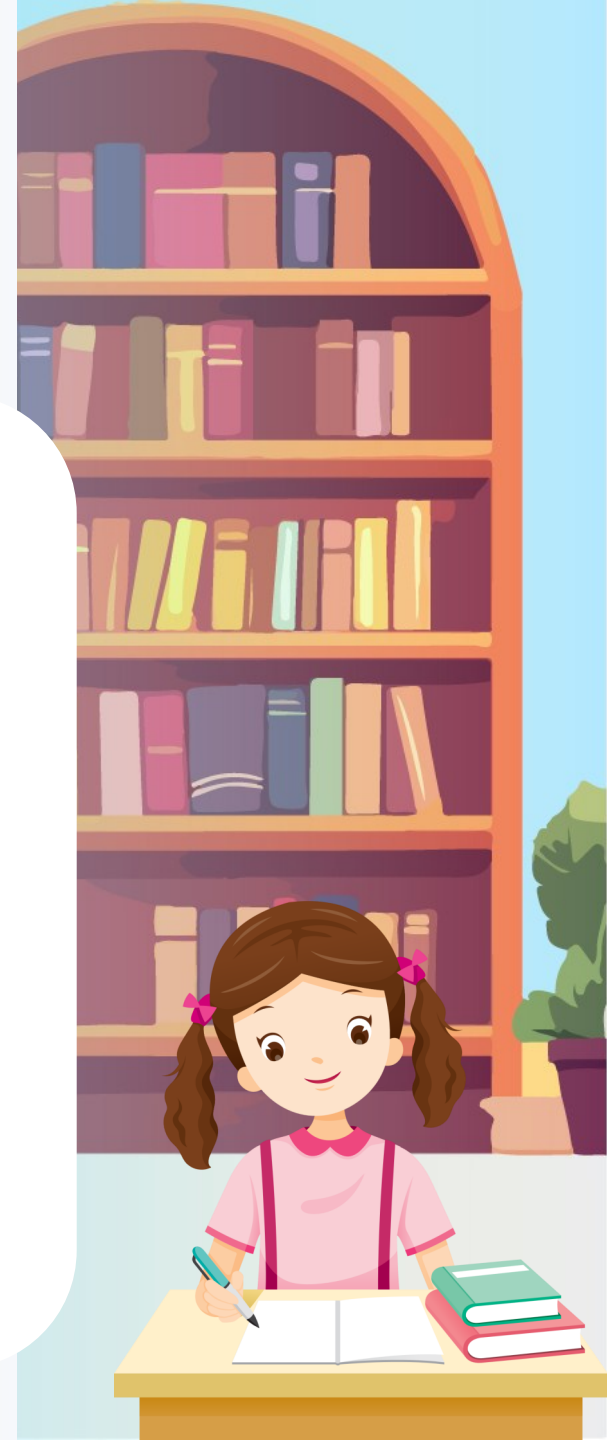



# ใบกิจกรรม

## เรื่อง ถอดความโคลงภาพพระสุริโยทัยขาดคอช้าง



(สามารถดาวน์โหลดได้ที่ [www.dltv.ac.th](http://www.dltv.ac.th))



ใบกิจกรรม เรื่อง ถอดความโคลงภาพพระสุริโยทัยขาดคอช้าง  
หน่วยการเรียนรู้ที่ ๑ เรื่อง ลิขิตอักษรร้อยเรียงเรื่องเล่า  
แผนการจัดการเรียนรู้ที่ ๗ เรื่อง โคลงภาพพระราชพงศาวดาร (ภาพที่ ๑๐)  
รายวิชา ภาษาไทย รหัสวิชา ท๒๒๑๐๑ ภาคเรียนที่ ๑ ชั้นมัธยมศึกษาปีที่ ๒



คำชี้แจง ให้นักเรียนค้นหาความหมายของคำศัพท์และถอดความบทประพันธ์ให้ได้ใจความครบถ้วน

๑ พลกรรกงนำเรา	โรมรัน กันเฮย
ช้างพระเจ้าแปรประจัญ	คชไต้
สารทรงชวดเซผัน	หลิ่งแล่น เตลิตแธ
เตลงขับคชไล่ไกล	หวัดท่ายคชาธาร

### คำศัพท์

- |           |         |       |
|-----------|---------|-------|
| ๑. โรม    | หมายถึง | ..... |
| ๒. ประจัญ | หมายถึง | ..... |
| ๓. สาร    | หมายถึง | ..... |
| ๔. เตลง   | หมายถึง | ..... |

### การถอดคำประพันธ์

.....

.....

.....

.....

.....



กิจกรรม

# ถอดความบทประพันธ์ โคลงภาพพระราชพงศาวดาร (ภาพที่ ๑๐)





## ถอดความโคลงภาพพระสุริโยทัยขาดคอช้าง

บุเรงนองนามราชเจ้า  
ยกพยุหแสนยา  
มอญม่านประมวลมา  
ถึงอยุธยาแล้ว

จอมรา มัญเษย  
ยิงแก้ว  
สามสิบ หมื่นแฮ  
หยุดไถ่สิ้นครา



## ถอดความโคลงภาพพระสุริโยทัยขาดคอช้าง

พระมหาจักรพรรดิเฝ้า  
วางค่ายรายรั้วพล  
ดำริจักใคร่ยล  
ยกนิกรทัพกล้า

ภูวดล สยามเฮย  
เพียบเหล่า  
แรงศึก  
ออกตั้งกลางสมร



## ถอดความโคลงภาพพระสุริโยทัยขาดคอช้าง

บั้งอรอัครเรศผู้

นามพระสุริโยทัย

ทรงเครื่องยุทธพิไชย

เถลิงคชาธารคว่าง

พิสมัย ท่านนา

ออกอ้าง

เช่นอุป ราชแฮ

ควบเข้าขบวนไคล



## ถอดความโคลงภาพพระสุริโยทัยขาดคอช้าง

พลไกรกองหน้าเร้า

ช้างพระเจ้าแปรประจัญ

สารทรงชวดเซผัน

เตลงขับคชไล่ไถ่

โรมรัน กั้นเฮย

คชไต้

หลังแล่น เติลิดแฮ

หวัดท้ายคชาธาร



## ถอดความโคลงภาพพระสุริโยทัยขาดคอช้าง

นงคราญองค์เอกแก้ว

กระษัตริย์

มานมนัสกัตเวที

ยิ่งล้ำ

เกรงพระราชสามี

มลายพระ ชนม์เฮย

ขับคเชนทรเช่นค้ำ

สะอึกสู้ด้สกร



## ถอดความโคลงภาพพระสุริโยทัยขาดคอช้าง

ขุนมอญร้อนง้าวฟาด  
ขาดแล่งตราบอูระ  
โอรสรีบกั้นพระ  
สูญชีพไปสูญสิ้น

ฉาดฉะ  
ทรุดดิน  
ศพสู่ นครเฮ  
พจน์ผู้สรรเสริญ



# ใบกิจกรรม

## เรื่อง ถอดความโคลงภาพพระสุริโยทัยขาดคอช้าง



(สามารถดาวน์โหลดได้ที่ [www.dltv.ac.th](http://www.dltv.ac.th))



ใบกิจกรรม เรื่อง ถอดความโคลงภาพพระสุริโยทัยขาดคอช้าง

หน่วยการเรียนรู้ที่ ๑ เรื่อง ลิขิตอักษรร้อยเรียงเรื่องเล่า

แผนการจัดการเรียนรู้ที่ ๗ เรื่อง โคลงภาพพระราชพงศาวดาร (ภาพที่ ๑๐)

รายวิชา ภาษาไทย รหัสวิชา ท๒๒๑๐๑ ภาคเรียนที่ ๑ ชั้นมัธยมศึกษาปีที่ ๒



คำชี้แจง ให้นักเรียนค้นหาความหมายของคำศัพท์และถอดความบทประพันธ์ให้ได้ใจความครบถ้วน

๑. พลไกรกองนำเรา

ช้างพระเจ้าแปรประจัญ

สารทรงชวดเซผั้น

เตลงขับคชโลโกไล้

โรมรัน กันเฮย

คชไต้

หลิ่งแล่น เตลิตแธ

ทวิตท้ายคชชาธาร

คำศัพท์

- |           |         |       |
|-----------|---------|-------|
| ๑. โรม    | หมายถึง | ..... |
| ๒. ประจัญ | หมายถึง | ..... |
| ๓. สาร    | หมายถึง | ..... |
| ๔. เตลง   | หมายถึง | ..... |

การถอดคำประพันธ์

.....

.....

.....

.....

.....



กิจกรรมนำเสนอ

**ใบกิจกรรม**

**เรื่อง ถอดความโคลงภาพ**

**พระสุริโยทัยขาดคอช้าง**





## ถอดความโคลงภาพพระสุริโยทัยขาดคอช้าง

บุเรงนองนามราชาเจ้า

ยกพยุหแสนยา

มอญมานประมวลมา

ถึงอยุธยาแล้ว

จอมรา มัญเฮย

ยิงแก้ว

สามสิบ หมื่นแฮ

หยุดไถ่คนครา



## ถอดความโคลงภาพพระสุริโยทัยขาดคอช้าง

พระมหาจักรพรรดิเฝ้า  
วางค่ายรายรั้วพล  
ตำริจ๊กไคร่ยล  
ยกนิกรทัพกล้า

ภูวดล สยามเฮย  
เพียบเหล่า  
แรงศึก  
ออกตั้งกลางสมร



## ถอดความโคลงภาพพระสุริโยทัยขาดคอช้าง

บึงอรอัครเรศผู้

นามพระสุริโยทัย

ทรงเครื่องยุทธพิไชย

เถลิงคชาธารคว่าง

พิสมัย ท่านนา

ออกอ้าง

เช่นอุป ราชเฮ

ควบเข้าชบวนไคล



## ถอดความโคลงภาพพระสุริโยทัยขาดคอช้าง

พลไกรกองหน้าเรา  
ช้างพระเจ้าแปรประจัญ  
สารทรงชวดเซผัน  
เตลงขับคชไล่ไกล

โรมรัน กั้นเฮย  
คชไท้  
หลังแล่น เตะลิดแฮ  
หวัดท้ายคชาธาร



## ถอดความโคลงภาพพระสุริโยทัยขาดคอช้าง

นงคราญองค์เอกแก้ว

กระษัตริย์

มานมนัสกัตเวที

ยี่งลำ

เกรงพระราชสามี

มลายพระ ชนม์เฮย

ขับคเชนทรเช่นค้ำ

สะอึกสู้ตัสกร



## ถอดความโคลงภาพพระสุริโยทัยขาดคอช้าง

ขุนมอญร้อนง้าวฟาด	ฉาดฉะ
ขาดแล่งตราบอูระ	หรุบดิน
โอรสรีบกันพระ	ศพสู่ นครแฮ
สูญชีพไปสูญสิ้น	พจน์ผู้สรรเสริญ



กิจกรรม

สรุปเรื่อง

โคลงภาพพระราชพงศาวดาร (ภาพที่ ๑๐)





# ใบกิจกรรม

เรื่อง โคลงภาพพระสุริโยทัยขาดคอช้าง (ภาพที่ ๑๐)



(สามารถดาวน์โหลดได้ที่ [www.dltv.ac.th](http://www.dltv.ac.th))



ใบกิจกรรม เรื่อง โคลงภาพพระราชพงศาวดาร (ภาพที่ ๑๐)  
หน่วยการเรียนรู้ที่ ๑ เรื่อง ลิขิตอักษรร้อยเรียงเรื่องเล่า  
แผนการจัดการเรียนรู้ที่ ๗ เรื่อง โคลงภาพพระราชพงศาวดาร (ภาพที่๑๐)  
รายวิชา ภาษาไทย รหัสวิชา ท๒๒๑๐๑ ภาคเรียนที่ ๑ ชั้นมัธยมศึกษาปีที่ ๒



คำชี้แจง ให้นักเรียนเขียนสรุปความเนื้อเรื่องโคลงภาพพระราชพงศาวดาร (ภาพที่ ๑๐)



.....  
.....  
.....  
.....  
.....  
.....  
.....  
.....  
.....  
.....





# สรุปความรู้

โคลงภาพพระราชพงศาวดาร เกิดขึ้นโดยกระแสพระราชดำริพระบาทสมเด็จพระจุลจอมเกล้าเจ้าอยู่หัวทรงเลือกสรรเรื่องในพระราชพงศาวดารให้ช่างเขียนที่มีฝีมือเขียนรูปภาพและทรงคิดทำกรอบกระจกสำหรับรูปภาพทั้งปวงนั้น



# สรุปความรู้

และให้มีโคลงบอกเรื่องพระราชพงศาวดารตรงที่เขียนติด  
ไว้ประจำทุกกรอบ รูปขนาดใหญ่จำนวนโคลงรูปละ ๖ บทรูป  
ขนาดกลางและขนาดเล็กจำนวนโคลงรูปละ ๔ บท



# สรุปความรู้

โคลงภาพพระราชพงศาวดาร ภาพพระสุริโยทัยขาดคอช้าง  
ในส่วนโคลงเป็นพระราชนิพนธ์ในพระบาทสมเด็จพระจุลจอมเกล้า  
เจ้าอยู่หัว ภาพเป็นฝีพระหัตถ์สมเด็จพระเจ้าบรมวงศ์เธอ  
เจ้าฟ้ากรมพระยานริศรานุวัตติวงศ์



## บทเรียนครั้งต่อไป

เรื่อง เรียนรู้เรื่องเล่าผ่าน  
โคลงภาพพระราชพงศาวดาร





## สิ่งที่ต้องเตรียม

๑. ใบกิจกรรม เรื่อง วิเคราะห์วรรณศิลป์โคลงภาพ  
พระสุริโยทัยขาดคอช้าง
๒. หนังสือวรรณคดีชั้นมัธยมศึกษาปีที่ ๒
๓. กระดาษ ปากกาสี



(สามารถดาวน์โหลดได้ที่ [www.dltv.ac.th](http://www.dltv.ac.th))