

รายวิชา ภาษาไทย

รหัสวิชา ท๑๑๑๐๑

ชั้นประถมศึกษาปีที่ ๑

เรื่อง เรียนรู้ผันคำ (๓)

ครูผู้สอน ครูชนันรัตน์ บุญคง





เรียนรู้ผ่านคำ (๓)





จุดประสงค์การเรียนรู้

๑. บอกลักษณะของรูปและเสียงวรรณยุกต์ได้ถูกต้อง
๒. เลือกใช้คำได้ถูกต้องตามรูปและเสียงวรรณยุกต์
๓. ผันคำอักษรต่างๆ ได้ถูกต้อง
๔. มีมารยาทในการอ่าน
๕. รู้บทบาทหน้าที่ของตนเอง



นิ้วเสียง วรรณยุกต์



ชวนผันคำ

ที่มีพยัญชนะต้น

ก จ ด ต บ ป อ



สามัญ

เอก

โท

ตรี

จัตวา

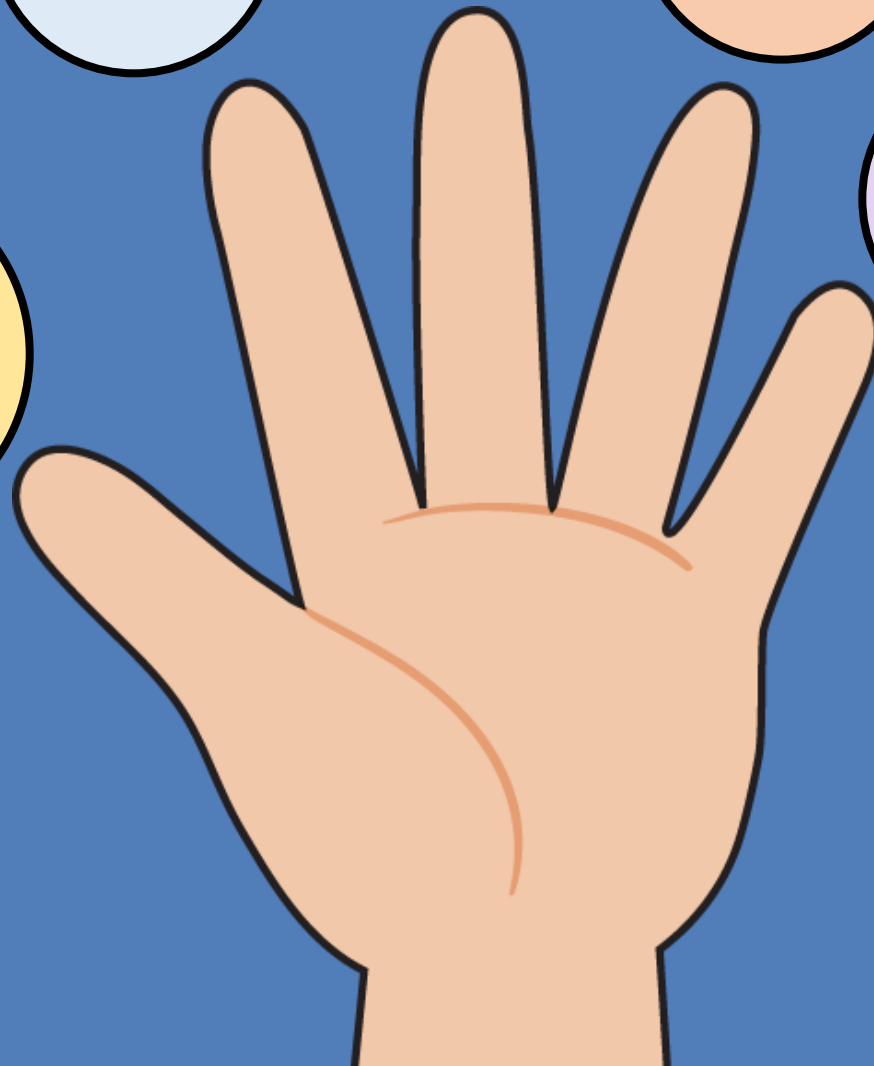



ชวนผันคำ

ที่มีพยัญชนะต้น

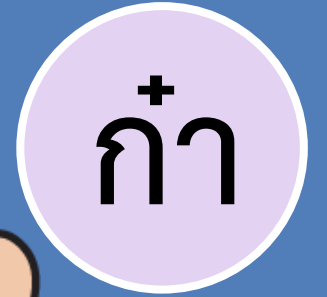



ชวนผันคำ

ที่มีพยัญชนะต้น





ชวนฝึกคำ

ที่มีพยัญชนะต้น





ชวนผันคำ

ที่มีพยัญชนะต้น

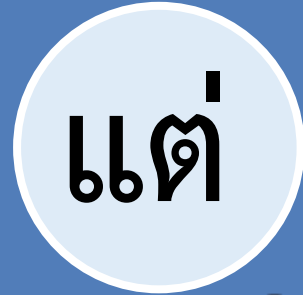



ชวนฝึกคำ

ที่มีพยัญชนะต้น

บ

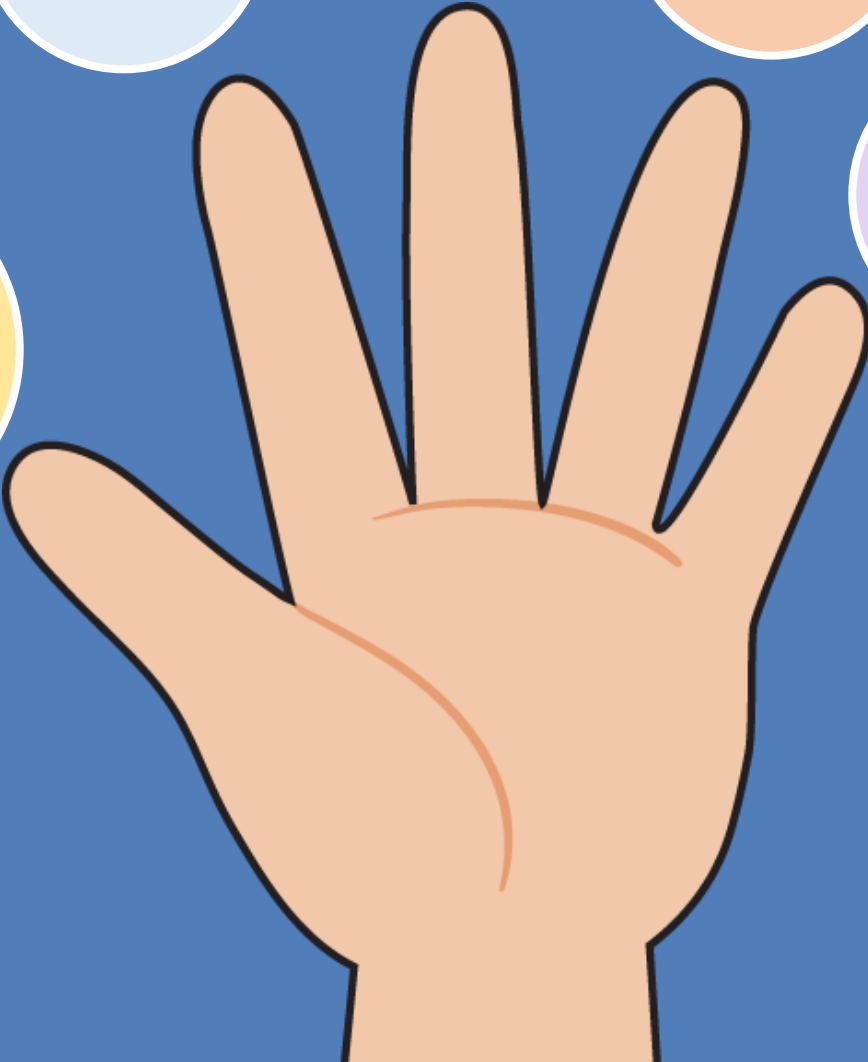

เบือ

เบือ

เบือ

เบือ

เบือ



ชวนผันคำ

ที่มีพยัญชนะต้น





ชวนผันคำ

ที่มีพยัญชนะต้น

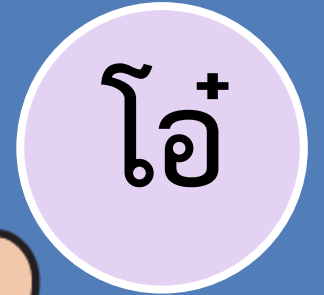
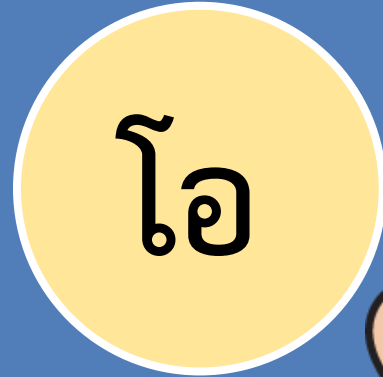

ชวนผันคำ

ที่มีพยัญชนะต้น

ข ฉ ถ ผ ฝ ส ห

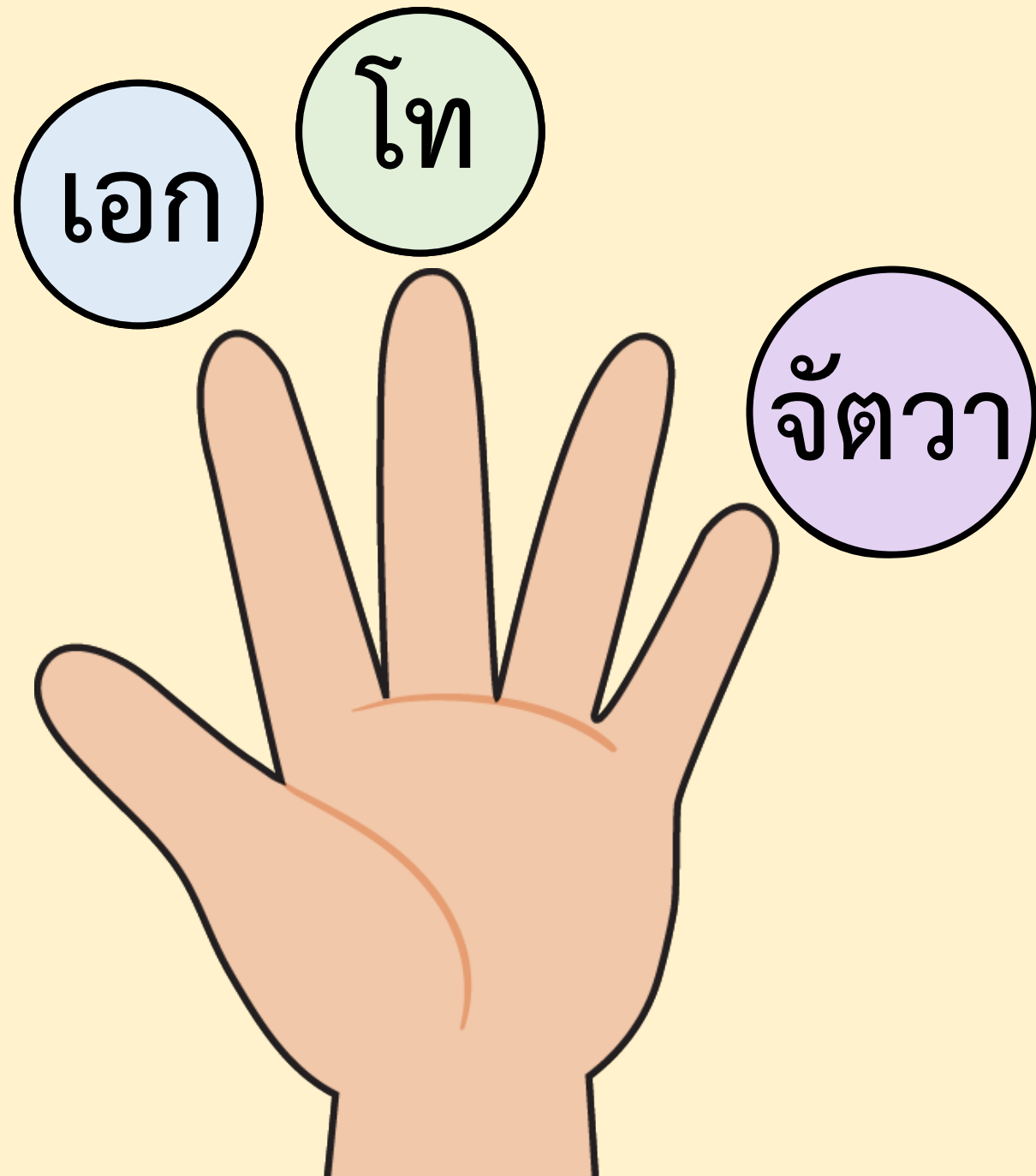



ชวนผันคำ

ที่มีพยัญชนะต้น

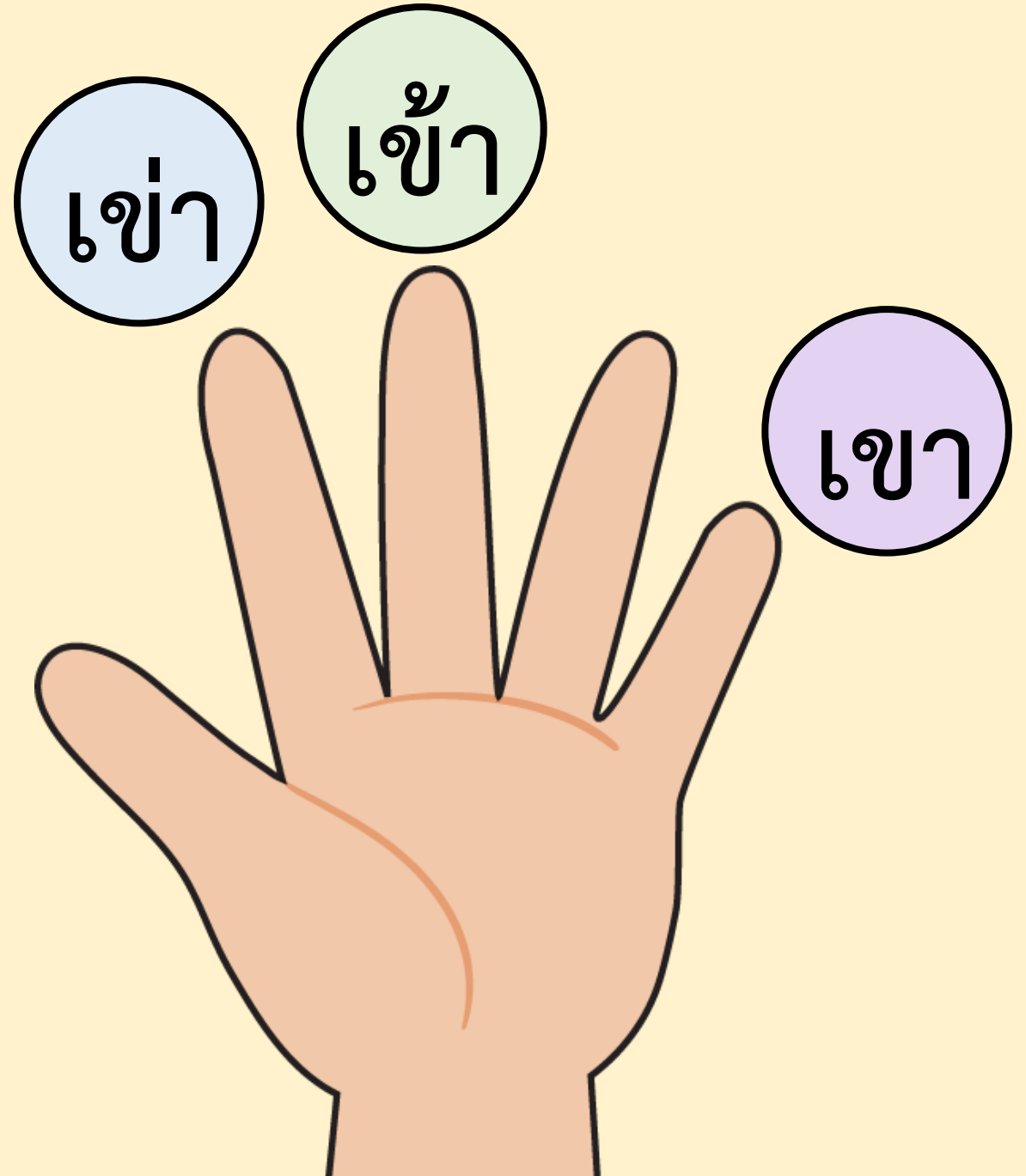



ชวนผันคำ

ที่มีพยัญชนะต้น

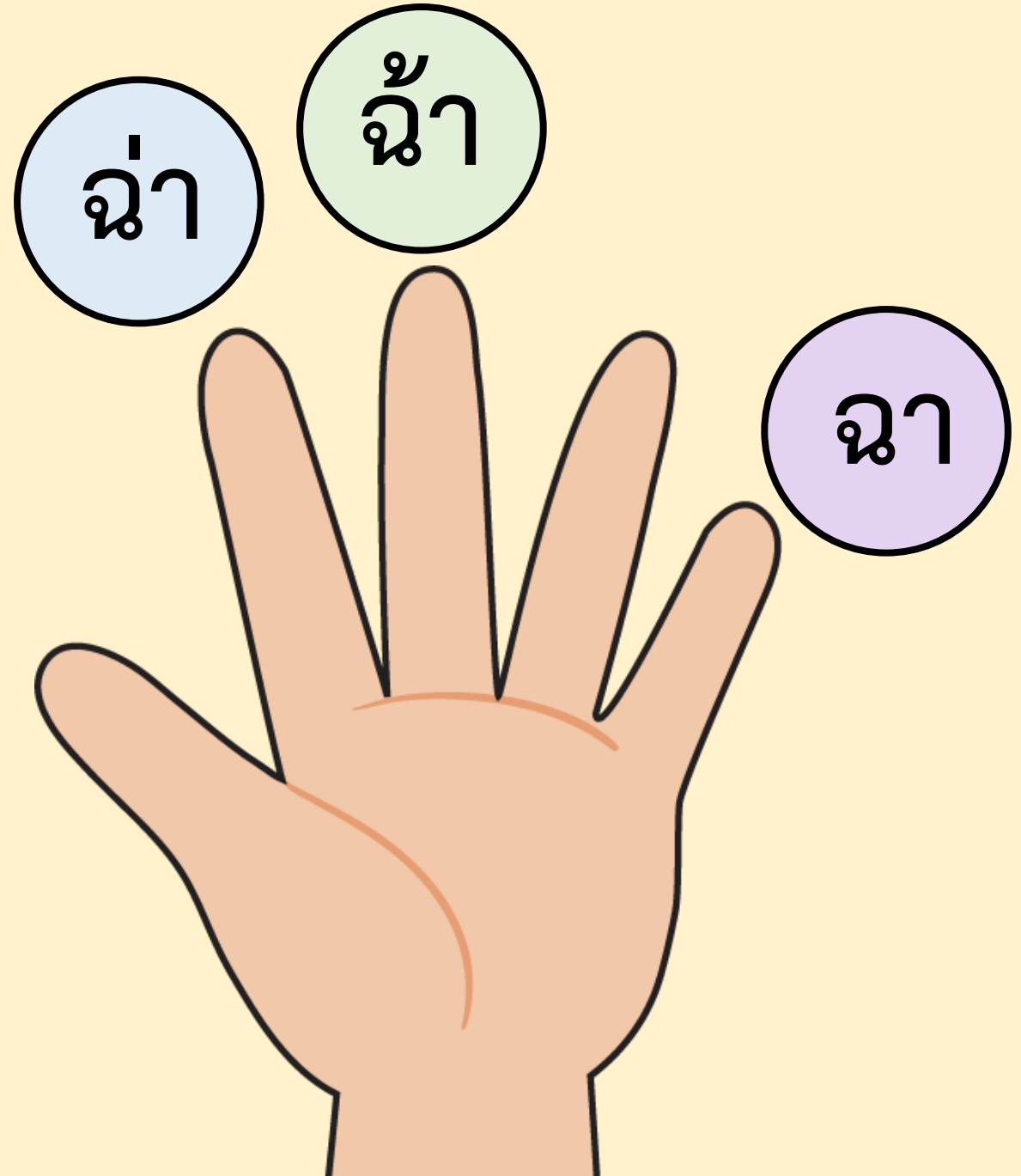



ชวนผันคำ

ที่มีพยัญชนะต้น

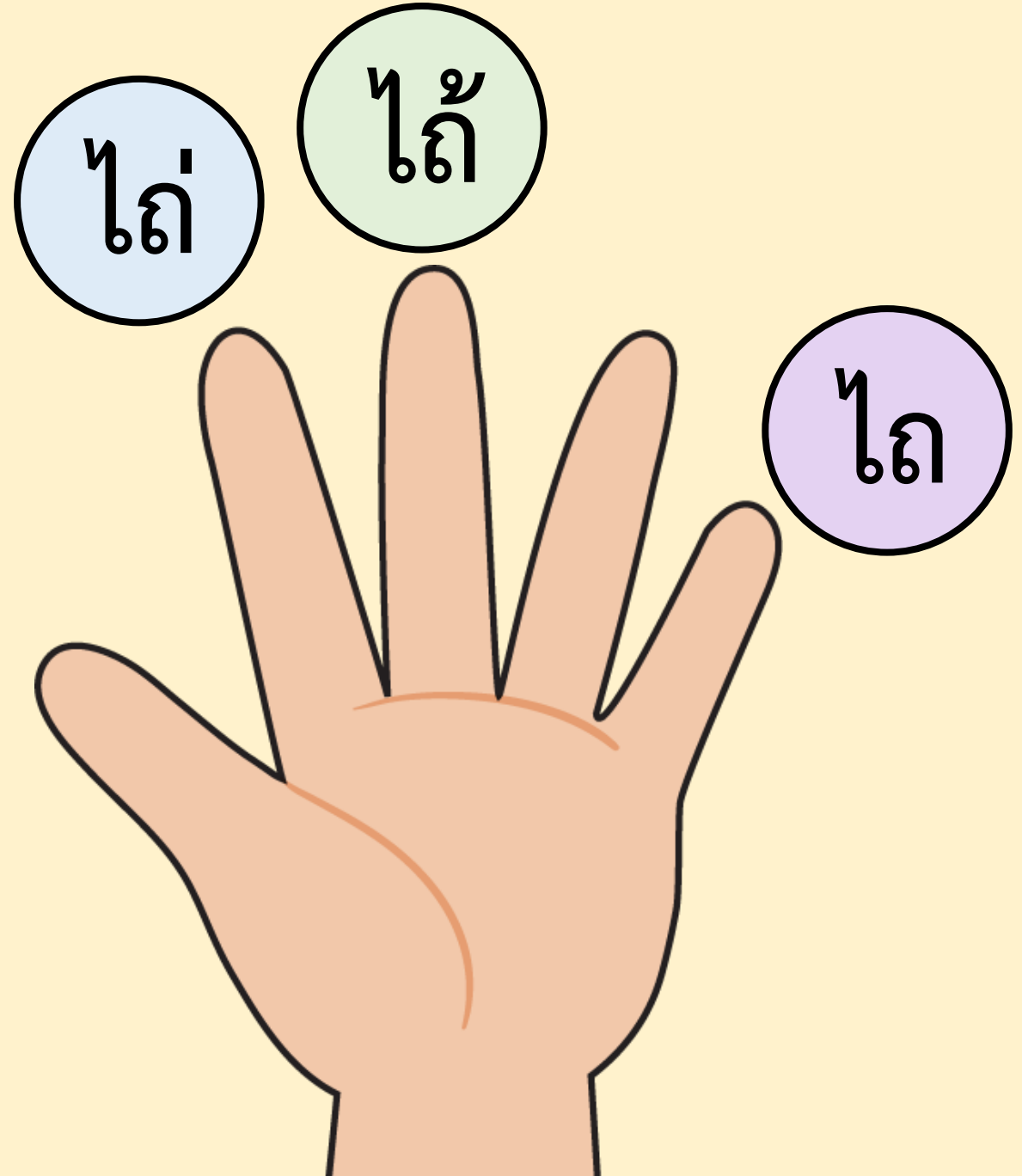



ชวนผันคำ

ที่มีพยัญชนะต้น

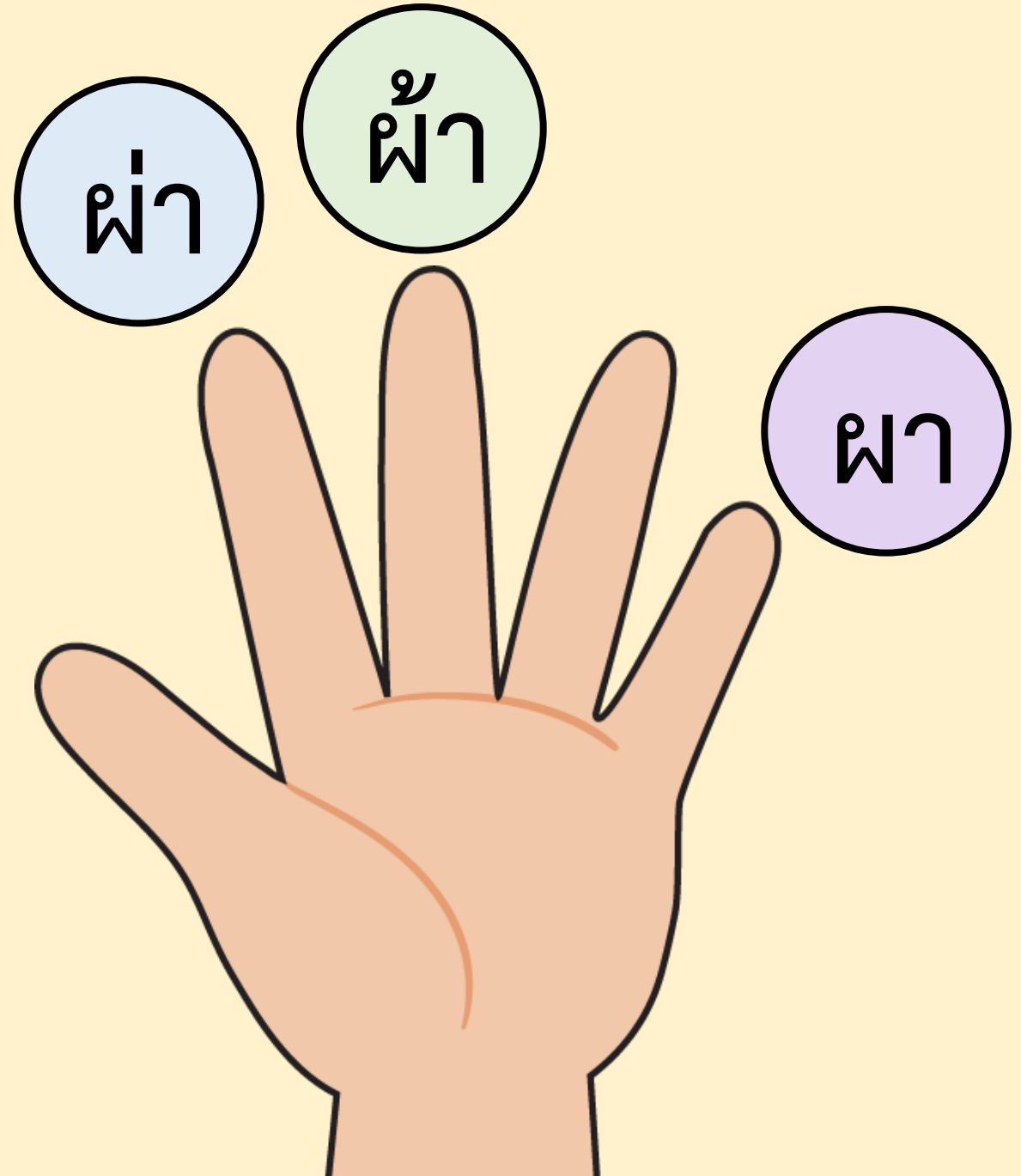



ชวนผันคำ

ที่มีพยัญชนะต้น

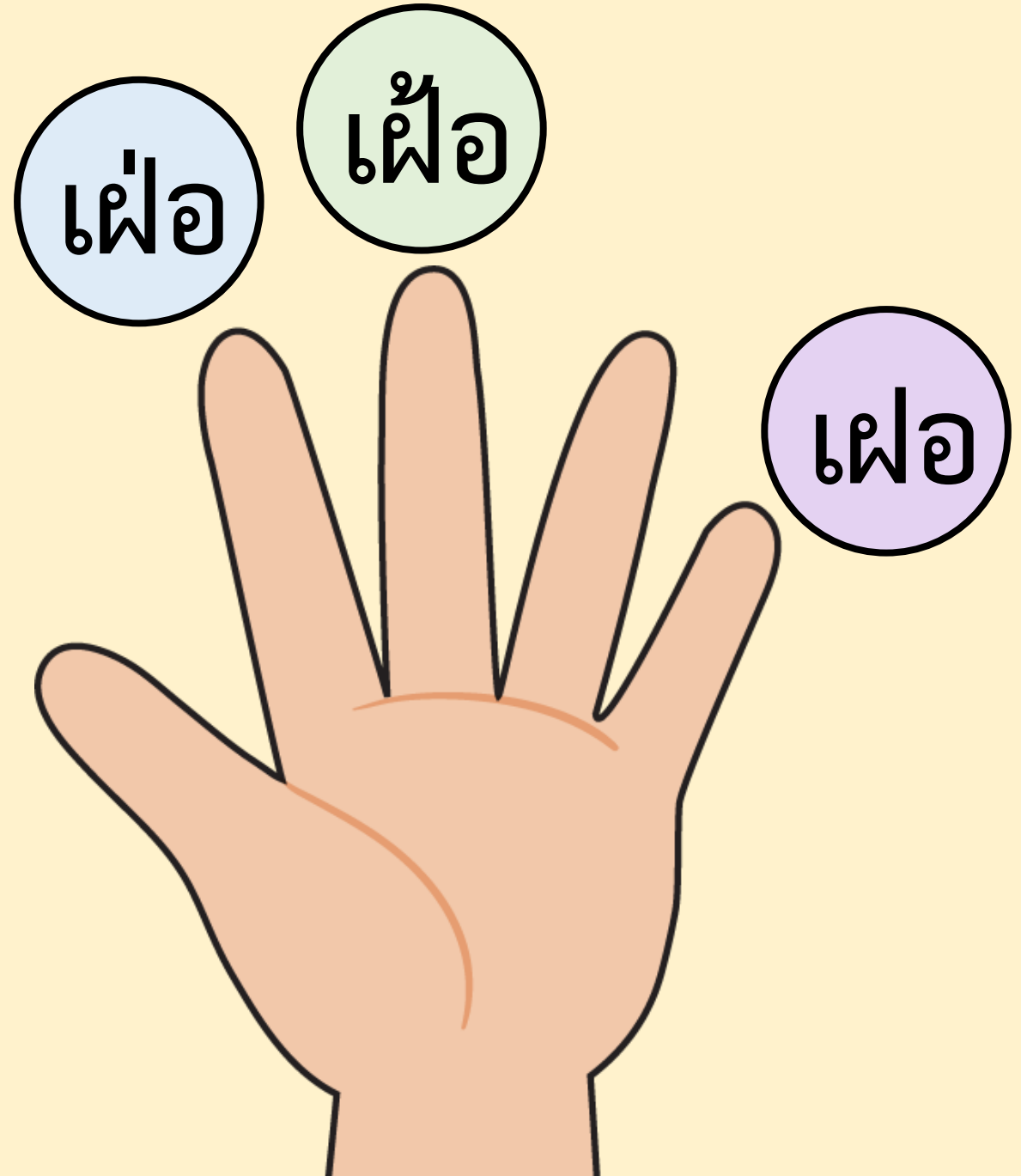



ชวนอ่านคำ

ที่มีพยัญชนะต้น

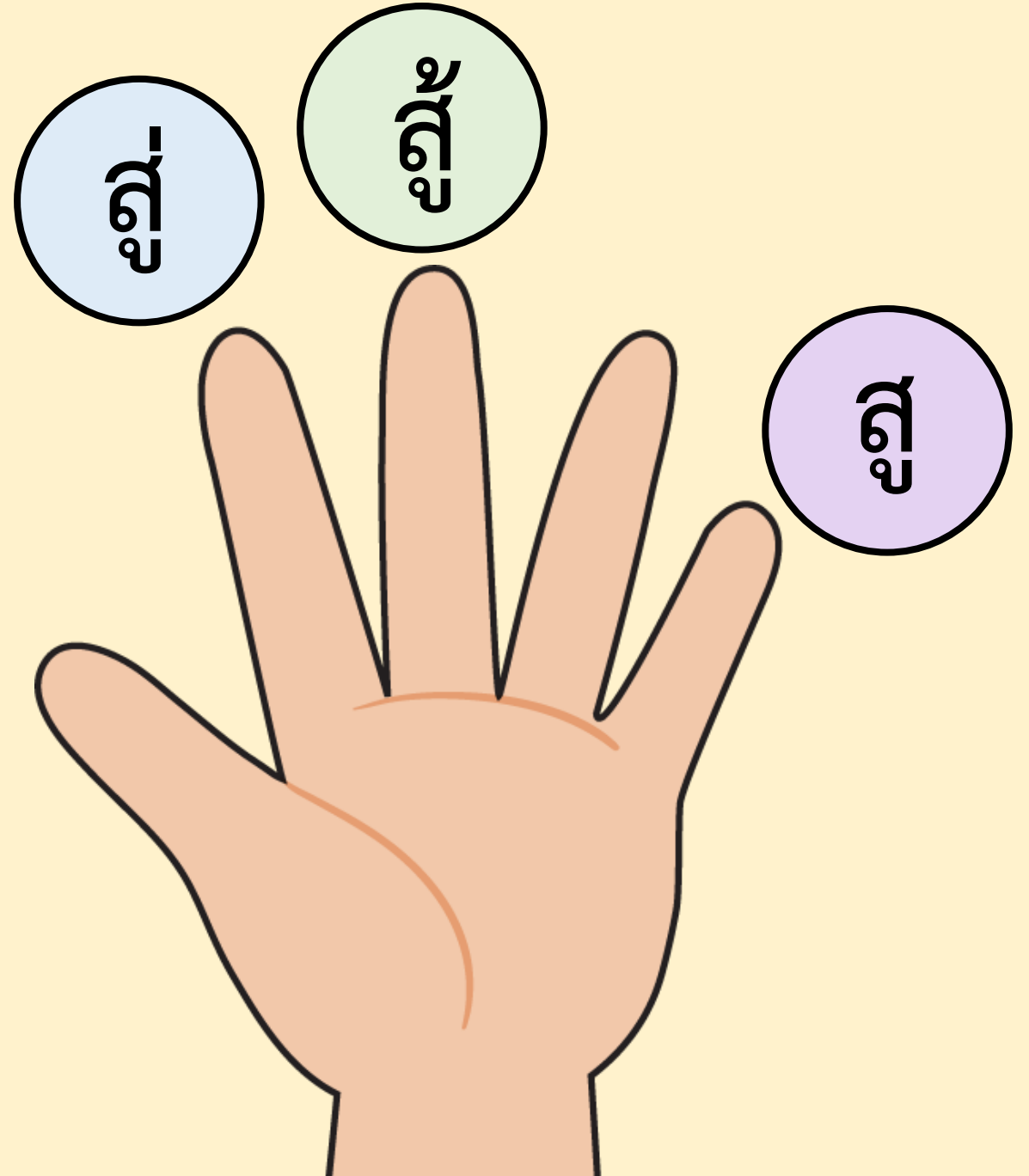



ชวนผันคำ

ที่มีพยัญชนะต้น

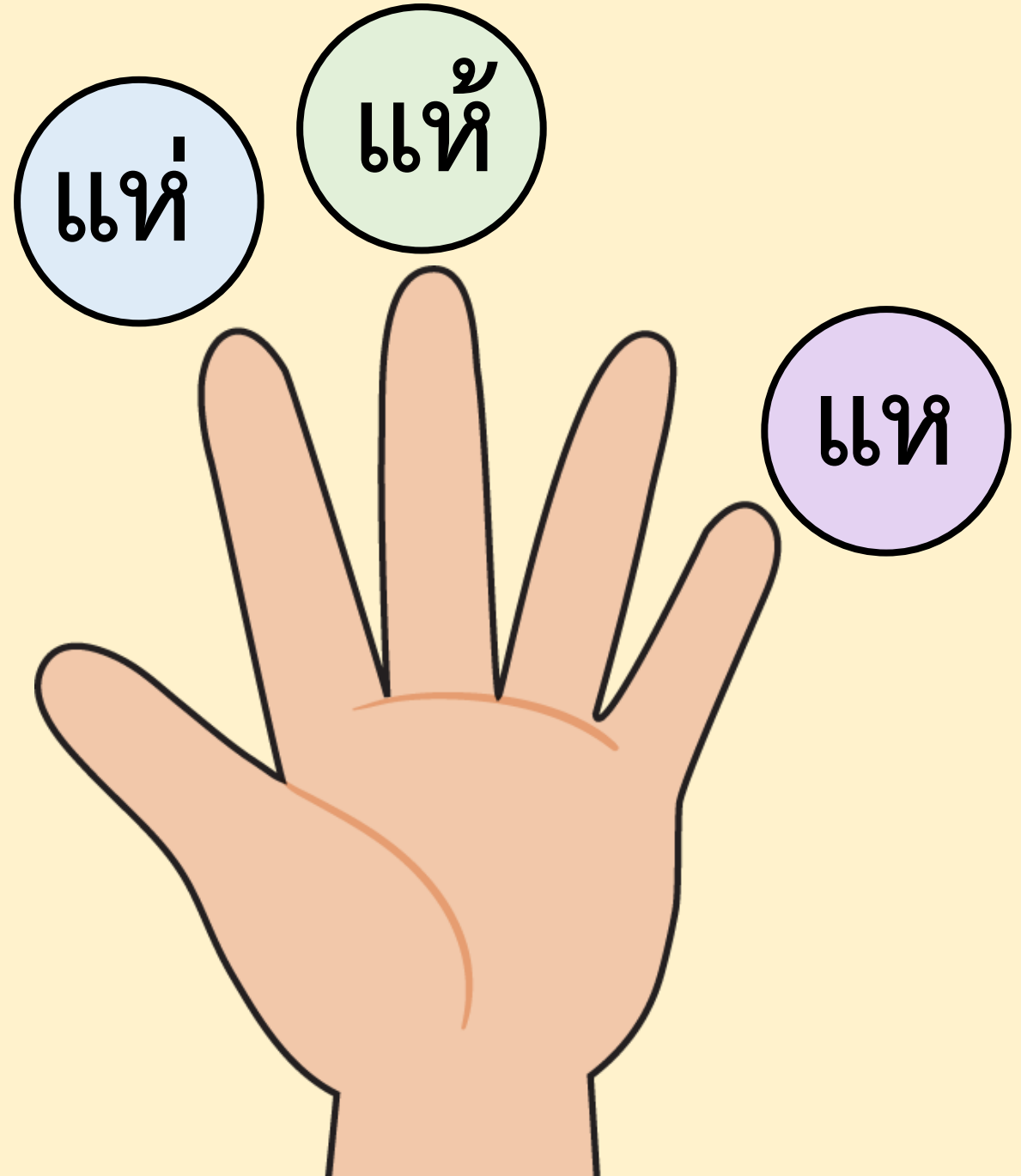



คา คำ ค้า

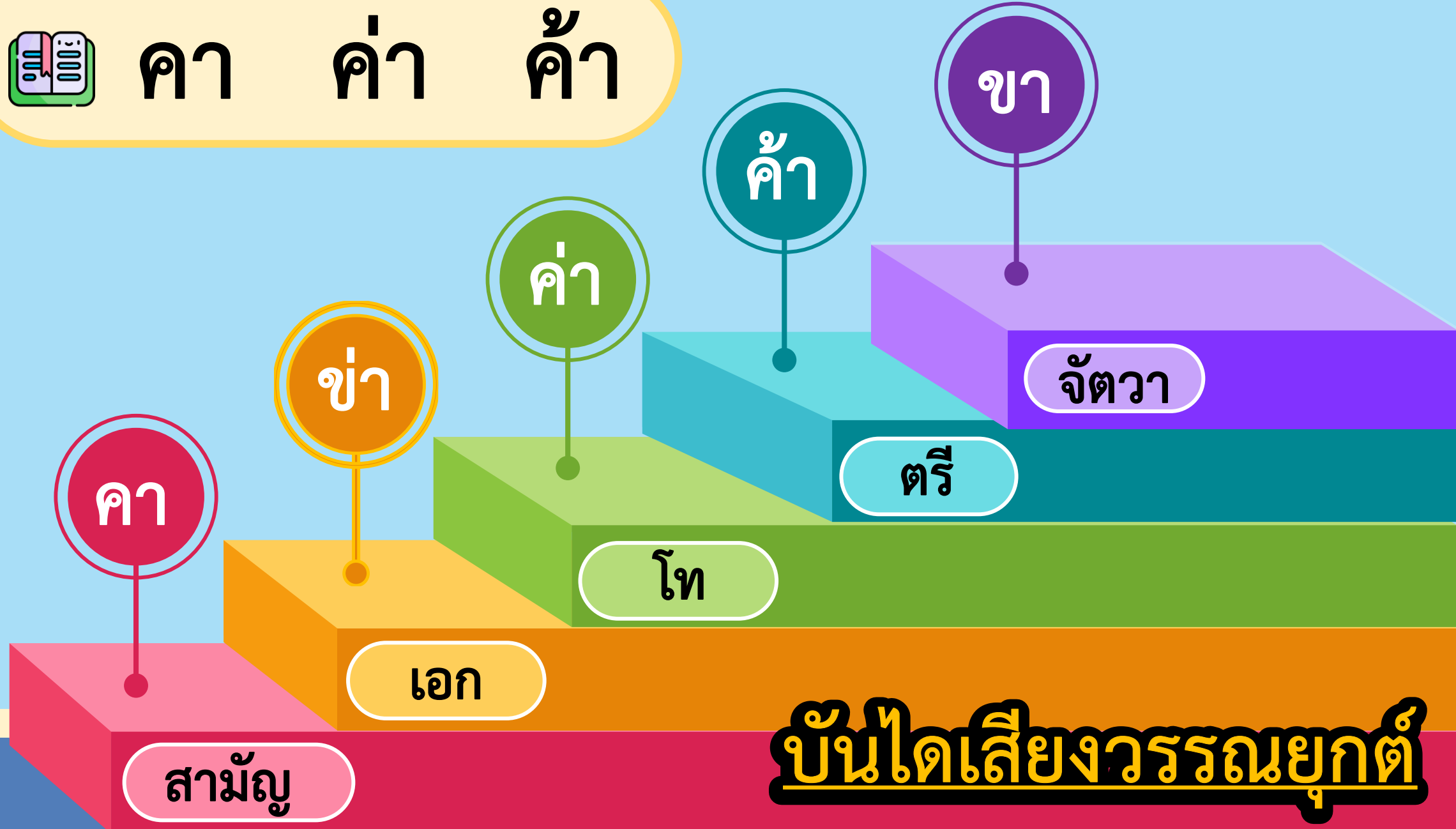

บันไดเสียงวรรณยุกต์

ชวนผันคำ

ที่มีพยัญชนะต้น

ค ช ท พ ฟ ซ ฮ



สามัญ

โท

ตรี





คา คำ ค้า

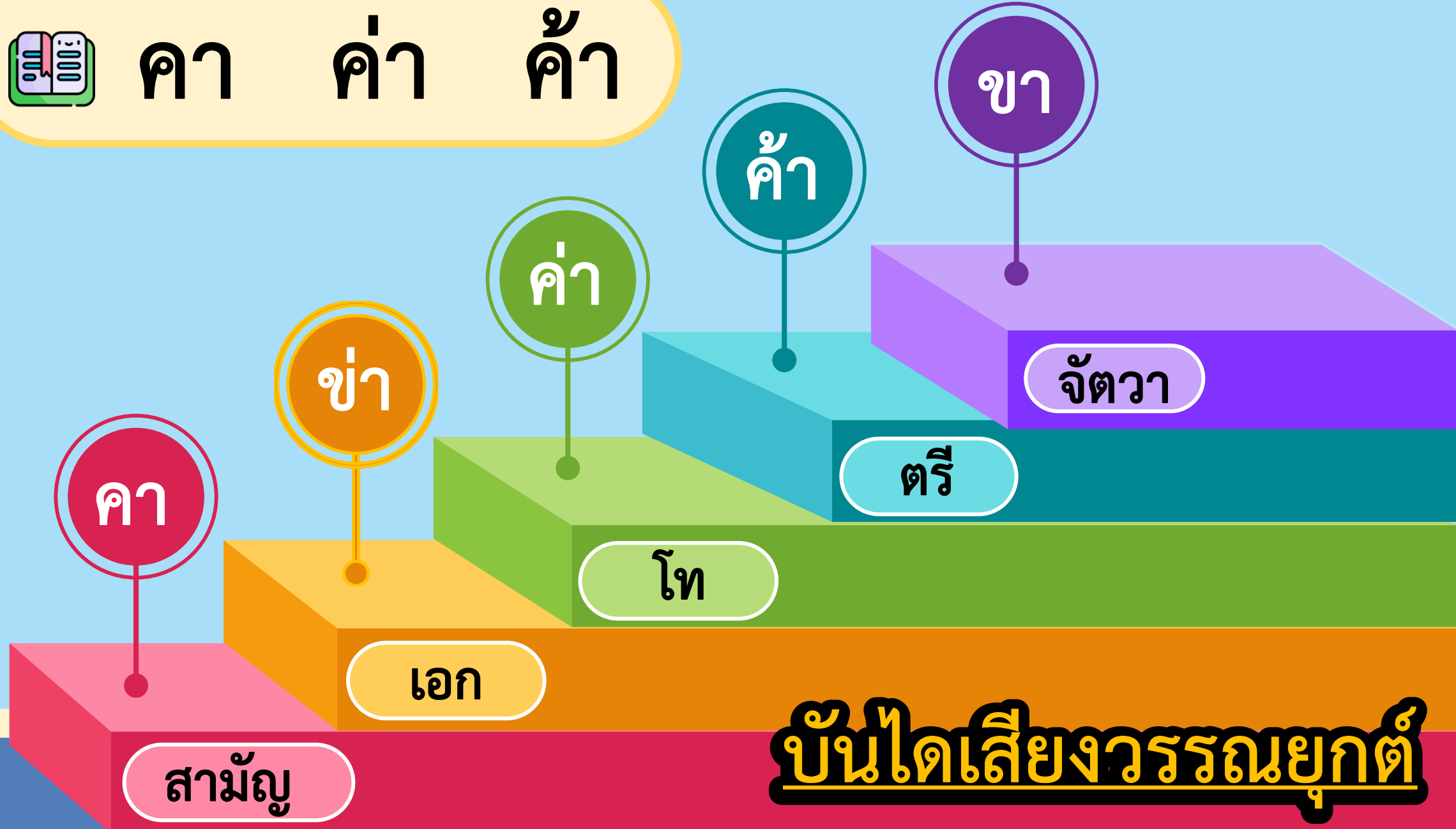

บันไดเสียงวรรณยุกต์



ชวนผันคำ

ที่มีพยัญชนะต้น

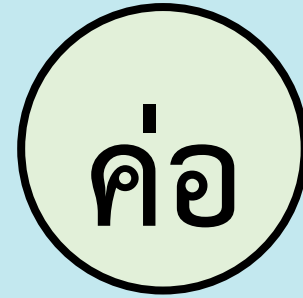
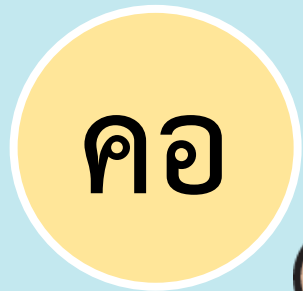



ชวนผันคำ

ที่มีพยัญชนะต้น

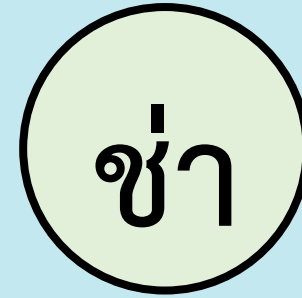



ชวนผันคำ

ที่มีพยัญชนะต้น

ท

ทอ

ท้อ

ท้อ





ชวนผันคำ

ที่มีพยัญชนะต้น

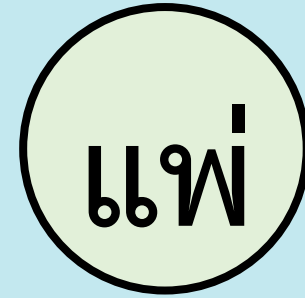
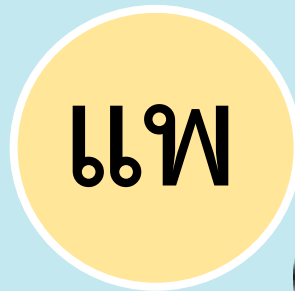



ชวนฝึกคำ

ที่มีพยัญชนะต้น





ชวนอ่านคำ

ที่มีพยัญชนะต้น

ฮ

โท

โท

ตรี





การผันคำที่มีพยัญชนะต้น

ค ช ท พ ฟ ซ ฮ

ถ้าใช้สระเสียงยาว
จะผันคำได้
๓ เสียง

เสียงสามัญ
จะไม่มีรูปวรรณยุกต์
เสียงโท จะมีรูปไม้เอก
เสียงตรี จะมีรูปไม้โท

แต่บางคำ
ไม่มีความหมาย
เช่น
ซ่า แพ่ ฟ่า ฮ้า



กิจกรรม

ร่วมด้วย ช่วยกัน





นักเรียนปฏิบัติกิจกรรม

คำชี้แจงกิจกรรมนักเรียน



- นักเรียนฟังคำชี้แจงการทำใบงานที่ ๑๐ เรื่อง เขียนผันคำตามเสียงวรรณยุกต์ (๓)
- นักเรียนทำใบงานที่ ๑๐ เรื่อง เขียนผันคำตามเสียงวรรณยุกต์ (๓)

คำชี้แจงบทบาทครูปลายทาง



- ครูชี้แจงการทำใบงานที่ ๑๐ เรื่อง เขียนผันคำตามเสียงวรรณยุกต์ (๓)
- ครูให้นักเรียนทำใบงานที่ ๑๐ เรื่อง เขียนผันคำตามเสียงวรรณยุกต์ (๓)

ใบงานที่ ๑๐ เรื่อง เขียนผันคำตามเสียงวรรณยุกต์ (๓)
หน่วยการเรียนรู้ที่ ๑๓ เรียนรู้อักษรนำ
แผนการจัดการเรียนรู้ที่ ๑๐ เรื่อง เรียนรู้ผันคำ (๓)
รายวิชา ภาษาไทย รหัสวิชา ท๑๑๑๐๑ ภาคเรียนที่ ๒ ชั้นประถมศึกษาปีที่ ๑

คำชี้แจง นำคำที่กำหนดให้ เขียนผันคำให้ถูกต้อง

๑. เทา เท่า เท่า

จัตวา
ตรี
โท
เอก
สามัญ

๒. พี พี พี

จัตวา
ตรี
โท
เอก
สามัญ



ใบงานที่ ๑๐

เรื่อง เขียนผันคำตามเสียงวรรณยุกต์



(สามารถดาวน์โหลดได้ที่ www.dltv.ac.th)

๓. แซ่ แซ่ แซ่

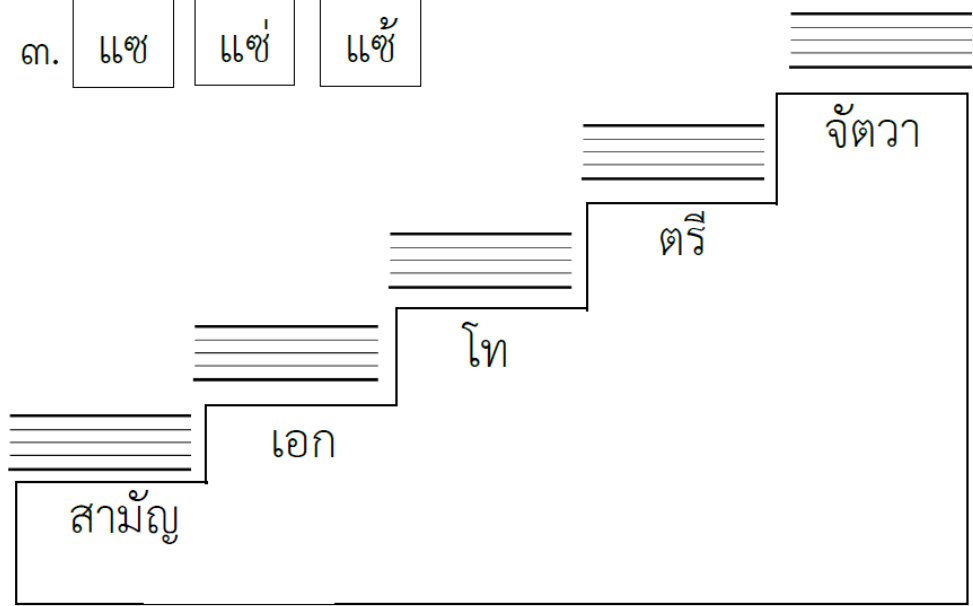

๔. ไฮ ไฮ ไฮ

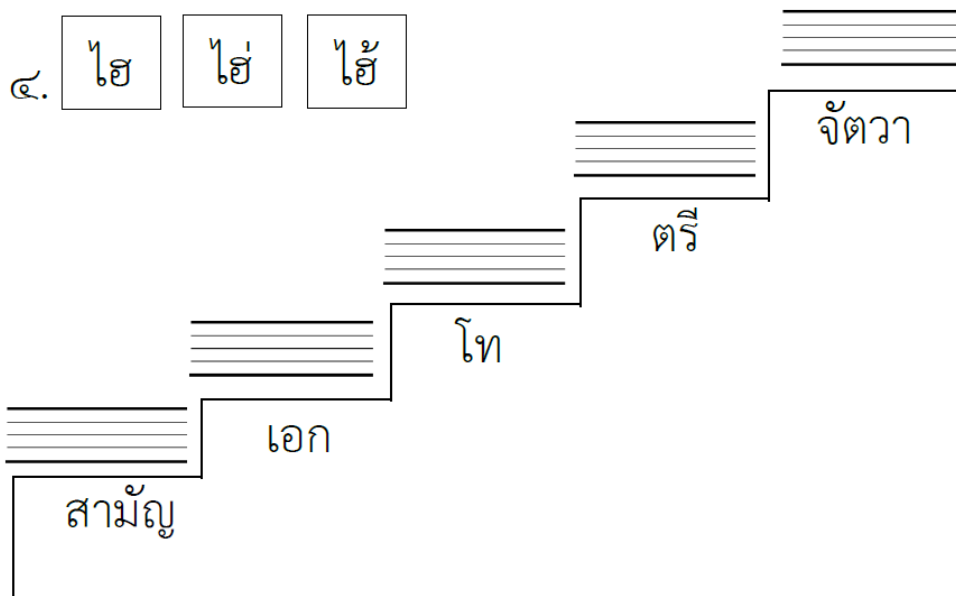

ใบงานที่ ๑๐

เรื่อง เขียนผันคำตามเสียงวรรณยุกต์

 (สามารถดาวน์โหลดได้ที่ www.dltv.ac.th)

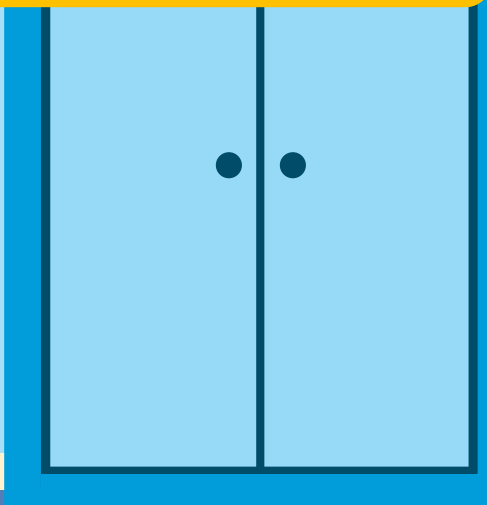

คำชี้แจง นำคำที่กำหนดให้ เขียนผันคำให้ถูกต้อง

๑. เทา เท่า เท้า

สามัญ เทา เอก โท เท่า ตรี เท้า จัตวา

คำชี้แจง นำคำที่กำหนดให้ เขียนผันคำให้ถูกต้อง

๒. ฟิ ฟิ ฟิ

สามัญ

เอก

โท

ตรี

จัตวา

คำชี้แจง นำคำที่กำหนดให้ เขียนผันคำให้ถูกต้อง

๓. แซ แซ่ แซ็

แซ แซ่ แซ็

สามัญ

เอก

โท

ตรี

จัตวา

คำชี้แจง นำคำที่กำหนดให้ เขียนผันคำให้ถูกต้อง

๔. ไอ ไอ่ ไอ้

ไอ ไอ ไอ้

ไอ ไอ่ ไอ้

ไอ ไอ่ ไอ้

ไอ ไอ่ ไอ้

ไอ ไอ่ ไอ้

สามัญ เอก โท ตรี จัตวา



สรุปบทเรียน

เรียนรู้ผ่านคำ

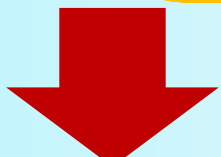

ถ้าใช้สระเสียงยาว
จะผันคำได้ ๓ เสียง



เสียงสามัญ
จะไม่มีรูปวรรณยุกต์
เสียงโท จะมีรูปไม้เอก
เสียงตรี จะมีรูปไม้โท



แต่บางคำไม่มี
ความหมาย



บทเรียนครั้งต่อไป

เรื่อง

บทอาชยานแมวเหมียว

(๑)





สิ่งที่ต้องเตรียม

๑. ใบความรู้ที่ ๑ เรื่อง คำนำรู้ ในบทอาขยานแมวเหมียว
๒. ใบงานที่ ๑ เรื่อง อ่านและเขียนคำจากบทอาขยานแมวเหมียว
๓. หนังสือวรรณคดีลำนำ



(สามารถดาวน์โหลดได้ที่

www.dltv.ac.th)





เรียนรู้ผ่านคำ (๓)

