

รายวิชา ภาษาไทย

รหัสวิชา ท๒๑๑๐๒

ชั้นมัธยมศึกษาปีที่ ๑

เรื่อง การแต่งคำประพันธ์โคลงสี่สุภาพ (๒)

ครูผู้สอน

ครูธีรสุด

ฉำทรัพย์

ครูวิชุดา

กลิ่นจงกล



การแต่งคำประพันธ์ โคลงสี่สุภาพ (๒)





จุดประสงค์การเรียนรู้

๑. บอกจุดบกพร่องในชิ้นงานของเพื่อนโดยใช้ความรู้เรื่องโคลงสี่สุภาพได้
๒. แต่งคำประพันธ์โคลงสี่สุภาพได้
๓. ใช้ภาษาเพื่อเสนอแนะ และแนะนำเพื่อนได้อย่างเหมาะสม

ชวนคิด พิสูจน์สาร

“นักเรียนคิดว่างานเขียนที่ดีนั้น
นอกจากผู้เขียนต้องชำนาญแล้ว
ยังต้องมีอะไรอีกบ้าง”

ทบทวนโคลงสี่สุภาพ



โคลงสี่สุภาพ

- โคลงหนึ่งมี ๔ บรรทัด บรรทัดหนึ่งเรียกว่า **“หนึ่งบาท”**
- รวมสี่บาท นับเป็น ๑ บท หรือ ๑ โคลง
- บาทหนึ่งมี ๒ วรรค วรรคหน้ามีวรรคละ ๕ คำ
- วรรคหลังของบาทที่ ๑, ๒ และ ๓ มีวรรคละ ๒ คำ
- วรรคหลังของบาทที่ ๔ มี ๔ คำ รวมเป็น ๓๐ คำ

ເລຂາ

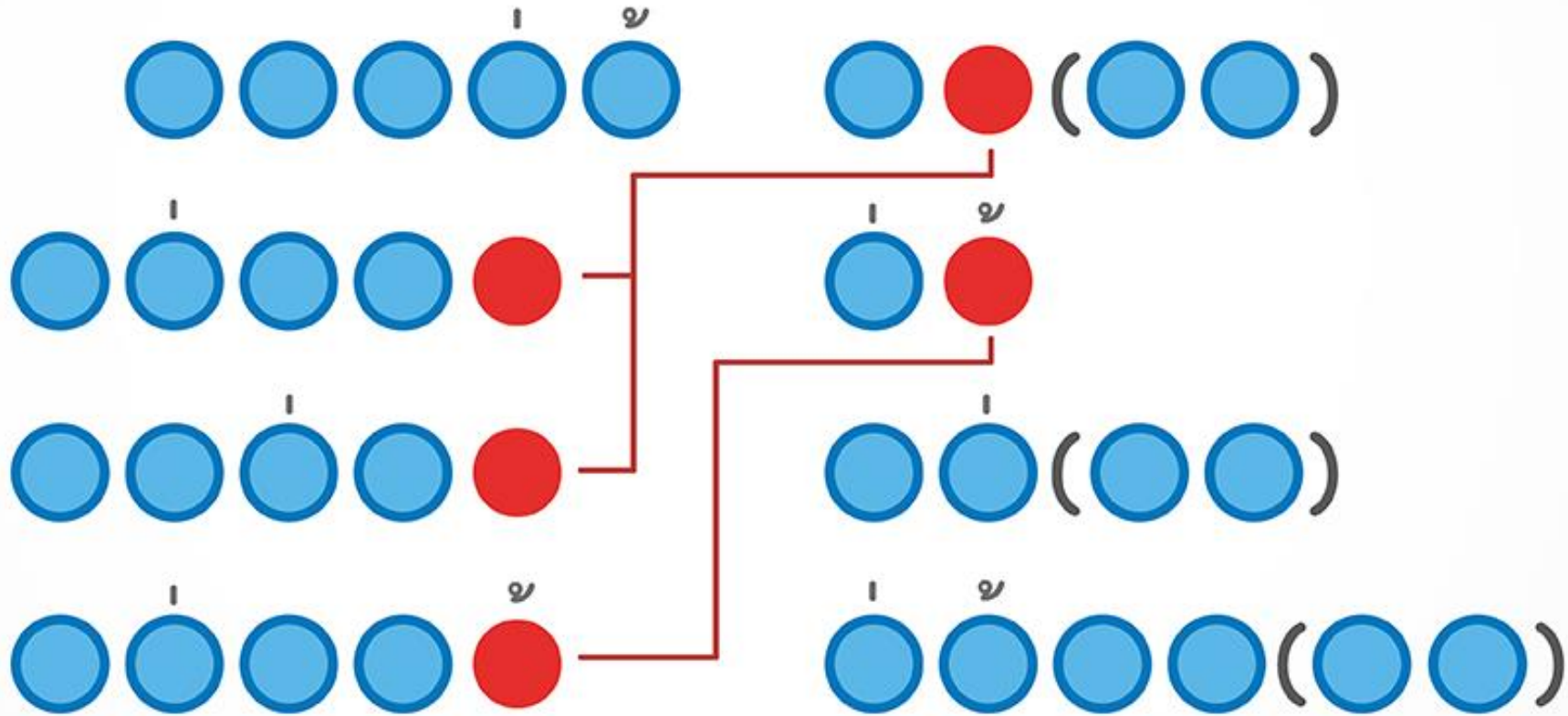

คำเอก และคำตาย

- พยางค์หรือคำที่ปรากฏรูปวรรณยุกต์เอก เช่น คำว่า แต่ ก่อ บ่าย พ่อ ที่ สิ่ง สิ่ง บ่าย ล่า
- ทั้งนี้สามารถอนุโลมให้ใช้คำตายแทนได้
- คำตาย คือ คำที่ประสมด้วยสระเสียงสั้นและไม่มีตัวสะกด หรือคำที่มีตัวสะกดในมาตราตัวสะกดแม่ กก แม่ กค แม่ กข

คำโท

- พยางค์หรือคำที่ปรากฏรูปวรรณยุกต์โท

เอกโทษ โทโทษ

- [เอกโทษ] น. คำที่ใช้ไม้เอกแทนไม้โท ในตำแหน่งของบทร้อยกรองที่บังคับให้ใช้ไม้เอก โดยคงเสียงวรรณยุกต์เดิม เช่น เค่า แทน เข้า, ท่า แทน ถ่า.
- น. คำที่ใช้ไม้โทแทนไม้เอก ในตำแหน่งของบทร้อยกรองที่บังคับให้ใช้ไม้โท โดยคงเสียงวรรณยุกต์เดิม เช่น หง้าย แทน ง้าย, ผลั้ง แทน พลั้ง.

คำเอกโทษ

ตัวอย่าง

- ลึ้น เป็นคำว่า ชื่น
- หล้า เป็นคำว่า ล่า
- ผู้ เป็นคำว่า พู่
- สร้าง เป็นคำว่า ซ่าง

คำโทโทษ

ตัวอย่าง

- ชื่น เป็นคำว่า ลึ้น
- ล่า เป็นคำว่า หล้า
- พู่ เป็นคำว่า ผู้
- ซ่าง เป็นคำว่า สร้าง

ลงมือทำ จดจำได้

ให้นักเรียนแบ่งกลุ่ม กลุ่มละ ๔ - ๕ คน ให้พิจารณา
งานการแต่งคำประพันธ์โคลงสี่สุภาพของเพื่อนกลุ่มอื่น
ว่ามีลักษณะอย่างไร โดยให้บันทึกลงในใบงาน **“บรรจุ
แต่งแบ่งปันคำแนะนำ”** จากนั้นให้อธิบายลงในใบงาน
(มีต่อ)



ลงมือทำ จดจำได้

เมื่อนักเรียนเขียนบันทึกเสร็จแล้วให้ร่วมกันคัดเลือก
“ผลงานชิ้นโบว์แดง” เพื่อใช้ในการคัดลอกและ
ออกแบบการวาดภาพในใบงานในลำดับถัดไป





ใบงาน

“บรรจงแต่งแบ่งปันคำแนะนำ”

ใบงานที่ ๑ เรื่อง บรรจงแต่งแบ่งปันคำแนะนำ
หน่วยการเรียนรู้ที่ ๔ เรื่อง นำชื่นชม นำเชิดชู
แผนการจัดการเรียนรู้ที่ ๑๑ เรื่อง การแต่งคำประพันธ์โคลงสี่สุภาพ (๒)
รายวิชา ภาษาไทย ๒ รหัสวิชา ท ๒๑๑๐๒ ภาคเรียนที่ ๒ ชั้นมัธยมศึกษาปีที่ ๑

คำชี้แจง ให้นักเรียนประเมินงานของเพื่อนกลุ่มอื่นและเขียนข้อเสนอแนะเพิ่มเติมตามหัวข้อ

๑. ด้านการเลือกใช้คำศัพท์

ภาษาที่เพื่อนเลือกใช้เป็นอย่างไร ควรแก้ไขอย่างไรจึงเหมาะสม.....

๒. การใช้คำเอก โท

มีคำเอกที่ถูกต้อง.....แห่ง คำโทที่ถูกต้อง.....แห่ง

มีจุดใดที่ไม่ถูกต้องหรือควรได้รับการแก้ไข

๓. การส่งสัมผัส

เพื่อนส่งสัมผัสระหว่างบาทถูกต้องหรือไม่ ควรแก้ไขอย่างไร

๔. ความคิดและเนื้อหาตรงตามหัวข้อ

เนื้อหาของคำประพันธ์สอดคล้องกับหัวข้อหรือไม่ อย่างไร

๕. วิจารณ์งานเขียนของเพื่อน

จุดเด่นของงานชิ้นนี้คือ

จุดด้อยของงานเขียนชิ้นนี้คือ.....

ชื่อ.....นามสกุล.....ชั้น.....เลขที่.....

ชื่อ.....นามสกุล.....ชั้น.....เลขที่.....

ใบงาน “ผลงานชิ้นโบว์แดง”

ใบงานที่ ๒ เรื่อง ผลงานชิ้นโบว์แดง
หน่วยการเรียนรู้ที่ ๔ เรื่อง นำชื่นชม นำเชิดชู
แผนการจัดการเรียนรู้ที่ ๑๑ เรื่อง การแต่งคำประพันธ์โคลงสี่สุภาพ (๒)
รายวิชา ภาษาไทย ๒ รหัสวิชา ท ๒๑๑๐๒ ภาคเรียนที่ ๒ ชั้นมัธยมศึกษาปีที่ ๑

คำชี้แจง ให้นักเรียนเขียนโคลงสี่สุภาพที่แก้ไขแล้วพร้อมวาดรูปประกอบ

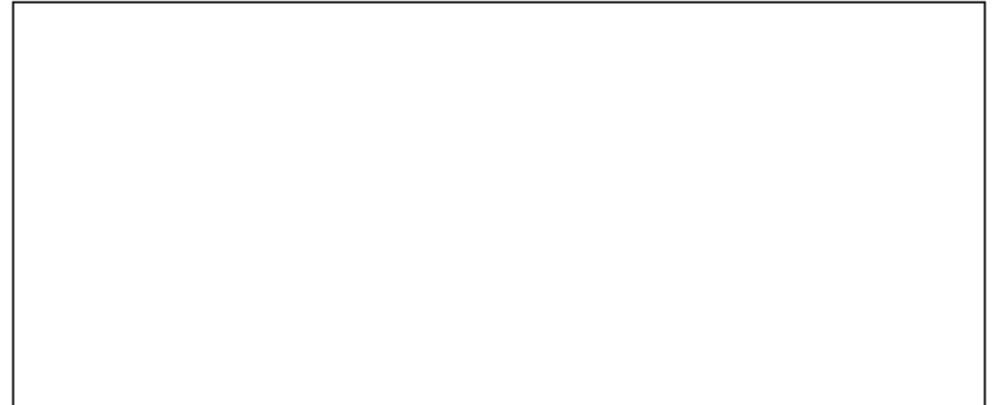

หัวข้อ.....

.....

.....

.....

.....

ชื่อ.....นามสกุล.....ชั้น.....เลขที่.....
ชื่อ.....นามสกุล.....ชั้น.....เลขที่.....



ชวนคิดช่วงท้าย

**กระบวนการแลกเปลี่ยนงานเขียนมีผลดี
ต่ออย่างไรในการเรียนการสอนภาษาไทย**



คำไหนใช้ถูก



พาช

พาม



พาชี

น. ม้า. (ป.; ส. วาซี).

ม้าท่องเที่ยว ณ หัวหิน : นายธีรุต ฉ่ำทรัพย์

แหล่งที่มา : <https://dictionary.orst.go.th/พจนานุกรมฉบับราชบัณฑิตยสถาน พ.ศ.๒๕๕๔> สืบค้นเมื่อ ๑๐ ตุลาคม ๒๕๖๕

บทเรียนครึ่งต่อไป

ลิขิตศัพท์น่ารู้

ดาวน์โหลดเอกสารได้ที่ www.dltv.ac.th

รายวิชาภาษาไทย
ชั้นมัธยมศึกษาปีที่ ๑

