

รายวิชา ภาษาไทย

รหัสวิชา ท๒๑๑๐๒

ชั้นมัธยมศึกษาปีที่ ๑

เรื่อง การแต่งคำประพันธ์โคลงสี่สุภาพ (๑)

ครูผู้สอน

ครูธีรสุด

ฉำทรัพย์

ครูฟาริตะห์ เบญญาภาจ



การแต่งคำประพันธ์ โคลงสี่สุภาพ (๑)





จุดประสงค์การเรียนรู้

๑. อธิบายฉันทลักษณ์ของโคลงสี่สุภาพได้
๒. แต่งคำประพันธ์โคลงสี่สุภาพได้
๓. เลือกใช้ภาษาสื่อสารได้อย่างเหมาะสม

ชวนคิด พิสูจน์สาร

“ภาพนั้นคืออะไร”



ເລຂາ

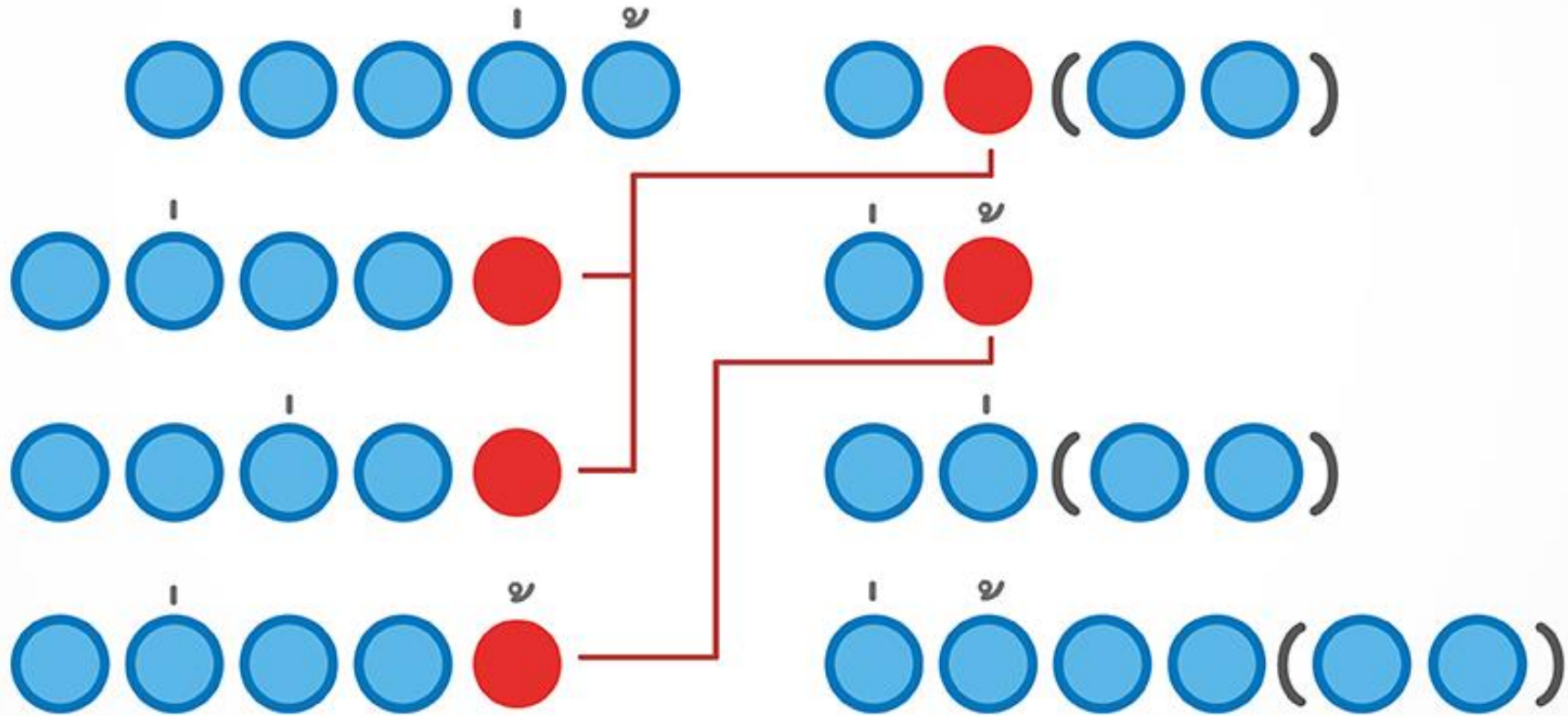

โคลงสี่สุภาพ

- โคลงหนึ่งมี ๔ บรรทัด บรรทัดหนึ่งเรียกว่า **“หนึ่งบาท”**
- รวมสี่บาท นับเป็น ๑ บท หรือ ๑ โคลง
- บาทหนึ่งมี ๒ วรรค วรรคหน้ามีวรรคละ ๕ คำ
- วรรคหลังของบาทที่ ๑, ๒ และ ๓ มีวรรคละ ๒ คำ
- วรรคหลังของบาทที่ ๔ มี ๔ คำ รวมเป็น ๓๐ คำ

คำเอก และคำตาย

- พยางค์หรือคำที่ปรากฏรูปวรรณยุกต์เอก เช่น คำว่า แต่ ก่อ บ่าย พ่อ ที่ สิ่ง สิ่ง บ่าย ล่า
- ทั้งนี้สามารถอนุโลมให้ใช้คำตายแทนได้
- คำตาย คือ คำที่ประสมด้วยสระเสียงสั้นและไม่มีตัวสะกด หรือคำที่มีตัวสะกดในมาตราตัวสะกดแม่ กก แม่ กค แม่ กข

คำโท

- พยางค์หรือคำที่ปรากฏรูปวรรณยุกต์โท

เอกโทษ โทโทษ

- [เอกโทษ] น. คำที่ใช้ไม้เอกแทนไม้โท ในตำแหน่งของบทร้อยกรองที่บังคับให้ใช้ไม้เอก โดยคงเสียงวรรณยุกต์เดิม เช่น เค่า แทน เข้า, ท่า แทน ถ่า.
- น. คำที่ใช้ไม้โทแทนไม้เอก ในตำแหน่งของบทร้อยกรองที่บังคับให้ใช้ไม้โท โดยคงเสียงวรรณยุกต์เดิม เช่น หง้าย แทน ง้าย, ผลั้ง แทน พลั้ง.

คำเอกโทษ

ตัวอย่าง

- ลึ้น เป็นคำว่า ชื่น
- หล้า เป็นคำว่า ล่า
- ผู้ เป็นคำว่า พู่
- สร้าง เป็นคำว่า ซ่าง

คำโทโทษ

ตัวอย่าง

- ชื่น เป็นคำว่า ลึ้น
- ล่า เป็นคำว่า หล้า
- พู่ เป็นคำว่า ผู้
- ซ่าง เป็นคำว่า สร้าง

ลงมือทำ จดจำได้

ครูแบ่งนักเรียนออกเป็นกลุ่ม กลุ่มละ ๓ - ๔ ให้จับสลากเลือกหัวข้อในการแต่งโคลงสี่สุภาพ จากนั้นให้นักเรียนเขียนคำศัพท์ที่เกี่ยวข้องกับหัวข้อที่ได้มากที่สุด จากนั้นนำคำศัพท์ที่เขียนไว้มาใช้ในการแต่งโคลงสี่สุภาพ

จำนวน ๑ บท





ใบงาน

เรื่อง สรรค์สร้างคลังคำศัพท์

ใบงานที่ ๒ เรื่อง สรรค์สร้างคลังคำศัพท์
หน่วยการเรียนรู้ที่ ๔ เรื่อง นำชื่นชม นำเชิดชู
แผนการจัดการเรียนรู้ที่ ๑๐ เรื่อง การแต่งคำประพันธ์โคลงสี่สุภาพ (๑)
รายวิชา ภาษาไทย ๒ รหัสวิชา ท ๒๑๑๐๒ ภาคเรียนที่ ๒ ชั้นมัธยมศึกษาปีที่ ๑

คำชี้แจง ให้นักเรียนตอบคำถามต่อไปนี้

คำเอก	คำโท	คำเอกโทษ	คำโทโทษ	คำตาย

บทที่ ๑ ควรเลือกคบเพื่อนที่เป็นคนดี
และอย่าเข้าไปยุ่งเกี่ยวกับคนไม่ดี

๑ มิตรพาลอย่าคบให้

พาลใช้มิตรอย่างมัก

ครั้นคราวเคียดคุมชัก

รู้เหตุสิ่งใดไซ้

สนิทนัก

กล่าวไถ่

เอาโทษใส่ना

ส่อสิ้นกลางสนาม

บทที่ ๒ อย่าอวดรู้ หรือคิดว่าตนเองรู้มาก

๐ รู้น้อยว่ามากรู้

กลกบเกิดอยู่ใน

ไปเห็นชเลไกล

ชมว่าน้ำบ่อน้อย

เรใจ

สระจ้อย

กลางสมุทร

มากล้าล็กเหลือ

บทที่ ๓ เราไม่สามารถเข้าใจความคิด
หรือจิตใจของมนุษย์ได้ ทั้งหมด

๐ พระสมุทรสุดลึกกลับ คณนา
สายดึงทิ้งทอดวา หยั่งได้
เขาสูงอ่าวจ้วดวา กำหนด
จิตมนุษย์นี้ไซ้ไร ยากแท้ หยั่งถึง ๑

บทที่ ๔ การรักษาความสัมพันธ์ระหว่างเพื่อน
หรือคนในครอบครัว ทำให้เข้าใจกันมากขึ้น

๑ รักกันอยู่ขอบฟ้า

เสมออยู่หอแห่งเดียว

ซังกันบ่แลเหลียว

เหมือนขอบฟ้ามาป้อง

เขาเขียว

ร่วมห้อง

ตาต่อ กันนา

ป่าไม้มาบัง

บทที่ ๕ ไม่ทำสิ่งไม่ดี หากทำสิ่งไม่ดีจะต้องได้รับผล
จากสิ่งที่ทำไว้

◎ สนิมเหล็กเกิดแต่เนื้อ	ในตน
กินกัดเนื้อเหล็กจน	กร่อนขร่ำ
บาปเกิดแต่ตนคน	เป็นบาป
บาปยอมทำโทษซ้ำ	ใส่ผู้บาปเอง

บทที่ ๒ ให้รู้จักพอประมาณ ตามสถานะของตน

๑ **นกน้อยขนน้อยแต่
รังแต่่งจุเมียฝัว
มักใหญ่ย่อมคนห้าว
ทำแต่พอตัวไซ้**

**พอตัว
อยู่ได้
ไฟเผา
อย่าให้คนหยัน**

บทที่ ๗ ไม่หลงทำตามผู้อื่น รู้จักขยันทำงาน

- ๑ เห็นท่านมีอย่าเคลิ้ม ใจตาม
- เรายากหากใจงาม อย่าคร้าน
- อุตส่าห์พยายาม การกิจ
- เอาเยี่ยงอย่างเพื่อนบ้าน อย่าท้อทำกิน



ชวนคิดช่วงท้าย

โคลงโลกนิติให้คุณค่าใดบ้างกับนักเรียน



คำไหนใช้ถูก



รชชนี้กร

รชนี้กร



๔ ต.ค. ๖๕
ชั้น ๙ คาบ เดือน ๑๑

Moon
TEERASUT CHAMSAP

รชนักร

-กอน] น. พระจันทร์. (ส.).

ดวงจันทร์ Nikon Coolpix P๑๐๐๐(๒๐๐๐mm.) : นายธีรสุด ฉำทรัพย์

แหล่งที่มา : <https://dictionary.orst.go.th/พจนานุกรม>
ฉบับราชบัณฑิตยสถาน พ.ศ.๒๕๕๔ สืบค้นเมื่อ ๑๐ ตุลาคม ๒๕๖๕

บทเรียนครึ่งต่อไป

การแต่งคำประพันธ์
โคลงสี่สุภาพ (๒)

ดาวน์โหลดเอกสารได้ที่ www.dltv.ac.th

รายวิชาภาษาไทย
ชั้นมัธยมศึกษาปีที่ ๑

