

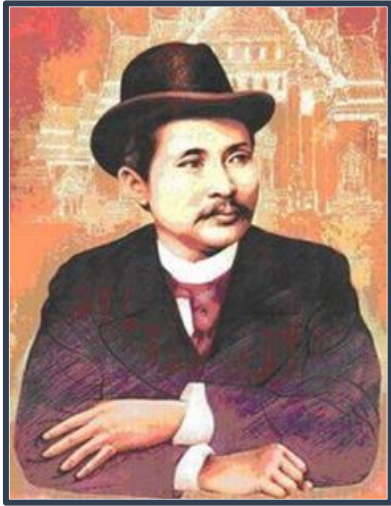

ใบความรู้ที่ ๖ เรื่อง พระราชประวัติและลักษณะคำประพันธ์
 หน่วยการเรียนรู้ที่ ๓ เรื่อง โนม่น้าวใจให้เชื่อถือ
 แผนการจัดการเรียนรู้ที่ ๖ เรื่อง โคลงสุภาชิตรัชกาลที่ ๕
 รายวิชาภาษาไทย รหัสวิชา ท๒๒๑๐๑ ภาคเรียนที่ ๑ ชั้นมัธยมศึกษาปีที่ ๒



โคลงสุภาชิตพระราชนิพนธ์พระบาทสมเด็จพระจุลจอมเกล้าเจ้าอยู่หัว



พระบาทสมเด็จพระจุลจอมเกล้าเจ้าอยู่หัว (รัชกาลที่ ๕) เป็นพระราชโอรสในพระบาทสมเด็จพระจอมเกล้าเจ้าอยู่หัวกับพระนางเธอ พระองค์เจ้ารำเพยภมราภิรมย์ (กรมสมเด็จพระเทพศิรินทราบรมราชินี) ทรงพระราชสมภพเมื่อวันที่ ๒๐ กันยายน พ.ศ. ๒๓๙๖ พระนามเดิม พระเจ้าลูกยาเธอเจ้าฟ้าจุฬาลงกรณ์ เสด็จขึ้นเถลิงราชสมบัติในวันที่ ๑ ตุลาคม พ.ศ. ๒๔๑๑ ทรงเป็นพระมหากษัตริย์ที่มีพระปรีชาสามารถ และทรงประกอบพระราชกรณียกิจที่สำคัญต่อประเทศชาติเป็นอเนกประการ พระองค์จึงเป็นที่รักของอาณาประชาราษฎร์ปวงชนทั้งหลายจึงพร้อมใจกัน

“สมเด็จพระปิยมหาราช” ซึ่งแปลว่า พระมหากษัตริย์อันเป็นที่รัก พระองค์สวรรคตเมื่อวันที่ ๒๓ ตุลาคม พ.ศ. ๒๔๕๓ นอกจากนี้พระองค์ยังมีพระปรีชาสามารถในการประพันธ์งานพระราชนิพนธ์มีทั้งร้อยแก้ว และร้อยกรอง เช่น โกลบ้าน กาพย์เห่เรือ พระราชวิจารณ์ต่าง ๆ ลิลิตนิทราชาคริต บทละครเรื่องเงาะป่า พระราชหัตถเลขา พระราชพิธีสิบสองเดือน โคลงอธิบายภาพรามเกียรติ์ โคลงสุภาชิต รวม ๑๑ เรื่อง ดังนี้

- เรื่องที่ ๑ สุภาชิตบางปะอิน (พ.ศ. ๒๔๒๐)
- เรื่องที่ ๒ โคลงกระทู้สุภาชิต (พ.ศ. ๒๔๒๐)
- เรื่องที่ ๓ สุภาชิตเบ็ดเตล็ด (พ.ศ. ๒๔๒๐)
- เรื่องที่ ๔ สุภาชิตสอนผู้เป็นข้าราชการ (พ.ศ. ๒๔๒๒)
- เรื่องที่ ๕ สุภาชิตโสฬสไตรยางค์ (พ.ศ. ๒๔๒๓)
- เรื่องที่ ๖ สุภาชิตนฤทมนาคาร (พ.ศ. ๒๔๒๓)
- เรื่องที่ ๗ โคลงว่าด้วยความสุข (พ.ศ. ๒๔๓๑)
- เรื่องที่ ๘ วชิรญาณสุภาชิต (พ.ศ. ๒๔๓๒)
- เรื่องที่ ๙ พระราชปรารภความสุขทุกข์ (พ.ศ. ๒๔๓๖)
- เรื่องที่ ๑๐ สุภาชิตพิพิทธธรรม (ไม่แน่ชัดว่าพระราชนิพนธ์เมื่อใด)
- เรื่องที่ ๑๑ สุภาชิตอศิปกรณนำ (ก่อน พ.ศ. ๒๔๔๗)



แต่เดิมเป็นสุภาชิตภาษาอังกฤษแต่พระบาทสมเด็จพระจุลจอมเกล้าเจ้าอยู่หัว ได้ทรงพระกรุณาโปรดเกล้าฯ ให้กวีในพระราชสำนักแปลและประพันธ์เป็นโคลงภาษาไทย ส่วนพระองค์ได้ทรงตรวจแก้และทรงพระราชนิพนธ์โคลงบทนำ



แผนผังโคลงสี่สุภาพ

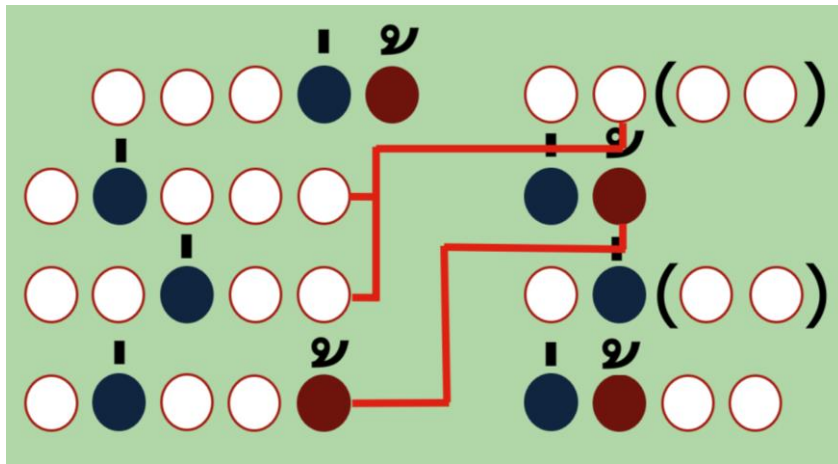

ความรู้เกี่ยวกับโคลงสี่สุภาพ

โคลงสี่สุภาพ ๑ บท มี ๔ บาท และมีการบังคับ คำเอก ๗ แห่ง คำโท ๔ แห่ง วรรคหน้ามี ๕ คำ วรรคหลังบาทที่ ๑, ๒, ๓ มี ๒ คำ วรรคหลังบาทที่ ๔ มี ๔ คำ มีคำสร้อยในวรรคหลังของบาทที่ ๑ และ ๓ การสัมผัสบังคับ คือ คำสุดท้ายของบาทที่ ๒ สัมผัสกับคำสุดท้ายของบาทที่ ๓ และ ๕ และคำสุดท้ายของบาทที่ ๔ สัมผัสกับคำสุดท้ายของบาทที่ ๗

- คำเอก คือ คำที่ใช้รูปวรรณยุกต์เอก หรือใช้คำตายแทนได้
 คำโท คือ คำที่ใช้รูปวรรณยุกต์โท
 คำเอกโทษ คือ คำที่ปกติเขียนรูปวรรณยุกต์โท แต่เปลี่ยนเป็นรูปเอก เช่น ลิ่น เป็น ชิ่น, ผู้ เป็น พู่
 คำโทโทษ คือ คำที่ปกติใช้รูปวรรณยุกต์โท แต่เปลี่ยนเป็นรูปเอก เช่น ช่วย เป็น ฉ่วย, เล่น เป็น เหล้น

ตัวอย่างโคลงสี่สุภาพ

“เสียงลือเสียงเล่าอ้าง อันใด พี่เอ๋ย
 เสียงย่อมยอศใคร ท้าวหล้า
 สองเชื้อพี่หลับไหล ลืมตื่น ฤพี่
 สองพี่คิดเองอ้า อย่าได้ถามเฝือ”

(ลิลิตพระลอ)

