

ใบความรู้ที่ ๑ เรื่อง การอ่านออกเสียงบทร้อยกรองประเภทโคลงสี่สุภาพ
หน่วยการเรียนรู้ที่ ๑๐ เรื่อง โคลงโลกนิติข้อคิดสอนใจ
แผนการจัดการเรียนรู้ที่ ๑ เรื่อง การอ่านออกเสียงบทร้อยกรองประเภทโคลงสี่สุภาพ
รายวิชาภาษาไทย รหัสวิชา ท๑๕๑๐๑ ภาคเรียนที่ ๒ ชั้นประถมศึกษาปีที่ ๕

ความหมายของโคลงสี่สุภาพ

โคลงสี่สุภาพ เป็นโคลงชนิดหนึ่งที่กวีหรือคนส่วนใหญ่นิยมแต่งมากที่สุด ด้วยลักษณะและเสน่ห์ของการบังคับตามฉันทลักษณ์ที่มีวรรณยุกต์เอก โท ที่ลงตัว ไพเราะสวยงาม ซึ่งคำว่า “สุภาพ” นี้หมายถึง คำที่ไม่มีรูปวรรณยุกต์

คำในภาษาไทยหลายคำ ไม่มีรูปวรรณยุกต์ แต่มีเสียงวรรณยุกต์ เช่นคำว่า “ตก” ไม่มีรูปวรรณยุกต์เอก แต่เป็นเสียงเอก, คำว่า “หมอ” ไม่มีรูปวรรณยุกต์จัตวา แต่เป็นเสียงจัตวา และยังมีอีกหลายคำที่ในลักษณะเดียวกันนี้

บางคำ รูปและเสียงวรรณยุกต์ไม่ตรงกัน เช่นคำว่า “ไซร์” รูปโท เสียงตรี, คำว่า “มี” รูปเอก เสียงโท ฯลฯ

ดังนั้น ในการอ่านโคลงสี่สุภาพ จะพบว่ามีหลายคำที่รูปและเสียงไม่ตรงกัน

ฉันทลักษณ์ของโคลงสี่สุภาพ

๑. คณะของโคลงสี่สุภาพ มีดังนี้

- หนึ่งบทมี ๔ บาท
- บาทหนึ่งมี ๒ วรรค
- บาทที่ ๑ ๒ และ ๓ มีจำนวนคำเท่ากัน วรรคหน้ามี ๕ คำ วรรคหลังมี ๒ คำ
- บาทที่ ๔ วรรคหน้ามี ๕ แต่วรรคหลังจะมี ๔ คำ
- อาจมีคำสร้อย ๒ คำ ในบาทที่ ๑ และบาทที่ ๓
- โคลงสี่สุภาพ ๑ บท จะมีจำนวนคำทั้งหมด ๓๐ คำ

๒. จำนวน เอก โท ของโคลงสี่สุภาพนั้นมี คือ เอก ๗ โท ๔

แผนผังโคลงสี่สุภาพ

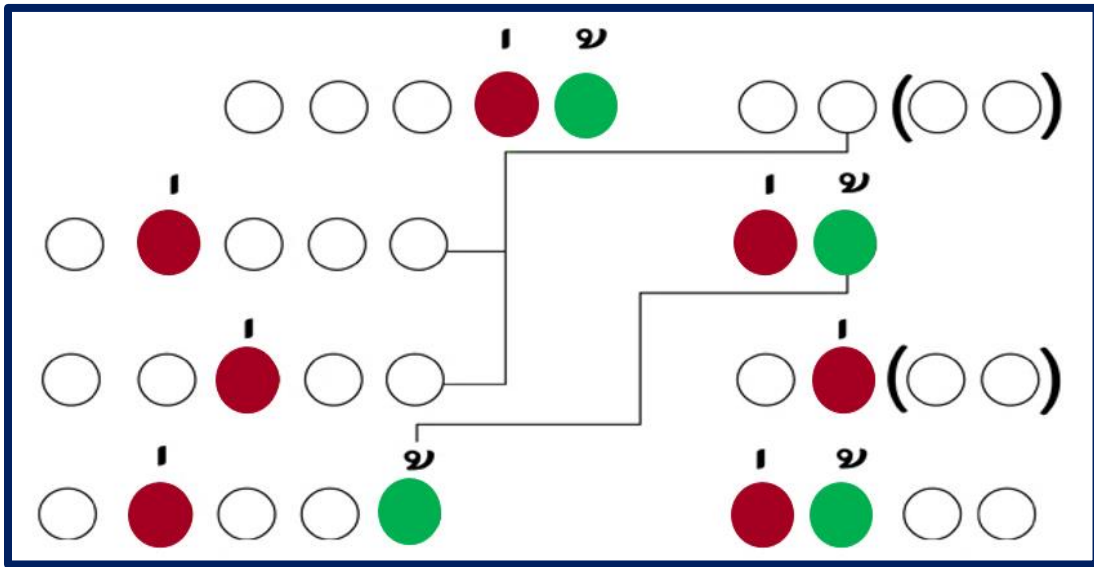

ตัวอย่างโคลงสี่สุภาพ

เสียงลือเสียงเล่าอ้าง	อันใด พี่เอย
เสียงย่อมยอศใคร	ทั่วหล้า
สองเชื้อพี่หลับไหล	ลืมนั้น ฤพี่
สองพี่คิดเองอ้า	อย่าได้ถามเฝ้า
	(ลิลิตพระลอ : ไม่ปรากฏนามผู้แต่ง)

จากมามาแล้วล้ำ	ลำบาง
บางยี่เรือราพกลาง	พี่พร้อม
เรือแพงช่วยพานาง	เมียงม่าน มานา
บางปรับคำคล้อง	กล่าวน้ำตาคลอ
	(นิราศนรินทร์ : นรินทร์เชษฐ์)

โคลงโลกนิติ

โคลงโลกนิติ (อ่านว่า โคลง - โลก - กะ - นิด) คำว่า “กะ” ออกเสียงอะกึ่งเสียง เป็นวรรณคดีอีกเรื่องที่คุณคนไทยรู้จักกันดี มีที่มาจากสุภาษิตโบราณ ต่อมาได้นำมาแต่งเป็นบทประพันธ์ เพื่อให้เป็นคติสอนใจแก่คนทั่วไป

โคลงโลกนิติเป็นพระนิพนธ์ในสมเด็จพระบรมวงศ์เธอ กรมพระยาเดชาดิศร แต่งด้วยโคลงสี่สุภาพ มีความยาวหลายบท แต่ที่นำมาให้นักเรียนชั้นประถมศึกษาปีที่ ๕ ได้อ่านนั้น ได้คัดเลือกมาเพียงบางบทเท่านั้น

โคลงโลกนิติ จัดเป็นวรรณคดีคำสอน มุ่งหมายให้เป็นเครื่องเตือนสติแก่ผู้อ่าน และเป็นแนวทางในการดำเนินชีวิต มีเนื้อหาสาระสำคัญกล่าวถึงความจริงที่เกิดขึ้นในชีวิตของมนุษย์ รวมทั้งความเป็นไปของโลก ถือเป็นเรื่องปกติธรรมดา เช่น ธรรมชาติของมนุษย์ คุณค่าของความรู้ วิธีการแสวงหาความรู้ แนวทางการดำเนินชีวิตเรื่อง เช่น การเลือกคบคน การวางตัวในสังคม เป็นต้น

ลักษณะเด่นของโคลงโลกนิติ

โคลงโลกนิติ แต่ละบทมักจะมีเนื้อความจบในบท กล่าวถึงเรื่องใดเรื่องหนึ่งเพียงเรื่องเดียวเท่านั้น ทำให้จดจำได้ง่าย ดังตัวอย่างนี้

นาศีมียุขเพียง	สุริโย
เลื่อยบ่ทำเดโช	แหม่มช้า
พิชน้อยหยิ่งโยโส	แมลงปอง
ชูแต่หางเองอ้า	อวดอ้างฤทธิ

โคลงบทนี้ กล่าวถึงธรรมชาติอย่างหนึ่งของมนุษย์ โดยทั่วไปว่าคนที่มักอวดดีและหยิ่ง โส้นั้น มักเป็นผู้ด้อยความสามารถ ส่วนผู้ที่มากด้วยความสามารถ มักจะเป็นคนเจียมตัว

ข้อสังเกต โคลงโลกนิติมีการเปรียบเทียบ หรือ “การอุปมา” โดยผู้แต่งยกธรรมชาติอย่างใดอย่างหนึ่งมาอ้าง แล้วโยงเข้าสู่สิ่งที่ต้องการนำเสนอและชีวิตจริง ดังเช่นบทตัวอย่างที่ยกมาข้างต้น ได้นำธรรมชาติของแมลงปอง และงูพิษมาเปรียบเทียบ เพื่อบอกลักษณะนิสัยหรือธรรมชาติของคน ซึ่งเป็นความจริงที่ไม่อาจโต้แย้งได้

(จากหนังสือเรียนวรรณคดีลำนานา ชั้นประถมศึกษาปีที่ ๕ หน้า ๘๔ - ๘๕)