

รายวิชาภาษาไทย

รหัสวิชา ท๑๕๑๐๑ ชั้นประถมศึกษาปีที่ ๕

เรื่อง การอ่านออกเสียงบทร้อยกรองประเภทโคลงสี่สุภาพ

ครูผู้สอน ครูชลภักดี คงกำเนียด

ครูวาสนา โพธิวงศ์

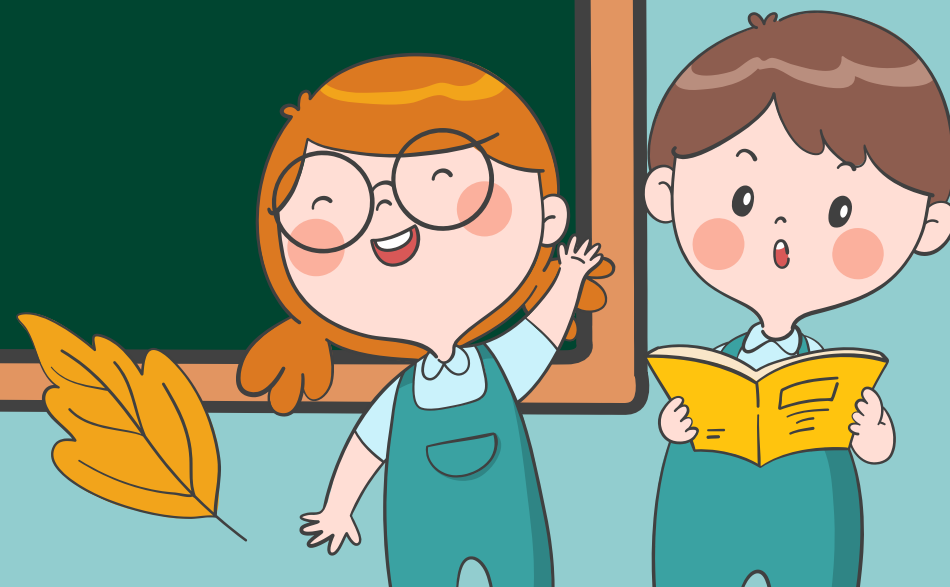

คำถามทบทวนความรู้เดิม

ในภาคเรียนที่ ๑ นักเรียนเคยอ่านบทร้อยกรอง
ประเภทใดมาแล้วบ้าง

๑. ประเภทกลอนสุภาพ

๒. ประเภทกาพย์ยานี ๑๑





คำถามชวนคิด

๑. นักเรียนรู้จักบทร้อยกรองประเภทโคลงสี่สุภาพหรือไม่ อย่างไร

คำถามชวนคิด

๒. นักเรียนเคยอ่านบทร้อยกรอง
ประเภทโคลงสี่สุภาพหรือไม่ อย่างไร



ถ้านักเรียนยังไม่เคยอ่านโคลงสี่สุภาพ

วันนี้เรามาเรียนรู้ด้วยกัน





การอ่านออกเสียงบทร้อยกรอง ประเภทโคลงสี่สุภาพ





จุดประสงค์การเรียนรู้

๑. บอกหลักการอ่านออกเสียงบทร้อยกรองประเภทโคลงสี่สุภาพได้
๒. อ่านออกเสียงบทร้อยกรองประเภทโคลงสี่สุภาพได้
๓. มีมารยาทในการอ่าน

An illustration of a classroom. On the left, a male teacher with glasses, wearing a blue sweater vest over a white shirt and dark pants, stands behind a wooden desk. The desk has a pencil holder and some books. Behind him are two wooden bookshelves filled with colorful books. On the wall behind the bookshelves are three framed certificates or diplomas. The background is a light blue wall.

ทบทวน

ความรู้

เรื่อง การอ่านออกเสียงบทร้อยกรอง



การอ่านออกเสียงบทร้อยกรอง

๑. อ่านแบบธรรมดา

๒. อ่านแบบทำนองเสนาะ

๓. อ่านแบบเจรจา



คำถามเข้าสู่เนื้อหา

นักเรียนคิดว่าบทร้อยกรอง
ประเภทโคลงสี่สุภาพมีลักษณะอย่างไร





มาทำความรู้จักโคลงสี่สุภาพกันเถอะ

โคลงสี่สุภาพ เป็นโคลงชนิดหนึ่งที่กวีและ
คนส่วนใหญ่นิยมแต่งมากที่สุด โดยมีลักษณะบังคับ
ตามฉันทลักษณ์ที่มีวรรณยุกต์เอกโทที่ลงตัวไพเราะ
สวยงาม ซึ่งคำว่า **“สุภาพ”** หมายถึง คำที่ไม่มี
รูปวรรณยุกต์





แผนผังโคลงสี่สุภาพ

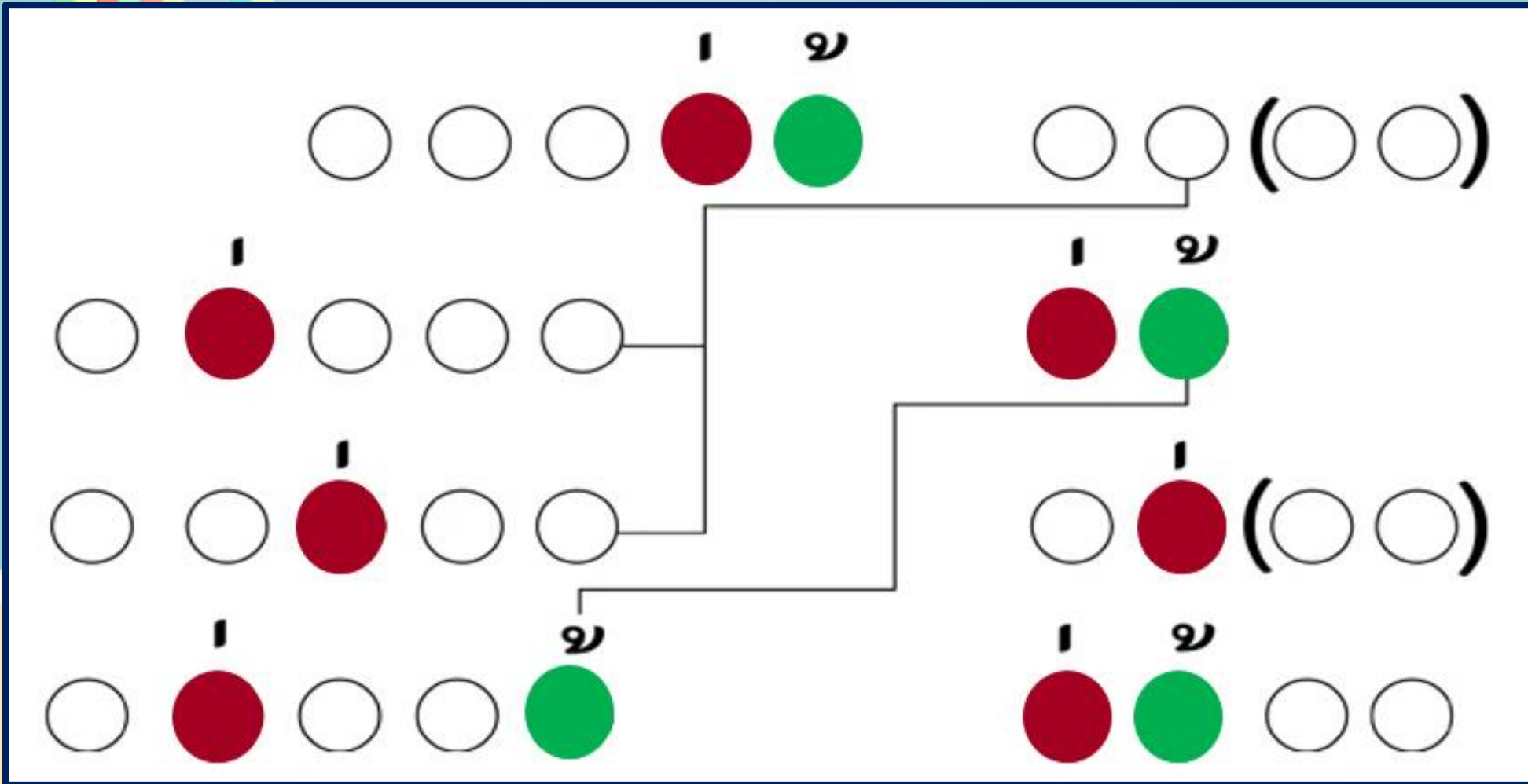

เอก...๗.....

โท...๕.....

คำถามชวนคิดพินิจหลักการ



ถ้านักเรียนจะอ่านออกเสียงโคลงสี่สุภาพ
ให้ถูกต้องและไพเราะ นักเรียนจะมีวิธีการอ่านอย่างไร



๖. มีบุคลิกภาพที่ดีในการอ่าน
และมีมารยาทในการอ่าน

๑. ศึกษาตัวบทที่อ่าน
สังเกตคำศัพท์ในเรื่อง

หลักการอ่านบทร้อยกรอง
ประเภทโคลงสี่สุภาพ

๕. เน้นน้ำเสียงและ
อารมณ์ไปตามเนื้อเรื่อง

๒. อ่านเว้นจังหวะให้
ถูกต้องตามฉันทลักษณ์

๔. คำสุดท้ายของบทถ้าเป็น
เสียงจัตวาต้องออกเสียงสูง

๓. ออกเสียงคำให้ถูกต้อง
ตามอักขรวิธี เช่น คำควบเกล้า



ฝึกอ่านโคลงโลกนิติ

ปลาร้าพันห่อด้วย

ใบคา

ใบก็เหม็นคาวปลา

คละคลุ้ง

คือคนหมู่มาก

คบเพื่อน พาลนา

ได้แต่ร้ายร้ายฟุ้ง

เฟื่องให้เสียพงศ์





ฝึกอ่านโคลงโลกนิติ

ใบพ้อพันห่อหุ้ม

หอมระรวยรสพา

คือคนเสพเสนาหา

ความสุขซาบถม้วย

กฤษณา

เพชรด้วย

นักปราชญ์

ดูจไม้กลิ่นหอม





ฝึกอ่านโคลงโลกนิติ

เสียนสินสงวนศักดิ์ไว้

วงศ์หงส์

เสียศักดิ์สู่ประสงค์

สิ่งรู้

เสียรู้เร่งดำรง

ความสัตย์ ไว้นา

เสียสัตย์อย่าเสียสู่

ชีพม้วยมรณา





ฝึกอ่านโคลงโลกนิติ

ความรู้ดูยิ่งล้ำ

คิดค่าควรเมืองนับ

เพราะเหตุจักอยู่กับ

ใจจักเบียนบ่ได้

สินทรัพย์

ยิ่งไซ้

กายอาต-มานา

เร่งรู้เรียนเอา



กิจกรรมพัฒนาทักษะ



คำชี้แจง ให้นักเรียนฝึกอ่านโคลงโลกนิติจากบทที่ตนเองสนใจ
จำนวน ๒ บท โดยอ่านให้ถูกต้องตามหลักการอ่าน
บทร้อยกรองประเภทโคลงสี่สุภาพ



คำชี้แจงบทบาทครูปลายทาง

- ๑) แจกใบงานที่ ๑
เรื่อง การอ่านออกเสียงโคลงโลกนิติ
- ๒) สังเกตการทำงานของนักเรียนและ
ให้คำแนะนำในการทำงาน
- ๓) ประเมินการอ่านออกเสียง
โคลงโลกนิติ



คำชี้แจงกิจกรรมนักเรียน

- ๑) นักเรียนทำใบงานที่ ๑
เรื่อง การอ่านออกเสียงโคลงโลกนิติ
- ๒) เมื่อนักเรียนทำใบงานเสร็จให้ส่ง
ที่ครูประจำชั้นหรือครูประจำวิชา



ปลาร้าพันห่อด้วย

ใบคา

ใบก็เหม็นคาวปลา

คละคลุ้ง

คือคนหมู่มาก

คบเพื่อน พาลนา

ได้แต่ร้ายร้ายฟุ้ง

เฟื่องให้เสียพงศ์

ใบพ้อพันห่อหุ้ม

หอมระรวยรสพา

คือคนเสพเสนาหา

ความสุขซาบถ้าม้วย

กฤษณา

เพริศด้วย

นักปราชญ์

ดุษฎีกลิ่นหอม

ยางขาวขนเรียบร้อย

ดูดี

ภายนอกหมดไส้สี

เปรียบฝ้าย

กินสัตว์เสพปلامي

ชีวิต

แฉกเช่นชนชาติร้าย

นอกนั้นนวลงาม

รูปร่างดูร้าย

รุงรัง

ภายนอกเพียงฟังซัง

ชั่วช้า

เสพสัตว์ที่มรณัง

นฤโทษ

ตั้งจิตสารุชนกล้า

กลับสร้างทางผล

เป็นคนควรรอบรู้

สมาคม

สองประการนิยม

กล่าวไว้

หนึ่งพาลหนึ่งอุดม

นักปราชญ์

สองสิ่งนี้จงให้

เลือกรู้สมาคม

ใบงานที่ ๑

การอ่านออกเสียงโคลงโลกนิติ

ให้นักเรียนทำเครื่องหมาย ลงในช่องที่ตนเองปฏิบัติได้ตามความเป็นจริง

ประเด็นการประเมิน	ระดับคุณภาพ			
	๔ (ดีมาก)	๓ (ดี)	๒ (พอใช้)	๑ (ปรับปรุง)
๑. อักษรวิธี				
๒. อ่านถูกต้องตามฉันทลักษณ์ของโคลงสี่สุภาพ				
๓. บุคลิกภาพ ท่าทางในการอ่าน				
๔. น้ำเสียงในการอ่าน				
๕. มารยาทในการอ่าน				
รวมคะแนน				
สรุปผล	รวมทั้งหมด ได้.....คะแนน			



ใบความรู้ที่ ๑

การอ่านออกเสียงบทร้อยกรองประเภทโคลงสี่สุภาพ

โคลงสี่สุภาพ เป็นโคลงชนิดหนึ่งที่กวีหรือคนส่วนใหญ่
นิยมแต่งมากที่สุด ด้วยลักษณะและเสน่ห์ของการบังคับ
ตามฉันทลักษณ์ที่มีวรรณยุกต์เอกโทที่ลงตัวไพเราะสวยงาม
ซึ่งคำว่า “**สุภาพ**” นี้หมายถึง คำที่ไม่มีรูปวรรณยุกต์



ใบความรู้ที่ ๑

การอ่านออกเสียงบทร้อยกรองประเภทโคลงสี่สุภาพ

คณะของโคลงสี่สุภาพ

- หนึ่งบทมี ๔ บาท บาทหนึ่งมี ๒ วรรค
- บาทที่ ๑ ๒ ๓ วรรคหน้ามี ๕ คำ วรรคหลังมี ๒ คำ
- บาทที่ ๔ วรรคหน้ามี ๕ แต่วรรคหลังจะมี ๔ คำ
- บาทที่ ๑ และบาทที่ ๓ อาจมีคำสร้อย ๒ คำ
- โคลงสี่สุภาพ ๑ บท จะมีจำนวนคำ ทั้งหมด ๓๐ คำ



ใบความรู้ที่ ๑

การอ่านออกเสียงบทร้อยกรองประเภทโคลงสี่สุภาพ

แผนผังโคลงสี่สุภาพ

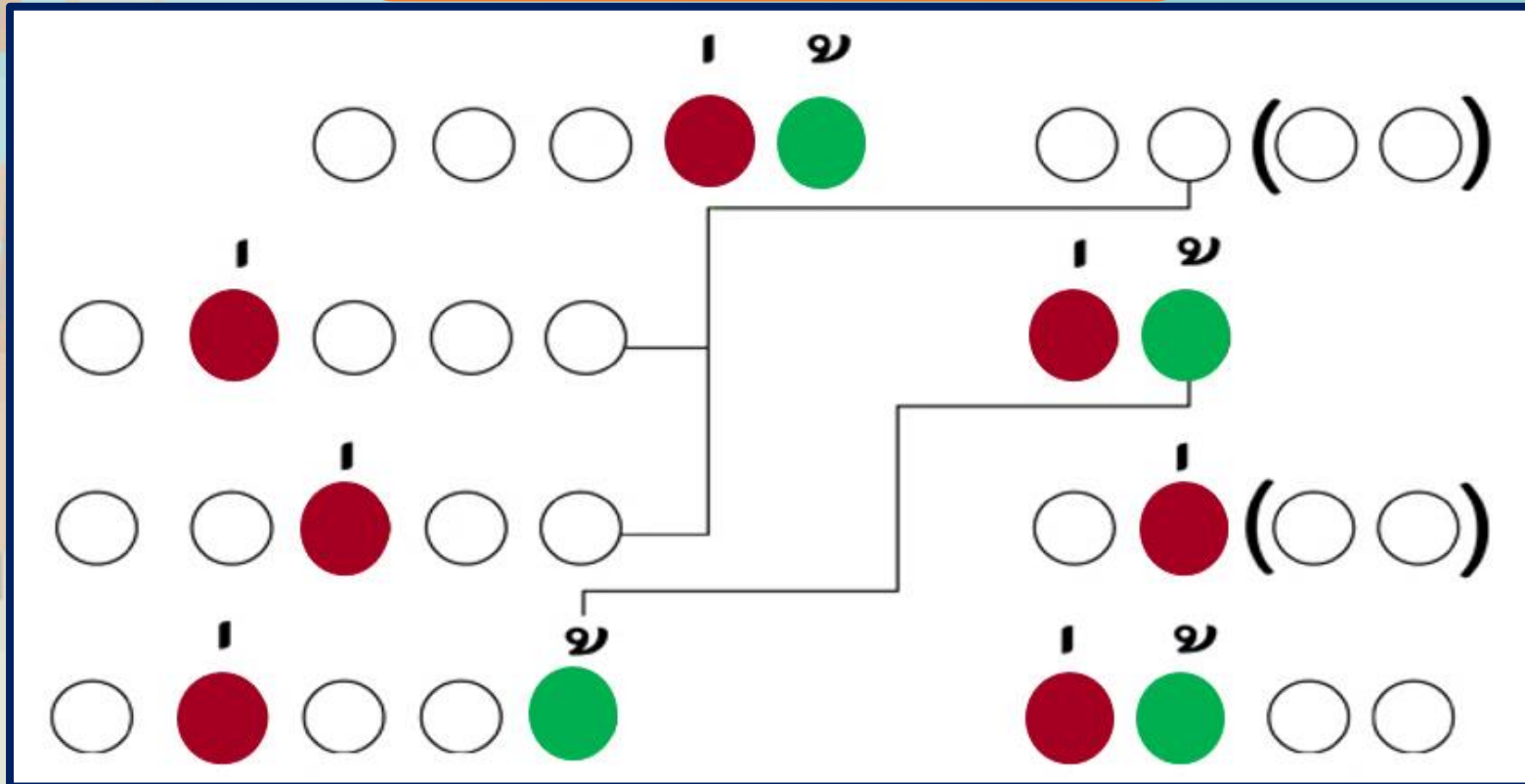

๖. มีบุคลิกภาพที่ดีในการอ่าน
และมีมารยาทในการอ่าน

๑. ศึกษาตัวบทที่อ่าน
ให้เข้าใจ แจ่มแจ้ง

หลักการอ่านออกเสียง
โคลงสี่สุภาพ

๕. เน้นน้ำเสียงและ
อารมณ์ไปตามเนื้อเรื่อง

๒. เว้นจังหวะให้
ถูกต้องตามฉันทลักษณ์

๔. น้ำเสียงไพเราะ
เสียงดัง ชัดเจน น่าฟัง

๓. ออกเสียงคำให้ถูกต้อง
ตามอักขรวิธี เช่น คำควบกล้ำ



สรุปการทำกิจกรรม

การอ่านออกเสียงบทร้อยกรอง
ประเภทโคลงสี่สุภาพ



เป็นคนควรรอบรู้

สมาคม

สองประการนิยม

กล่าวไว้

หนึ่งพาลหนึ่งอุดม

นักปราชญ์

สองสิ่งนี้จงให้

เลือกรู้สมาคม

อ่านออกเสียงคำ
ให้ถูกต้อง ชัดเจน

มีบุคลิกภาพใน
การอ่านที่สุภาพ

เว้นจังหวะ
วรรคตอนให้ถูกต้อง

สรุปความรู้
การอ่านออกเสียง
โคลงสี่สุภาพ

มีมารยาทใน
การอ่านออกเสียง

เน้นน้ำเสียงให้
สัมพันธ์กับเนื้อเรื่อง



An illustration of a classroom. On the left, a male teacher with glasses, wearing a blue patterned vest over a white shirt and dark pants, stands behind a wooden desk. The desk has a pencil holder with red, yellow, and blue pencils, and an open book. Behind the teacher are two shelves with colorful books and three framed certificates on the wall. A round clock is mounted on the wall above the shelves. On the right, a large whiteboard with a light blue border is mounted on the wall. The whiteboard has a yellow rounded rectangle at the top containing the title, and two lines of black text below it.

คำถามสรุปบทเรียน

การอ่านบทร้อยกรองเรื่อง โคลงโลกนิติ
มีประโยชน์แก่นักเรียนอย่างไร

ประโยชน์ของการอ่านบทร้อยกรองเรื่อง โคลงโลกนิติ



๑. นักเรียนได้ฝึกอ่านบทร้อยกรองประเภทโคลงสี่สุภาพ

๒. นักเรียนได้อ่านและรู้ความหมายของคำศัพท์ที่ปรากฏในโคลงโลกนิติ

๓. นักเรียนได้รู้ข้อคิดของโคลงโลกนิติที่เป็นเหมือนกระจกส่องให้เห็นถึงพฤติกรรมของมนุษย์

๔. นักเรียนได้สืบสานเอกลักษณ์วัฒนธรรมไทย

บทเรียนครั้งต่อไป

เรื่อง คำศัพท์น่ารู้คู่โคลงโลกนิติ



สิ่งที่ต้องเตรียม

๑. ใบความรู้ที่ ๒ การอธิบายความหมายของคำศัพท์
จากโคลงโลกนิติ
๒. ใบงานที่ ๒ การอธิบายความหมายของคำศัพท์
จากโคลงโลกนิติ

สามารถดาวน์โหลดใบความรู้และใบงานได้ที่ www.dltv.ac.th

