

สื่อประกอบแผนการจัดประสบการณ์ หน่วยที่ ๒ โรงเรียนของเรา

วันที่ ๑ เกมภาพตัดต่อหมีน้อยจะไปโรงเรียน

วัตถุประสงค์

การสังเกต สี รูปร่าง และรายละเอียดของภาพ

วิธีเล่น

๑. แนะนำให้เด็กรู้จักและสังเกตภาพตัดต่อการเล่นของเด็กที่ต่อสมบูรณ์ แล้วแยกเป็นชิ้นส่วนย่อย
๒. ให้เด็กนำชิ้นส่วนของภาพตัดต่อหมีน้อยจะไปโรงเรียนมาต่อกันให้เป็นภาพที่สมบูรณ์
๓. เมื่อเล่นเสร็จให้เด็กนำเกมใส่กล่องแล้วเก็บเข้าที่ให้เรียบร้อย

สื่อประกอบแผนการจัดประสบการณ์ หน่วย ที่ ๒ โรงเรียนของเรา วันที่ ๑ เกมภาพตัดต่อหมีน้อยจะไปโรงเรียน

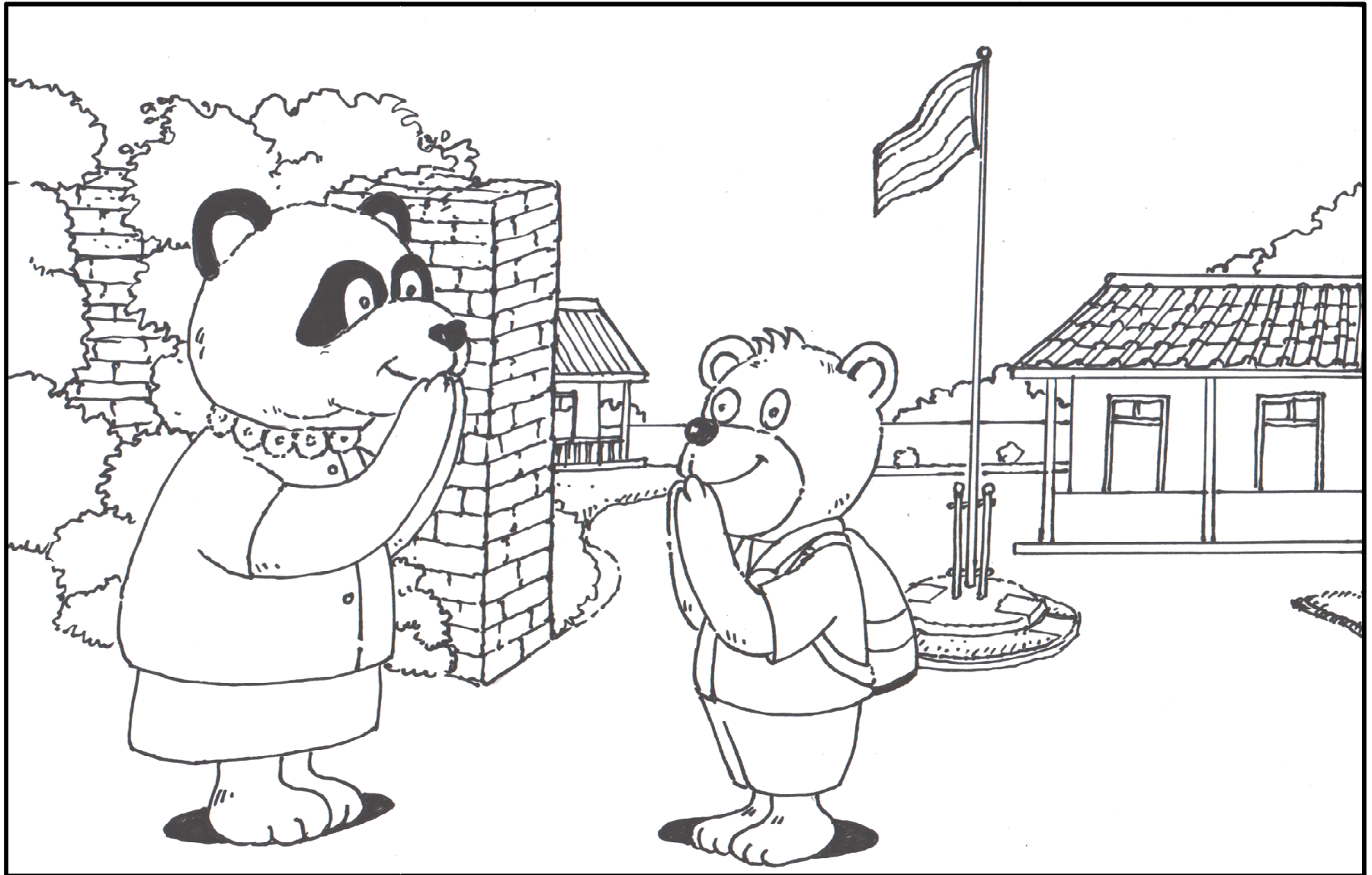

สื่อประกอบแผนการจัดประสบการณ์ หน่วยที่ ๒ โรงเรียนของเรา

วันที่ ๒ เกมจับคู่ภาพกับเงาเครื่องแต่งกาย

วัตถุประสงค์

การสังเกตรูปร่างลักษณะกายภาพ

วิธีเล่น

๑. แนะนำให้เด็กรู้จักภาพเครื่องแต่งกายและภาพเงาของรูปนั้น
๒. ให้เด็กนำภาพเครื่องแต่งกายและภาพเงาที่มีรูปร่างลักษณะเหมือนกันมาวางเรียงกันเป็นคู่ๆ
๓. เมื่อเล่นเสร็จให้เด็กนำเกมใส่กล่องแล้วเก็บเข้าที่ให้เรียบร้อย

สื่อประกอบแผนการจัดประสบการณ์ หน่วย ที่ ๒ โรงเรียนของเรา วันที่ ๒ เกมจับคู่ภาพกับเงาเครื่องแต่งกาย

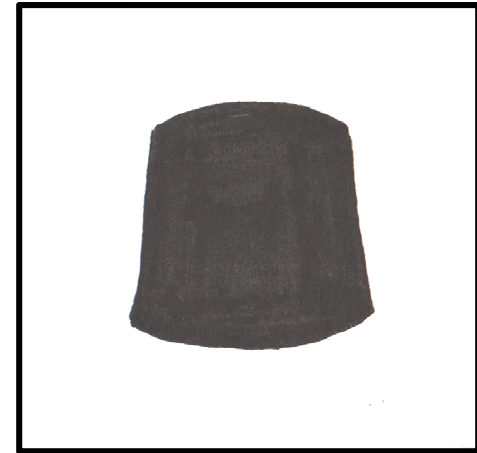
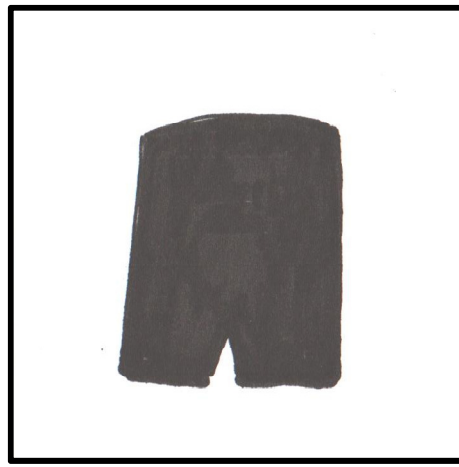
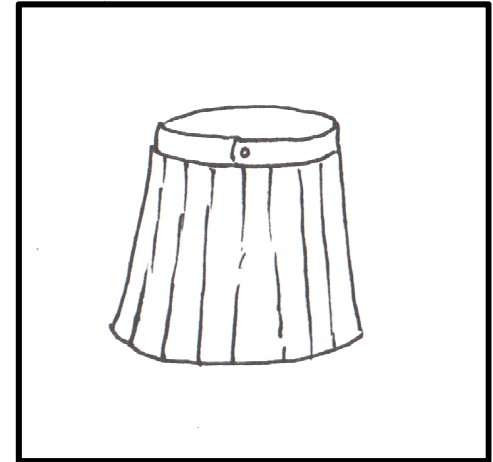
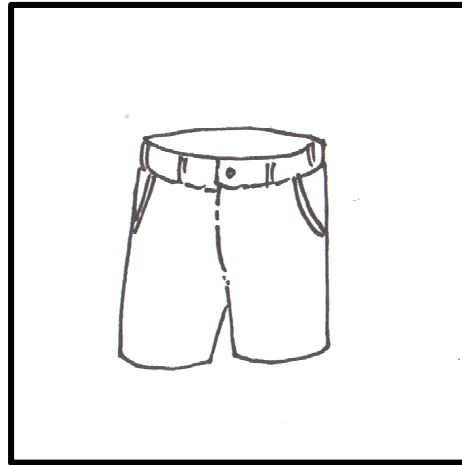
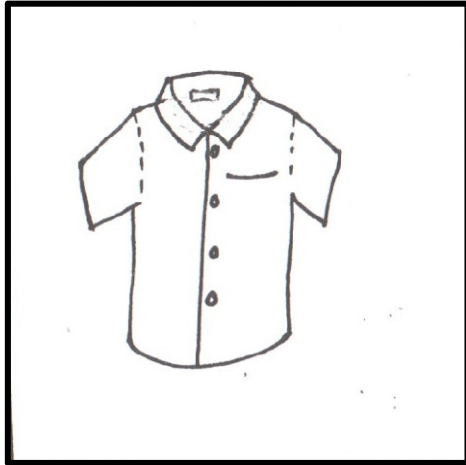

สื่อประกอบแผนการจัดประสบการณ์ หน่วย ที่ ๒ โรงเรียนของเรา วันที่ ๒ เกมจับคู่ภาพกับเงาเครื่องแต่งกาย

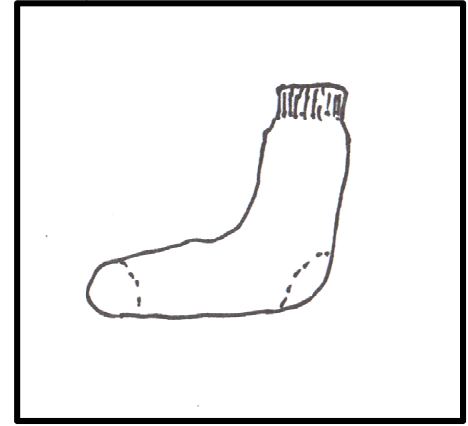
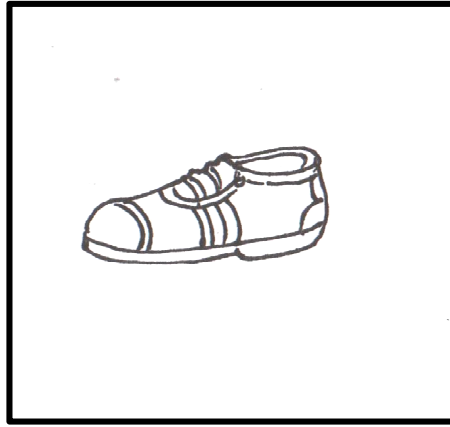
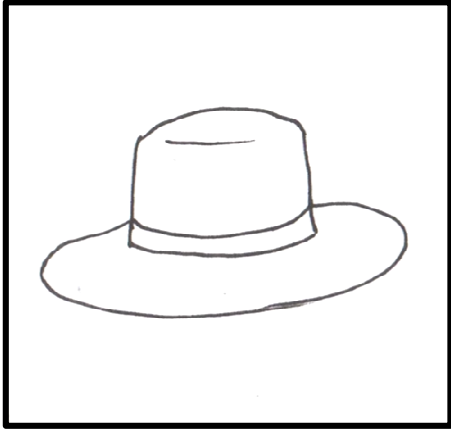

สื่อประกอบแผนการจัดประสบการณ์ หน่วยที่ ๒ โรงเรียนของเรา

วันที่ ๓ เกมเรียงลำดับเหตุการณ์หมिन้อยจะไปโรงเรียน

วัตถุประสงค์

ฝึกการสังเกตและเรียงลำดับเหตุการณ์ก่อน-หลัง

วิธีเล่น

๑. แนะนำให้เด็กรู้จักและสังเกตเกมเรียงลำดับเหตุการณ์หมिन้อยเดินทางไปโรงเรียน
๒. ให้เด็กนำภาพมาเรียงลำดับเหตุการณ์ก่อน-หลังตามแนวตั้งหรือแนวนอน
๓. เมื่อเล่นเสร็จให้เด็กนำเกมใส่กล่องแล้วเก็บเข้าที่ให้เรียบร้อย

สื่อประกอบการจัดการประสบการณ์ หน่วย ที่ ๒ โรงเรียนของเรา วันที่ ๓ เกมเรียงลำดับเหตุการณ์หมिन้อยจะไปโรงเรียน



สื่อประกอบแผนการจัดประสบการณ์ หน่วยที่ ๒ โรงเรียนของเรา
วันที่ ๔ เกมจับคู่ภาพกับสัญลักษณ์(บัตรคำ)พร้อมบัตรตรวจสอบหมิน้อยจะไปโรงเรียน

วัตถุประสงค์

- ๑.การสังเกต และเปรียบเทียบสัญลักษณ์ที่เหมือนกัน – ต่างกัน
- ๒.เรียนรู้คำ (สัญลักษณ์)
- ๓.ตรวจสอบความถูกต้องด้วยตนเอง

วิธีเล่น

- ๑.นำบัตรภาพการเดินทางมาโรงเรียนให้เด็กดูครั้งละ ๑ ภาพ พร้อมบอกว่าเป็นภาพอะไร วางเรียงภาพจากซ้ายไปขวา โดยเว้นช่องๆภาพสำหรับวางบัตรตรวจสอบ ถ้ามีบัตรภาพหลายภาพให้วางเรียงในแถวต่อไป
- ๒.นำบัตรคำมาอ่านให้เด็กฟังแล้วนำมาวางใต้ภาพ
- ๓.นำบัตรตรวจสอบมาอ่านให้เด็กฟังแล้ววางคู่กับบัตรภาพที่มีบัตรคำอยู่ใต้ภาพ
- ๕.เมื่อเล่นเสร็จแล้วนำเกมใส่กล่องแล้วเก็บเข้าที่ให้เรียบร้อย

สื่อประกอบแผนการจัดการจัดประสบการณ์ หน่วย ที่ ๒ โรงเรียนของเรา วันที่ ๔ เกมจับคู่ภาพกับสัญลักษณ์(บัตรคำ)พร้อมบัตรตรวจสอบหมिन้อยจะไปโรงเรียน



เช้าวันใหม่ หมิน้อยตื่นนอนแต่เช้า
“หมิน้อยจะไปโรงเรียน”



เช้าวันใหม่ หมิน้อยตื่นนอนแต่เช้า
“หมิน้อยจะไปโรงเรียน”

สื่อประกอบแผนการจัดการจัดประสบการณ์ หน่วย ที่ ๒ โรงเรียนของเรา วันที่ ๔ เกมจับคู่ภาพกับสัญลักษณ์(บัตรคำ)พร้อมบัตรตรวจสอบหมिन้อยจะไปโรงเรียน



สวัสดีครับคุณพ่อ
“หมिन้อยจะไปโรงเรียน”



สวัสดีครับคุณพ่อ
“หมिन้อยจะไปโรงเรียน”

สื่อประกอบแผนการจัดประสบการณ์ หน่วย ที่ ๒ โรงเรียนของเรา วันที่ ๔ เกมจับคู่ภาพกับสัญลักษณ์(บัตรคำ)พร้อมบัตรตรวจสอบหมिन้อยจะไปโรงเรียน



สวัสดีครับคุณแม่
“หมिन้อยจะไปโรงเรียน”



สวัสดีครับคุณแม่
“หมिन้อยจะไปโรงเรียน”

สื่อประกอบการจัดการประสบการณ์ หน่วย ที่ ๒ โรงเรียนของเรา วันที่ ๔ เกมจับคู่ภาพกับสัญลักษณ์(บัตรคำ)พร้อมบัตรตรวจสอบหมिन้อยจะไปโรงเรียน



สวัสดีครับพี่ช้าง
“หมिन้อยจะไปโรงเรียน”



สวัสดีครับพี่ช้าง
“หมिन้อยจะไปโรงเรียน”

สื่อประกอบแผนการจัดประสบการณ์ หน่วย ที่ ๒ โรงเรียนของเรา วันที่ ๔ เกมจับคู่ภาพกับสัญลักษณ์(บัตรคำ)พร้อมบัตรตรวจสอบหมिन้อยจะไปโรงเรียน



สวัสดีครับน้องกระต่าย
“หมिन้อยจะไปโรงเรียน”



สวัสดีครับน้องกระต่าย
“หมिन้อยจะไปโรงเรียน”

สื่อประกอบแผนการจัดการจัดประสบการณ์ หน่วย ที่ ๒ โรงเรียนของเรา วันที่ ๔ เกมจับคู่ภาพกับสัญลักษณ์(บัตรคำ)พร้อมบัตรตรวจสอบหมिन้อยจะไปโรงเรียน



สวัสดีครับคุณครู
“หมिन้อยถึงโรงเรียนแล้ว”



สวัสดีครับคุณครู
“หมिन้อยถึงโรงเรียนแล้ว”

สื่อประกอบแผนการจัดประสบการณ์ หน่วยที่ ๒ โรงเรียนของเรา

วันที่ ๕ เกมจับคู่ภาพกับจำนวนที่เท่ากัน ๑ - ๕

วัตถุประสงค์

๑. การสังเกตและเปรียบเทียบจำนวนที่เท่ากัน
๒. รู้ค่าจำนวน ๑-๕

วิธีเล่น

๑. แนะนำให้เด็กรู้จักชื่อและจำนวนในแต่ละภาพ
๒. ให้เด็กนำภาพของที่มีในโรงเรียนที่มีจำนวนเท่ากับบัตรจำนวนและบัตรตัวเลขมาวางเรียงกันตามลำดับดังนี้

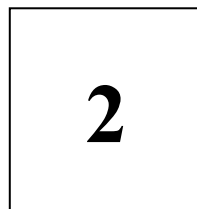

๓. เมื่อเล่นเสร็จให้เด็กนำเกมใส่กล่องแล้วเก็บเข้าที่ให้เรียบร้อย

สื่อประกอบแผนการจัดประสบการณ์ หน่วย ที่ ๒ โรงเรียนของเรา วันที่ ๕ เกมจับคู่ภาพกับจำนวน ๑ - ๕

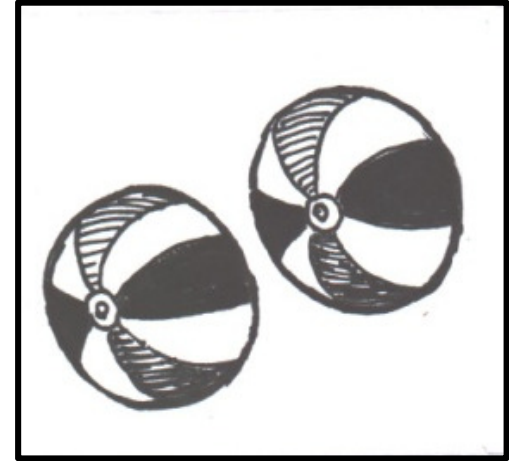
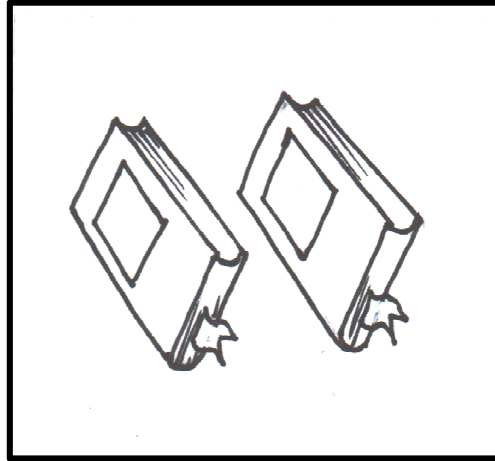
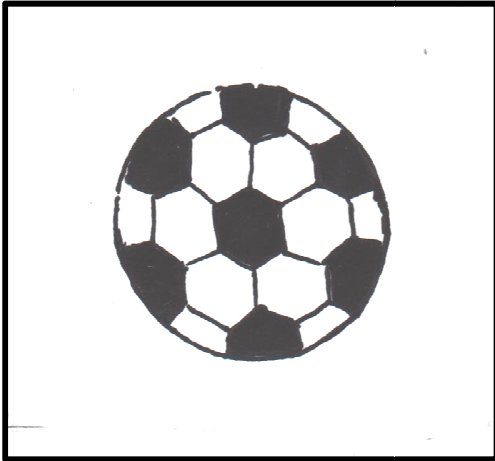

1

2

2

สื่อประกอบแผนการจัดประสบการณ์ หน่วย ที่ ๒ โรงเรียนของเรา วันที่ ๕ เกมจับคู่ภาพกับจำนวน ๑ - ๕

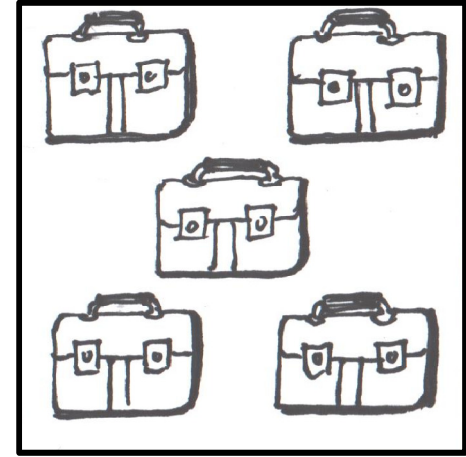
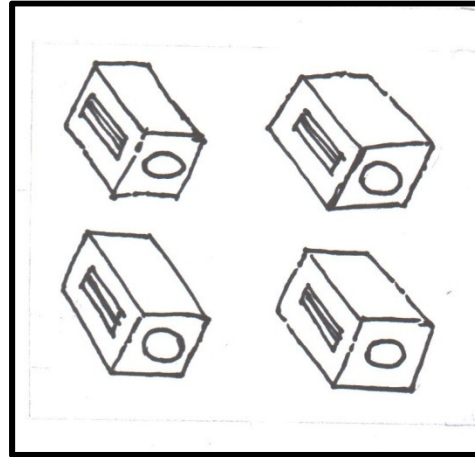
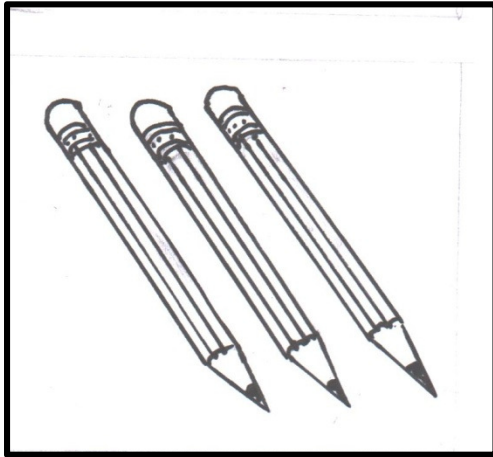

3

4

5